

JAGUAR F-PACE



THE ART OF PERFORMANCE*





BY APPOINTMENT TO
HM THE QUEEN
MANUFACTURERS OF
MOTOR VEHICLES
JAGUAR LAND ROVER LIMITED
COVENTRY



BY APPOINTMENT TO
HRH THE DUKE OF EDINBURGH
MANUFACTURERS OF
MOTOR VEHICLES
JAGUAR LAND ROVER LIMITED
COVENTRY



BY APPOINTMENT TO
HRH THE PRINCE OF WALES
MANUFACTURERS OF
MOTOR VEHICLES
JAGUAR LAND ROVER LIMITED
COVENTRY



ВОПЛОЩЕНИЕ СОВЕРШЕНСТВА

Каждый день мы стремимся добиться большего. Большого от себя. От наших автомобилей. Мы изобретаем, создаем, конструируем. Мы устанавливаем правила и сами же их нарушаем. Мы стремимся вперед. Мы ломаем стереотипы. Только так можно создать подлинное совершенство.

Jaguar. The Art of Performance*.

* Воплощение совершенства.





СОДЕРЖАНИЕ

ВВЕДЕНИЕ

Концепция F-PACE	06
F-PACE в фактах	08

ДИЗАЙН

Экстерьер	10
Элементы отделки кузова	12
Варианты интерьера	15
Пространство интерьера	18
Практичность	20

ПРОИЗВОДИТЕЛЬНОСТЬ

Двигатели	22
Автоматическая трансмиссия	26
Выберите цвет	27
Усовершенствованная аэродинамика	28
Облегченная алюминиевая конструкция	31
Шасси и подвеска	32
Экстремальные условия	34

ТЕХНОЛОГИИ ДЛЯ ВОЖДЕНИЯ

Усовершенствованная динамика	37
Дополнительная уверенность водителя	38
Усовершенствованная технология силовой передачи	41
Система динамического распределения крутящего момента на колесо	42
Устойчивость и управляемость	45
Activity Key	47

ТЕХНОЛОГИИ

Информационно-развлекательная система	49
Возможности связи	50
Аудиосистема	54

БЕЗОПАСНОСТЬ И ЭФФЕКТИВНОСТЬ

Системы помощи водителю	56
Эффективные технологии	60

ПЕРСОНАЛИЗАЦИЯ

F-PACE — ваш выбор	62
Выберите двигатель	64
Выберите комплектацию	66
Выберите опции	68
Выберите цвет	78
Выберите колесные диски	80
Выберите интерьер	82
Выберите аксессуары Jaguar Gear	96

ТЕХНИЧЕСКАЯ ИНФОРМАЦИЯ

ПОДРАЗДЕЛЕНИЕ SPECIAL VEHICLE OPERATIONS	106
--	-----

МИР JAGUAR	108
------------	-----

К ВАШИМ УСЛУГАМ	111
-----------------	-----

НА ИЗОБРАЖЕНИИ: F-PACE В КОМПЛЕКТАЦИИ С ЦВЕТА CAESIUM BLUE С УСТАНОВЛЕННЫМИ ОПЦИЯМИ. ПРЕДСТАВЛЕНЫ АВТОМОБИЛИ JAGUAR ИЗ ОБЩЕГО МОДЕЛЬНОГО РЯДА
СПЕЦИФИКАЦИИ, ОПЦИИ И ИХ ДОСТУПНОСТЬ ЗАВИСЯТ ОТ РЫНКА. УТОЧНЯЙТЕ ИНФОРМАЦИЮ У ОФИЦИАЛЬНОГО ДИЛера JAGUAR. УРОВЕНЬ ВЫБРОСОВ CO₂ И РАСХОД ТОПЛИВА МОГУТ РАЗЛИЧАТЬСЯ В ЗАВИСИМОСТИ ОТ КОЛЕСНОЙ БАЗЫ И УСТАНОВЛЕННОГО ОПЦИОНАЛЬНОГО ОБОРУДОВАНИЯ

ВВЕДЕНИЕ КОНЦЕПЦИЯ F-PACE

В основе F-PACE лежит получивший международное признание концепт-кар C-X17. Он унаследовал классический дух бренда Jaguar — легендарную динамику, точность управления и роскошь. Но стал более просторным и практичным.

Для F-PACE доступен большой выбор двигателей, включая 2,0-литровый 4-цилиндровый бензиновый двигатель Ingenium мощностью 249 л. с. с турбонаддувом и 2,0-литровый 4-цилиндровый дизельный двигатель Ingenium мощностью 240 л. с. с турбонаддувом. Современные технологии и полностью алюминиевая конструкция этих двигателей обеспечивают отличное сочетание экономичности и ходовых характеристик. Также вы можете остановить свой выбор на 2,0-литровом 4-цилиндровом дизельном Ingenium мощностью 180 л. с. с турбонаддувом. Этот двигатель отличается невероятно низким расходом топлива — до 5,6 л/100 км в комбинированном цикле.

Jaguar F-PACE — это мощный городской SUV, в котором максимально быстрый разгон сочетается с экономичностью. Он оснащен различными технологиями, которые обеспечивают вашу безопасность, связь и развлечения в пути. F-PACE может справиться с любыми дорожными условиями и задачами. Он дополняет семейство великолепных автомобилей Jaguar, поистине поражающих воображение. F-PACE — это Jaguar для вас и вашей семьи.

Все приведенные данные являются целевыми показателями производителей и подлежат уточнению перед началом производства. Обратите внимание, что уровень выбросов CO₂ и расход топлива могут различаться в зависимости от колесной базы.

НА ИЗОБРАЖЕНИИ: F-PACE В КОМПЛЕКТАЦИИ С ЦВЕТА CAESIUM BLUE С УСТАНОВЛЕННЫМИ ОПЦИЯМИ





F-PACE В ФАКТАХ

Динамичность, точность управления и плавность хода.
Практичность, широкие возможности и эффективность.

ЭФФЕКТИВНОСТЬ

Jaguar F-PACE был спроектирован и создан для достижения максимальной эффективности. Технологии снижения трения, легкая конструкция кузова и четко очерченные контуры — все это позволяет повысить топливную экономичность. Так, 2,0-литровый 4-цилиндровый дизельный двигатель мощностью 180 л. с. с турбонаддувом из линейки Ingenium отличается расходом 5,3 л на 100 км и сниженными до 139 г/км выбросами CO₂.

ПРАКТИЧНОСТЬ

Пространство для ног пассажиров заднего ряда в F-PACE — одно из лучших в классе, а задние сиденья, складывающиеся в пропорции 40:20:40, обеспечивают большую универсальность. Багажное отделение объемом 650 л¹ по вместительности лидирует среди аналогов в данном классе, а его габариты тщательно продуманы для максимальной практичности. Благодаря технологии сенсорного бесконтактного открывания двери багажника² вы можете получить доступ к багажному отделению, даже если ваши руки заняты. Просто проведите ногой с одной из сторон, и дверь откроется или закроется.

ШИРОКИЕ ВОЗМОЖНОСТИ

F-PACE адаптируется к вашему стилю вождения и образу жизни: система полного привода обеспечивает превосходные ходовые качества даже в самых экстремальных дорожных условиях. Существенно расширить возможности автомобиля позволяет система адаптации к дорожному покрытию, которая на малых скоростях действует как круиз-контроль, помогая F-PACE с достоинством выходить из сложных ситуаций при низком сцеплении с дорожным покрытием.

¹С запасным колесом уменьшенного размера. 463 литра с полноразмерным запасным колесом.

²Опция.

Все приведенные данные являются целевыми показателями производителей и подлежат уточнению перед началом производства. Обратите внимание, что уровень выбросов CO₂ и расход топлива могут различаться в зависимости от колесной базы.

НА ИЗОБРАЖЕНИИ: F-PACE В КОМПЛЕКТАЦИИ PORTFOLIO ЦВЕТА YULONG WHITE С УСТАНОВЛЕННЫМИ ОПЦИЯМИ

ПРОИЗВОДИТЕЛЬНОСТЬ

Каждый F-PACE дарит потрясающие впечатления от вождения. Наши высокоэффективные двигатели обеспечивают идеальное сочетание экономичности и мощности: 2,0-литровый 4-цилиндровый дизельный двигатель с турбонаддувом мощностью 180 л. с. из линейки Ingenium с уровнем выбросов CO₂ 157 г/км и расходом топлива 5,9 л на 100 км.; 3,0-литровый бензиновый двигатель V6 мощностью 380 л. с. с нагнетателем, который позволяет развивать скорость до 250 км/ч и ускоряться от 0 до 100 км/ч за 5,5 секунды. Дизельный двигатель V6 объемом 3,0 л и мощностью 300 л. с. с турбонаддувом позволяет автомобилю развивать скорость до 241 км/ч и разогнаться от 0 до 100 км/ч за 6,4 секунды.



ИЗЫСКАННОСТЬ

Наши автомобили славятся непревзойденным комфортом и плавностью хода. F-PACE с его невероятно жестким кузовом, усовершенствованной подвеской и аэродинамическим дизайном воплощает собой легендарную грацию Jaguar.

УПРАВЛЯЕМОСТЬ

Шасси и подвеска F-PACE являются усовершенствованной модификацией системы, используемой в спорткарах F-TYPE. Благодаря надежности и легкости этой системы F-PACE отличается по-настоящему спортивной управляемостью. Система рулевого управления с электроусилителем (EPAS) Jaguar отличается оптимальной отзывчивостью и управляемостью, а в системе полного привода используется позаимствованная у F-TYPE уникальная система Intelligent Driveline Dynamics, которая улучшает маневренность и минимизирует недостаточную поворачиваемость автомобиля. F-PACE всегда ведет себя на дороге как настоящий Jaguar.

ДИЗАЙН ЭКСТЕРЬЕР

➤ ДИЗАЙН, СХОЖИЙ С F-TYPE | ЧИСТОТА ФОРМ

Jaguar F-PACE, визуально напоминающий Jaguar F-TYPE, — это первый спортивный SUV от Jaguar. Мощный и маневренный, он выделяется на фоне остальных автомобилей, притягивая взгляды. Многие в F-PACE — от рельефного капота до эффектных задних колесных арок — стало новым воплощением энергии, мощи и чистоты форм F-TYPE.

НА ИЗОБРАЖЕНИИ: F-PACE В КОМПЛЕКТАЦИИ R-SPORT ЦВЕТА FIRENZE RED С УСТАНОВЛЕННЫМИ ОПЦИЯМИ







ЭЛЕМЕНТЫ ОТДЕЛКИ КУЗОВА

➤ АДАПТИВНЫЕ СВЕТОДИОДНЫЕ ФАРЫ*

Даже ночью F-PACE легко узнать благодаря адаптивным светодиодным фарам со светодиодными дневными ходовыми огнями в форме J Blade*. Адаптивные светодиодные фары* подчеркивают доминирующее положение F-PACE на дороге и обеспечивают великолепное освещение, приближенное к дневному, помогая водителю лучше различать объекты. Дизайн задних светодиодных фонарей напоминает узнаваемые габаритные огни модели F-TYPE.

*Возможность установки зависит от комплектации. Для некоторых комплектаций также предлагаются ксеноновые фары.
НА ИЗОБРАЖЕНИИ: F-PACE В КОМПЛЕКТАЦИИ С ЦВЕТА CAESIUM BLUE С УСТАНОВЛЕННЫМИ ОПЦИЯМИ







ВАРИАНТЫ ИНТЕРЬЕРА



**СПОРТИВНАЯ
«КОМАНДИРСКАЯ» ПОСАДКА**

**ШИРОКИЕ ВОЗМОЖНОСТИ
ПЕРСОНАЛИЗАЦИИ**

В интерьере F-PACE сочетаются спортивный стиль и элегантность и воплощаются новейшие тенденции дизайна. Интерьер салона F-PACE по праву признается лучшим в своем сегменте и может удовлетворить любой, даже самый взыскательный вкус, благодаря широкому ассортименту высококачественных материалов, великолепной кожи и изысканных панелей отделки, включая новые панели Carbon Fibre¹. Это идеальная возможность создать атмосферу, отображающую ваш индивидуальный стиль.

Регулируемая подсветка интерьера, предлагаемая в качестве опции, создает максимально комфортные условия для водителя и пассажиров². Система подсвечивает самые изысканные элементы салона мягким светом десяти разных оттенков на выбор. В F-PACE можно создать атмосферу, соответствующую вашему настроению. Современный дизайн интерьера F-PACE означает, что все необходимые элементы управления интуитивно понятны и удобно расположены буквально под рукой. Высокая центральная консоль и спортивная посадка позволяют водителю чувствовать особую связь с автомобилем и сохранять уверенность в любых ситуациях. Тонкие боковые стойки и широкое лобовое стекло обеспечивают превосходную обзорность. Завершите образ спортивного автомобиля, выбрав опциональные сиденья Performance с отделкой перфорированной кожей Grained³. Эти сиденья с регулируемыми валиками боковой поддержки обеспечивают неповторимый уровень комфорта, особенно при динамичном вождении.

Опциональная функция ионизации с технологией Nanoe™ повышает качество воздуха в салоне автомобиля и удаляет аллергены, вирусы, распространяющиеся воздушным путем бактерии, а также неприятные запахи. Система ионизирует частицы в воздухе, они притягиваются к поверхностям, а воздух остается чистым.

¹Возможность установки зависит от комплектации.

²Возможность установки зависит от комплектации. Не доступно с сиденьями Performance.

³Только для R-SPORT и S. Недоступно с регулируемой подсветкой интерьера.

F-PACE В КОМПЛЕКТАЦИИ PORTFOLIO С ОТДЕЛКОЙ СИДЕНИЙ ПЕРФОРИРОВАННОЙ КОЖЕЙ WINDSOR ЦВЕТА SIENA TAN И ОТСТРОЧКОЙ В ТОН ЦВЕТА SIENA TAN, А ТАКЖЕ УСТАНОВЛЕННЫМИ ОПЦИЯМИ







ПРОСТРАНСТВО ИНТЕРЬЕРА



ПАНОРАМНАЯ КРЫША

ПРОСТОРНАЯ ЗАДНЯЯ ЧАСТЬ САЛОНА

НА ПРЕДЫДУЩЕЙ СТРАНИЦЕ: F-RACE В КОМПЛЕКТАЦИИ R-SPORT СО СПОРТИВНЫМИ СИДЕНЬЯМИ С ОТДЕЛКОЙ ПЕРФОРИРОВАННОЙ КОЖЕЙ GRAINED ЦВЕТА EBONY/PIMENTO И КОНТРАСТНОЙ ОТСТРОЧКОЙ ЦВЕТА PIMENTO, А ТАКЖЕ УСТАНОВЛЕННЫМИ ОПЦИЯМИ
НА ЭТОЙ СТРАНИЦЕ: F-RACE В КОМПЛЕКТАЦИИ PORTFOLIO С ОТДЕЛКОЙ СИДЕНИЙ ПЕРФОРИРОВАННОЙ КОЖЕЙ WINDSOR ЦВЕТА SIENA TAN И ОТСТРОЧКОЙ В ТОН ЦВЕТА SIENA TAN, А ТАКЖЕ УСТАНОВЛЕННЫМИ ОПЦИЯМИ



Выберите одну из панорамных крыш, которые предлагаются в качестве опции, чтобы наполнить интерьер вашего F-PACE светом и усилить ощущение простора. Фиксированная панорамная крыша позволяет любоваться небом, получая незабываемые впечатления. А с помощью сдвижной крыши вы сможете в любой момент наполнить салон свежим воздухом. Для создания более уединенной атмосферы и защиты от ярких солнечных лучей каждая панорамная крыша оснащена шторкой с электроприводом.

Сзади могут комфортно разместиться три взрослых человека. Пространство для ног и коленей составляет 944 мм и 65 мм соответственно. В салоне предусмотрен целый ряд удобных мест для хранения. Ниши для смартфонов и всевозможных мелочей расположены по обе стороны от центральной консоли и под сенсорным экраном.

* Возможность установки панорамной крыши зависит от комплектации.

40:20:40

508 л^{1,2}

ПРАКТИЧНОСТЬ

▶ САМОЕ ПРОСТОРНОЕ БАГАЖНОЕ ОТДЕЛЕНИЕ В КЛАССЕ

УНИВЕРСАЛЬНЫЕ СИДЕНЬЯ

Объем багажного отделения F-PACE составляет 508 л^{1,2}. Пространство становится еще более универсальным за счет конфигурации задних сидений 40:20:40. Сиденья можно складывать полностью или по отдельности в различных комбинациях для перевозки пассажиров и крупногабаритных предметов, например, лыж. При сложенных задних сиденьях объем багажного отделения F-PACE достигает 1740 л³.

Полку багажного отделения, которую обычно неудобно хранить, можно убрать под пол, а двухсторонний коврик³ можно быстро перевернуть, заменив роскошное ковровое покрытие на практичную прорезиненную поверхность, незаменимую при перевозке мокрых или грязных предметов. Багажное отделение F-PACE невероятно удобно в использовании благодаря низкой погрузочной высоте и широкому проему.

Электропривод и сенсорное бесконтактное управление дверью багажного отделения предлагаются для F-PACE в качестве опции. Дверь багажного отделения с сенсорным бесконтактным управлением позволяет вам даже не прикасаться к автомобилю, если у вас заняты руки. Просто заведите ногу под задний бампер, и дверь откроется или закроется автоматически⁴.



¹С запасным колесом уменьшенного размера. 463 литра с полноразмерным запасным колесом.

²Под багажной полкой.

³Конфигурация и общий объем багажного отделения зависят от комплектации, а также от того, какое запасное колесо установлено: полноразмерное или уменьшенного размера.

⁴Требуется наличие системы бесключевого доступа в автомобиль.

Получить дополнительную информацию можно у официального дилера Jaguar.

НА ИЗОБРАЖЕНИИ: F-PACE В КОМПЛЕКТАЦИИ R-SPORT ЦВЕТА FIRENZE RED СО СПОРТИВНЫМИ СИДЕНЬЯМИ С ОТДЕЛКОЙ ПЕРФОРИРОВАННОЙ КОЖЕЙ GRAINED ЦВЕТА EBONY/PIMENTO И КОНТРАСТНОЙ ОТСТРОЧКОЙ ЦВЕТА PIMENTO, А ТАКЖЕ УСТАНОВЛЕННЫМИ ОПЦИЯМИ

40:20:40
1072 л³



40:20:40
1238 л³



40:20:40
1598 л³



ПРОИЗВОДИТЕЛЬНОСТЬ ДВИГАТЕЛИ



УПРАВЛЯЕМОСТЬ

ЭФФЕКТИВНОСТЬ И ПРОИЗВОДИТЕЛЬНОСТЬ

Два дизельных двигателя, доступные для F-PACE, спроектированы на основе технологии Ingenium. Эти полностью алюминиевые двигатели с пониженными потерями на трение имеют чрезвычайно прочный блок цилиндров и оснащены двумя выравнивающими валами, которые минимизируют вибрации для максимального комфорта в ежедневных поездках. Все двигатели оснащены системой остановки / запуска двигателя «Стоп / Старт» и интеллектуальной системой рекуперативной подзарядки, которая использует вырабатываемую при торможении кинетическую энергию для питания батареи. Это способствует экономии топлива, особенно при движении по городу. Информация о расходе топлива, выбросах CO₂ и характеристиках двигателей для F-PACE представлена на стр. 102-103.



ДИЗЕЛЬНЫЕ ДВИГАТЕЛИ INGENIUM

от 147 г/км CO₂

2,0-литровый 4-цилиндровый дизельный двигатель Ingenium с турбонаддувом мощностью 180 л. с. отличается впечатляющей производительностью и экономичностью. Он обеспечивает высокий для своих размеров крутящий момент без снижения эффективности. Достигнуть такого баланса нам удалось с помощью турбокомпрессора с изменяемой геометрией. Адаптируясь в соответствии с изменяемым потоком выхлопных газов, он максимально повышает крутящий момент на низких скоростях, чтобы увеличить мощность, улучшить отклик и гарантировать динамичность без провалов тяги.

2,0-литровый 4-цилиндровый дизельный двигатель Ingenium 240 л. с. с двойным турбонаддувом обеспечивает высокую мощность и крутящий момент. Он оснащен системой последовательного двойного турбонаддува, которая использует каскады высокого и низкого давления для плавного ускорения и максимальной производительности. Использование в качестве основы технологии Ingenium позволило добиться невероятно высокой мощности. Среди усовершенствований — система впрыска под высоким давлением (2200 бар вместо 1800 бар) и топливные форсунки с повышенной скоростью потока.



ДИЗЕЛЬНЫЙ ДВИГАТЕЛЬ

0-100 км/ч за 6,4 секунды

3,0-литровый дизельный двигатель V6 с двойным турбонаддувом обеспечивает исключительную мощность и крутящий момент, наделяя автомобиль превосходными ходовыми характеристиками. Этот двигатель оснащен инновационной сдвоенной системой параллельно-последовательного турбонаддува, концепция которой была разработана Jaguar Land Rover. Она обеспечивает плавную и более быструю подачу мощности при любых оборотах двигателя, а также снабжена двухступенчатой системой водяного охлаждения для снижения потерь энергии.

Для F-PACE доступен целый ряд бензиновых двигателей, включая две версии из линейки Ingenium. Благодаря легкой полностью алюминиевой конструкции и широкому использованию роликовых подшипников с пониженным трением бензиновые двигатели Ingenium отличаются плавностью работы и необычайной эффективностью.



БЕНЗИНОВЫЕ ДВИГАТЕЛИ INGENIUM

0-100 км/ч всего за 6,1 секунд

2,0-литровый 4-цилиндровый бензиновый двигатель Ingenium мощностью 249 л. с. с нагнетателем демонстрирует выдающиеся показатели мощности и крутящего момента. Двигатель развивает максимальный крутящий момент в диапазоне от 1300 до 4500 оборотов в минуту, что гарантирует динамичное ускорение и уверенный обгон. Турбокомпрессор со сдвоенными крыльчатками дополнен коллектором, синхронизирующим поток выхлопных газов с двух отдельных пар цилиндров, что позволяет устранить турбоямы и улучшить отклик двигателя.

2,0-литровый 4-цилиндровый бензиновый двигатель Ingenium мощностью 300 л. с. с турбонаддувом демонстрирует прекрасный баланс мощности и топливной экономичности. Низкоинерционный турбокомпрессор типа Twin Scroll дополнен шариковыми подшипниками с пониженным трением и увеличивающей объем подаваемого воздуха крыльчаткой, что гарантирует моментальную передачу мощности и высокую эффективность. Благодаря повышенной аэродинамической эффективности турбокомпрессора двигатель обеспечивает стремительное ускорение и максимальный крутящий момент до 400 Н·м на скорости 1500–4500 об/мин.

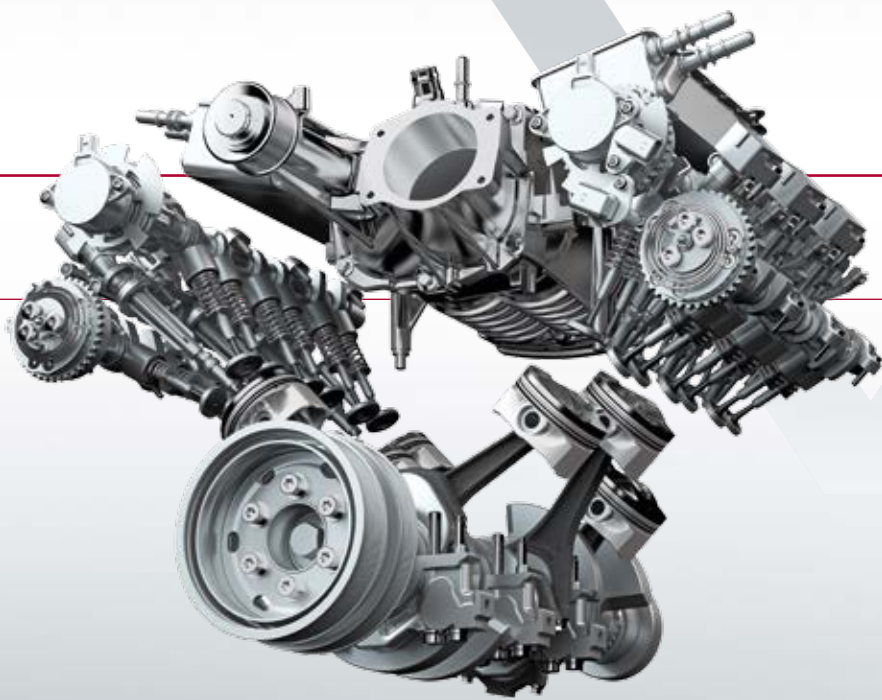

БЕНЗИНОВЫЕ ДВИГАТЕЛИ

0-100 км/ч за 5,5 секунды

3,0-литровый бензиновый двигатель V6 с нагнетателем мощностью 380 л. с. оснащен нагнетателем типа Roots Twin Vortex, который обеспечивает равномерную подачу мощности и максимально быстрый отклик на действия водителя. Вот почему по производительности этот двигатель сопоставим с агрегатами существенно большего объема, а по экономичности и экологичности их превосходит. Этот двигатель также оснащен двойной системой независимого регулирования фаз газораспределения, которая управляет впускными и выпускными клапанами. Кроме того, в двигателе используются облегченные поршни с кольцами сверхнизкого трения. Это сочетание позволило добиться высочайшей производительности и эффективности. Для еще более плавной работы двигатель оснащен системой из двух уравнивающих валов противоположного вращения.

АВТОМАТИЧЕСКАЯ ТРАНСМИССИЯ

8-СТУПЕНЧАТАЯ АВТОМАТИЧЕСКАЯ ТРАНСМИССИЯ

Автоматическая трансмиссия F-PACE отличается превосходным откликом, плавностью и эффективностью работы. Она разработана с учетом потребностей внедорожников и обеспечивает мгновенное переключение передач для быстрого ускорения и обгона. Интеллектуальная адаптивная система корректирует положение дроссельной заслонки и характер переключения передач в зависимости от конкретной дорожной ситуации. Уникальная система JaguarDrive Control обеспечивает более быстрое переключение и спортивное понижение передач в режиме Dynamic, а также ускоренное повышение передач в режиме Eco для более эффективной работы, в то же время в режиме «Дождь / Снег / Лед» обеспечивается более устойчивое и плавное движение автомобиля в условиях плохого сцепления с дорожным покрытием. Водитель также может одним касанием пальца вручную переключать передачи с помощью подрулевых лепестков.



P R N D S



УСОВЕРШЕНСТВОВАННАЯ АЭРОДИНАМИКА



НИЗКОЕ СОПРОТИВЛЕНИЕ

ПОВЫШЕННАЯ УСТОЙЧИВОСТЬ

Ключевой особенностью кузова F-PACE являются его аэродинамические характеристики с впечатляющим коэффициентом сопротивления 0,34*. Этот показатель подтверждает, что обтекаемый силуэт автомобиля — не только дань эффектному внешнему виду. Высокие аэродинамические показатели позволяют снизить расход топлива, уровень выбросов CO₂ в атмосферу и аэродинамический гул, повышая при этом устойчивость на высоких скоростях и уверенность водителя. Инновационная облегченная конструкция днища F-PACE имеет не меньшее значение, чем кузов. Сглаженные поверхности днища направляют потоки воздуха, оптимизируя охлаждение двигателя и тормозов, помогая сократить сопротивление и турбулентность и повышая эффективность. Когда воздух достигает задней части кузова F-PACE, заостренные углы и спойлер ограничивают перепад давления, формирующийся в вихревом следе, обеспечивая экономию топлива.

* В зависимости от двигателя и комплектации.

НА ИЗОБРАЖЕНИИ: F-PACE В КОМПЛЕКТАЦИИ PORTFOLIO ЦВЕТА YULONG WHITE С УСТАНОВЛЕННЫМИ ОПЦИЯМИ



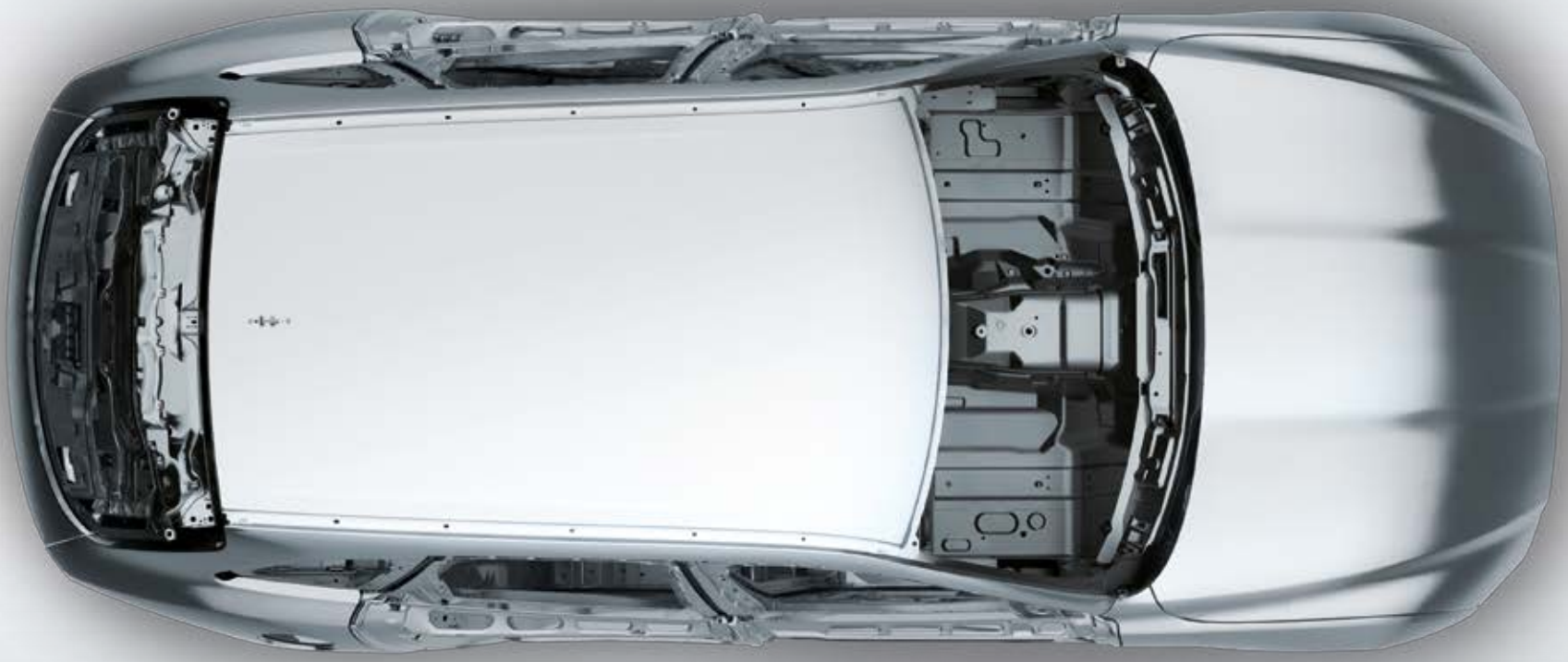

ОБЛЕГЧЕННАЯ АЛЮМИНИЕВАЯ КОНСТРУКЦИЯ



ПРОЧНОСТЬ

ЖЕСТКОСТЬ

80% АЛЮМИНИЯ¹

Уже более десяти лет Jaguar является лидером по использованию алюминия в автомобильном производстве. Наши последние инновационные разработки в области создания облегченной алюминиевой архитектуры легли в основу кузова F-PACE. Мы стараемся использовать алюминий, где это возможно, поскольку так можем создать упругую, прочную и, что самое важное, более легкую архитектуру. Необычайно прочная конструкция обеспечивает водителю и всем пассажирам надежную защиту, а ее уменьшенная масса улучшает управляемость и торможение. Алюминий использован и в производстве боковых поверхностей кузова, капота и передних крыльев F-PACE.

Благодаря алюминию F-PACE является одним из самых легких автомобилей в своем классе² и обладает потрясающей эффективностью. Облегченная архитектура F-PACE обеспечивает практически идеальное распределение массы в соотношении 50:50², повышая спортивную маневренность и качество хода.

¹Содержание алюминия в конструкции кузова, за исключением дверей, капота и двери багажного отделения.

²В зависимости от комплектации и двигателя.

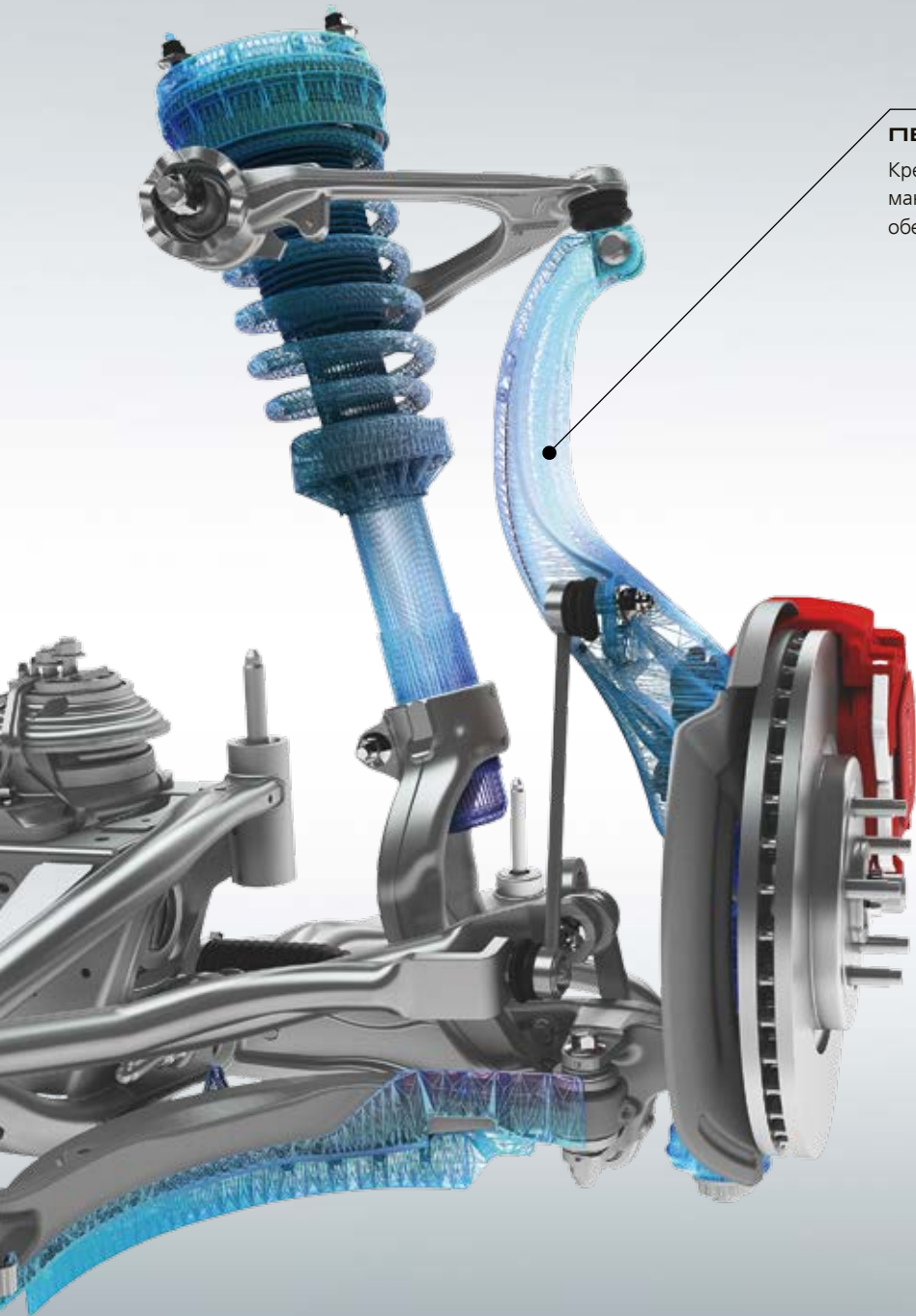

ПЕРЕДНЯЯ СТУПИЦА ИЗ АЛЮМИНИЯ

Крепкая и прочная передняя ступица из алюминия повышает маневренность, четкость работы и отзывчивость F-PACE, обеспечивая управляемость на уровне спорткара.

ШАССИ И ПОДВЕСКА

➤ ПРЕВОСХОДНЫЕ ДИНАМИКА
И УПРАВЛЯЕМОСТЬ

УНИКАЛЬНАЯ
ТЕХНОЛОГИЯ ПОДВЕСКИ

Система шасси и подвески F-PACE является модификацией системы, разработанной для F-TYPE, и создает уникальное сочетание маневренности и комфорта. Все это позволяет сделать F-PACE подлинным автомобилем Jaguar, которым хочется обладать и в котором хочется ездить. Подвеска F-PACE, жесткая конструкция кузова и облегченные поглощающие звук материалы обеспечивают высочайший уровень комфорта.

ИНТЕГРАЛЬНАЯ МНОГОРЫЧАЖНАЯ ЗАДНЯЯ ПОДВЕСКА

Благодаря интегральной многорычажной задней подвеске ваш F-PACE демонстрирует идеальное сочетание безупречной плавности хода, исключительной управляемости и мгновенного отклика. Более высокая эффективность объясняется тем, что система разделяет и независимо управляет поперечными, продольными и вертикальными силами, воздействующими на подвеску, повышая уровень управляемости и комфорта. Многие компоненты подвески выполнены из алюминия методом ковки или полого литья, что оптимально для получения максимально прочной и легкой конструкции.

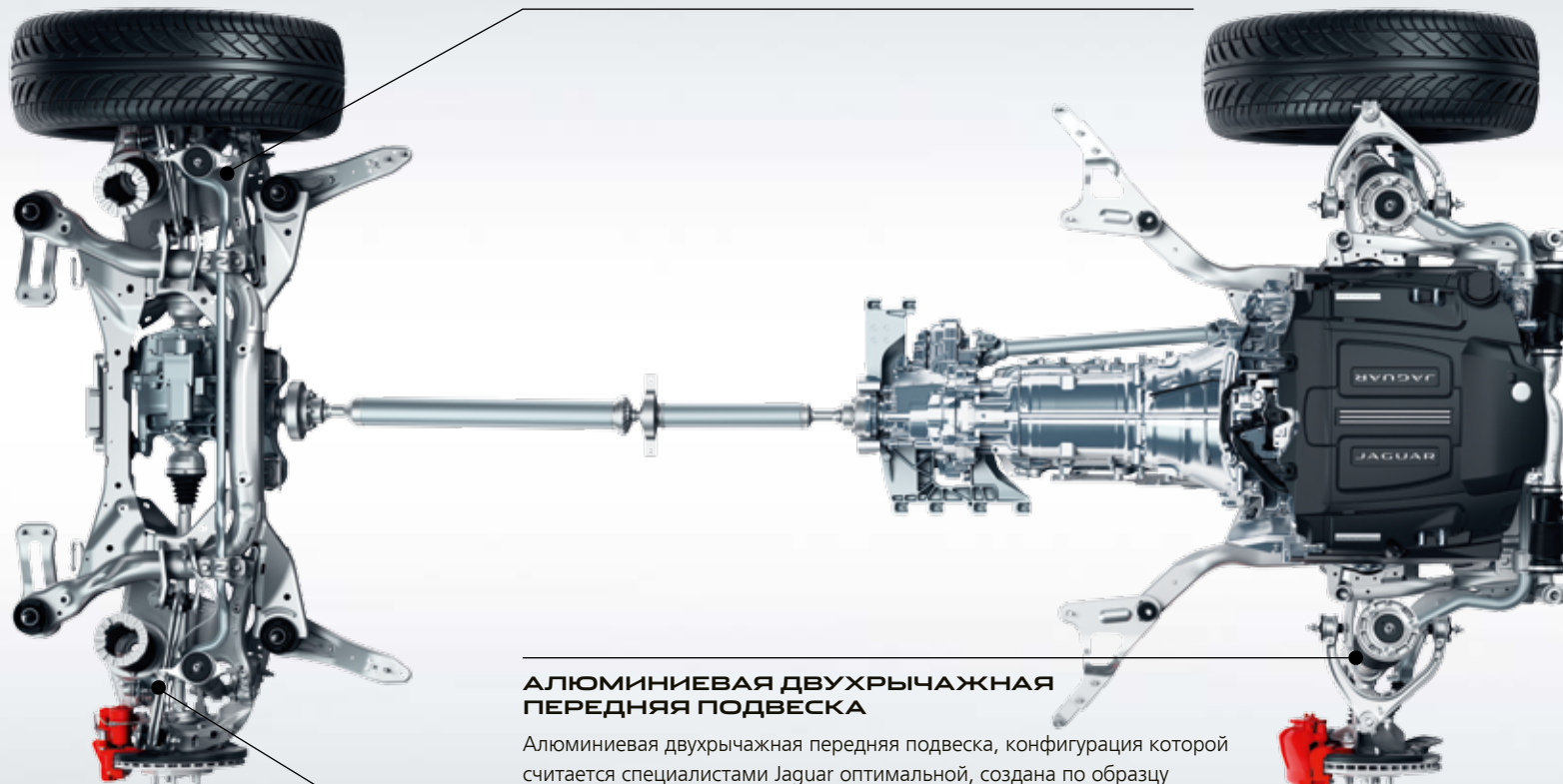

АЛЮМИНИЕВАЯ ДВУХРЫЧАЖНАЯ ПЕРЕДНЯЯ ПОДВЕСКА

Алюминиевая двухрычажная передняя подвеска, конфигурация которой считается специалистами Jaguar оптимальной, создана по образцу подвески F-TYPE для безупречной управляемости и контроля.

ПОДВЕСКА С ТЕХНОЛОГИЕЙ ADAPTIVE DYNAMICS*

Подвеска с технологией Adaptive Dynamics обеспечивает максимальную точность и непревзойденную плавность хода, постоянно отслеживая положение рулевого колеса и движения кузова. Система непрерывно считывает дорожные условия и регулирует настройки амортизаторов, обеспечивая оптимальное сочетание комфорта и эффективности.

* Стандартное оборудование для комплектаций R-Sport и S. Доступно в качестве опции для других комплектаций. Необходима система динамики с изменяемыми настройками.



ПОДВЕСКА

Мы создаем уникальные алгоритмы, позволяющие моделировать нагрузку и давление, эквивалентные 250 000 км пробега или 10 годам эксплуатации.



ХОЛОД

Температура в холодной камере для климатических испытаний составляет -40°C . В любой мороз F-PACE работает исправно, а находиться в салоне абсолютно комфортно.



ЖАРА

Температура в теплой камере для климатических испытаний может достигать 55°C . Мы воссоздаем скорость ветра до 240 км/ч и скорость движения до 250 км/ч. Нет такого места, куда бы F-PACE не смог отправиться.

ЭКСТРЕМАЛЬНЫЕ УСЛОВИЯ

➤ От -40°C до 55°C | ОТ АРКТИКИ ДО ДУБАЯ

От Северного полярного круга и гор Китая до песков Дубая и всей Северной Америки — F-PACE видел почти все дороги мира. Затем мы отправили F-PACE домой, на базу в Великобритании, где он прошел самые жесткие испытания.



СЕЗОН ДОЖДЕЙ

На каждом этапе процесса разработки F-PACE подвергается испытаниям в ливневой камере. Мы проверяем автомобиль на водонепроницаемость по корпусу и окнам. Это необходимо, чтобы убедиться, что F-PACE остается сухим внутри и не подвергается коррозии.



ПОЛУБЕЗЭХОВАЯ КАМЕРА

Наша камера с «нейтральной» акустикой позволила нам удостовериться, что F-PACE издает характерный звук выхлопной системы истинного Jaguar.



ЗАКЛЮЧИТЕЛЬНЫЙ ОСМОТР

В конце производственного цикла каждый автомобиль скрупулезно инспектируется с помощью самого сложного инструмента в мире — человеческого глаза. Наши эксперты по качеству выполняют всесторонний визуальный осмотр F-PACE.



ТЕХНОЛОГИИ ДЛЯ ВОЖДЕНИЯ УСОВЕРШЕНСТВОВАННАЯ ДИНАМИКА



МАКСИМАЛЬНАЯ МАНЕВРЕННОСТЬ

ПОСТОЯННАЯ АДАПТАЦИЯ

Режим Dynamic меняет программные настройки автомобиля, позволяя F-PACE еще ярче проявлять свой спортивный характер. В этом режиме ускоряется отклик на нажатие педали газа, возрастает жесткость рулевого колеса, а переключение передач осуществляется быстрее¹ и на более высоких оборотах двигателя. Красная подсветка панели приборов усиливает впечатления водителя. Режим Dynamic позволяет лучше почувствовать мощный спортивный характер Jaguar F-PACE.

СИСТЕМА РУЛЕВОГО УПРАВЛЕНИЯ С ЭЛЕКТРОУСИЛИТЕЛЕМ (EPAS)

Система рулевого управления с электроусилителем (EPAS) гарантирует мгновенный отклик и непревзойденный контроль. Она активизируется при необходимости, экономя электроэнергию и топливо. Усилие регулируется компьютером EPAS в зависимости от ситуации — оно максимально при маневрировании на низких скоростях и оптимально для обеспечения требуемой отзывчивости руля на высоких. Рулевое управление с электроусилителем позволяет использовать функции системы удержания полосы движения и системы помощи при парковке.

ПОДВЕСКА С ТЕХНОЛОГИЕЙ ADAPTIVE DYNAMICS²

Пока вы мчитесь по трассе, едете по извилистым загородным дорогам или перемещаетесь по городу, предлагаемая в качестве опции подвеска с технологией Adaptive Dynamics адаптирует особенности реагирования F-PACE в соответствии с дорожными условиями и вашим стилем вождения. Она анализирует ускорение, угол поворота, работу дроссельной заслонки и педали тормоза, а также включение пониженной передачи. Движения рулевого колеса считываются до 500 раз в секунду, а положение кузова — до 100 раз в секунду. Амортизаторы с электронным управлением постоянно адаптируются для оптимизации настроек подвески, обеспечивая динамику F-PACE и комфорт в его салоне.

СИСТЕМА ДИНАМИКИ С ИЗМЕНЯЕМЫМИ НАСТРОЙКАМИ^{1,2}

Как и F-TYPE, F-PACE может дополняться опциональной системой динамики с изменяемыми настройками^{1,2}, способной регулировать параметры рулевого управления, работу дроссельной заслонки и характер переключения передач с учетом ваших требований. При наличии опциональной подвески с технологией Adaptive Dynamics можно дополнительно менять настройки амортизаторов.

¹Стандартное оборудование для комплектации R-Sport. ²Стандартное оборудование для F-PACE в комплектации S.

ДОПОЛНИТЕЛЬНАЯ УВЕРЕННОСТЬ ВОДИТЕЛЯ



СИСТЕМА АДАПТАЦИИ К
ДОРОЖНОМУ ПОКРЫТИЮ [ASPC]

СИСТЕМА АДАПТИВНОГО ОТКЛИКА НА
РАЗЛИЧНЫЕ ДОРОЖНЫЕ УСЛОВИЯ [AdSR]

Уникальная для данного класса автомобилей система адаптации к дорожному покрытию (ASPC) компании Jaguar Land Rover работает как круиз-контроль на малых скоростях и помогает F-PACE с достоинством выходить из сложных ситуаций при низком сцеплении с дорожным покрытием. ASPC позволяет водителю полностью сконцентрироваться на рулевом управлении. После активации системы вы можете с помощью кнопок управления круиз-контролем задать «целевую» скорость в пределах от 3,6 до 30 км/ч. Система будет поддерживать нужную скорость, обеспечивая оптимальное сцепление.

ASPC устанавливается на все автомобили с автоматической трансмиссией и придает водителю F-PACE дополнительную уверенность на скользких, обледенелых или рыхлых поверхностях, в холмистой местности и даже при спуске с крутых склонов. Система существенно облегчает управление автомобилем в сложных дорожных условиях. ASPC также дополнена функцией трогания с места, которая позволяет F-PACE плавно начать движение на поверхности с низким сцеплением или на подъеме, а также системой контролируемого движения под уклон, которая регулирует скорость автомобиля на крутых склонах.

Для полноприводных автомобилей с подвеской с технологией Adaptive Dynamics^{1,2} доступна опциональная система адаптивного отклика на различные дорожные условия (AdSR), которая определяет характер покрытия и обеспечивает максимально возможный уровень сцепления. AdSR, созданная на базе уникального опыта Jaguar Land Rover в производстве систем полного привода, постоянно контролирует ситуацию и регулирует настройки двигателя и тормозной системы. После активации AdSR работает на любой скорости, помогая вам при неблагоприятных погодных условиях и на сложных поверхностях.

¹Стандартное оборудование для F-PACE в комплектации S.

²Необходима система динамики с изменяемыми настройками.

ГРАВИЙ



МОКРАЯ ТРАВА



СНЕГ ИЛИ ЛЕД



МОКРЫЙ АСФАЛЬТ

СУХАЯ ДОРОГА

В нормальных условиях крутящий момент передается на задние колеса, обеспечивая характерную для всех автомобилей Jaguar маневренность и управляемость.

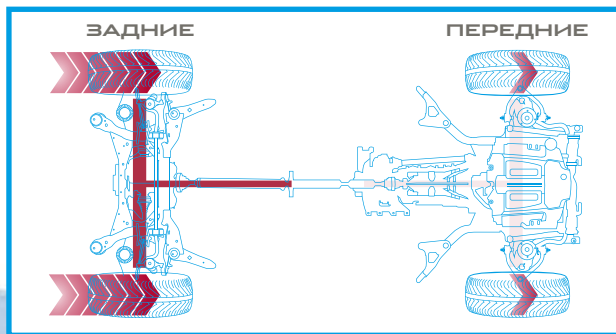

НИЗКОЕ СЦЕПЛЕНИЕ С ПОВЕРХНОСТЬЮ

На скользких поверхностях, например, траве или снегу, крутящий момент распределяется между передними и задними колесами для максимального увеличения сцепления шин с дорогой.

В экстремальных условиях, когда контакт с поверхностью есть только на передних колесах, до 100% крутящего момента распределяется между ними, чтобы повысить сцепление.

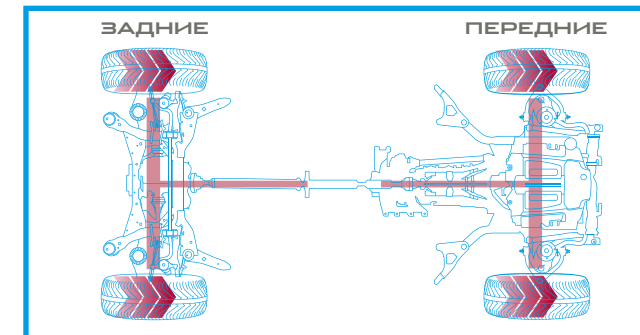

УСОВЕРШЕНСТВОВАННАЯ ТЕХНОЛОГИЯ СИЛОВОЙ ПЕРЕДАЧИ



ПОЛНЫЙ ПРИВОД

СИСТЕМА INTELLIGENT DRIVELINE DYNAMICS

Система полного привода, примененная в F-PACE, сочетает маневренность и особенности реагирования, характерные для заднего привода, с высоким уровнем безопасности и надежным сцеплением с дорожным покрытием. При нормальных условиях F-PACE использует преимущественно задний привод, чтобы обеспечить высокую точность управления и устойчивость. Но стоит вам свернуть с ровной дороги или резко нажать на педаль акселератора на скользкой поверхности, система немедленно перенаправит мощность на переднюю ось, помогая F-PACE сохранить оптимальное ускорение.

Система полного привода F-PACE использует раздаточную коробку в задней части автоматической 8-ступенчатой трансмиссии, чтобы обеспечить надлежащее распределение крутящего момента между передними и задними колесами. Раздаточная коробка была создана с целью гарантировать, что F-PACE получит динамические характеристики, свойственные всем Jaguar. Коробка дополнена многодисковой муфтой с электромеханическим управлением и приводным механизмом для нагнетания гидравлического давления. Это давление быстро и точно регулируется, чтобы создать необходимое усилие на муфте и обеспечить передачу оптимального крутящего момента на переднюю ось.

В отличие от других систем, реагирующих на проскальзывание колес, система Intelligent Driveline Dynamics (IDD) компании Jaguar Land Rover прогнозирует ситуацию и использует датчики работы дроссельной заслонки и движения рулевого колеса для предотвращения проскальзывания. Система IDD плавно координирует эти сигналы и сопоставляет их с откликом двигателя, трансмиссии и противобуксовочной системы, чтобы рассчитать проскальзывание и перераспределить крутящий момент еще до потери сцепления с поверхностью. В неподвижном положении F-PACE может переключиться с заднего привода на полный всего за 165 миллисекунд, а на ходу — за 100 миллисекунд.

В результате вы получаете систему, вобравшую в себя характеристики заднего привода и возможности полного привода, а также обеспечивающую непревзойденную производительность и контроль независимо от того, куда вас завела дорога.

СИСТЕМА ДИНАМИЧЕСКОГО РАСПРЕДЕЛЕНИЯ КРУТЯЩЕГО МОМЕНТА НА КОЛЕСО

➤ МАКСИМАЛЬНАЯ УСТОЙЧИВОСТЬ В ПОВОРОТАХ

Система динамического распределения крутящего момента на колесо при торможении максимально повышает управляемость F-RACE даже в самых крутых поворотах, обеспечивая контролируемое независимое торможение на передних и задних внутренних колесах для балансировки вращающихся сил, действующих на автомобиль. В большинстве ситуаций большее тормозное давление оказывается на заднее внутреннее колесо, поскольку оно играет ключевую роль при прохождении поворота, тогда как переднее колесо притормаживается для большей эффективности и четкости маневра. Благодаря этому снижается недостаточная поворачиваемость в крутых поворотах и автомобиль лучше держит дорогу. Динамическое распределение крутящего момента повышает спортивную маневренность автомобиля и позволяет водителю чувствовать себя еще увереннее.

НА ОСИ ПЕРЕДАЕТСЯ
ДОПОЛНИТЕЛЬНОЕ
ВРАЩАТЕЛЬНОЕ УСИЛИЕ

СИСТЕМА ДИНАМИЧЕСКОГО
РАСПРЕДЕЛЕНИЯ КРУТЯЩЕГО
МОМЕНТА ОТДЕЛЬНО
ПОДТОРМАЖИВАЕТ ПЕРЕДНЕЕ
И ЗАДНЕЕ ВНУТРЕННИЕ КОЛЕСА

СКОРОСТЬ ВНЕШНЕГО
ЗАДНЕГО КОЛЕСА НЕ
МЕНЯЕТСЯ БЛАГОДАРЯ ПОДАЧЕ
НЕОБХОДИМОЙ МОЩНОСТИ

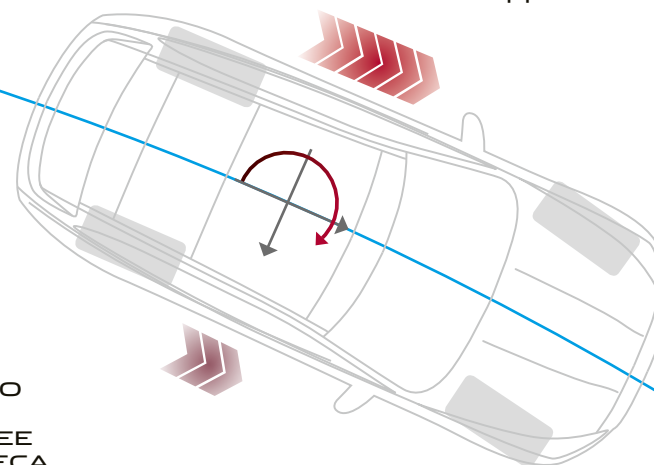

НА ИЗОБРАЖЕНИИ: F-RACE В КОМПЛЕКТАЦИИ R-SPORT ЦВЕТА FIRENZE RED С УСТАНОВЛЕННЫМИ ОПЦИЯМИ







НЕДОСТАТОЧНАЯ
ПОВОРАЧИВАЕМОСТЬ

НЕДОСТАТОЧНАЯ / ИЗБЫТОЧНАЯ
ПОВОРАЧИВАЕМОСТЬ
ПРЕДОТВРАЩАЕТСЯ С ПОМОЩЬЮ
ТОРМОЖЕНИЯ НУЖНЫХ КОЛЕС

ИЗБЫТОЧНАЯ
ПОВОРАЧИВАЕМОСТЬ

УСТОЙЧИВОСТЬ И УПРАВЛЯЕМОСТЬ



СИСТЕМА
ДИНАМИЧЕСКОГО
КОНТРОЛЯ
УСТОЙЧИВОСТИ [DSC]

СИСТЕМА ПРЕДОТВРАЩЕНИЯ
ПРОБУКСОВКИ ЗА СЧЕТ
ПОВЫШЕНИЯ ОБОРОТОВ
ДВИГАТЕЛЯ [EDC]

СИСТЕМА
СТАБИЛИЗАЦИИ
ПРИЦЕПА
[TSA]

Системы обеспечения устойчивости Jaguar гарантируют безопасность F-PACE в любой ситуации, предпочитаете ли вы активный стиль вождения или просто хотите быть уверенными в управляемости автомобиля в сложных дорожных условиях.

Система динамического контроля устойчивости (DSC) отслеживает динамику F-PACE, вмешиваясь для обеспечения максимальной устойчивости и оптимизации сцепления с дорожным покрытием. Система DSC снижает крутящий момент двигателя и задействует тормоза на соответствующих колесах, чтобы скорректировать траекторию движения автомобиля, противодействуя недостаточной или избыточной поворачиваемости. Система DSC модели F-PACE еще лучше контролирует недостаточную поворачиваемость для снижения скорости и максимально быстрого восстановления контроля над автомобилем.

Система управления крутящим моментом двигателя (EDC) помогает избежать блокировки колес в результате резкого торможения двигателем на скользкой поверхности. Ее действие заключается в кратковременном увеличении крутящего момента, подаваемого на колеса.

Система стабилизации прицепа (TSA) повышает устойчивость автомобиля при буксировке. Если система TSA регистрирует опасные колебания прицепа, она помогает восстановить контроль над ситуацией, постепенно снижая скорость движения F-PACE за счет уменьшения оборотов двигателя и торможения правых и левых колес по отдельности для гашения колебаний.

НА ИЗОБРАЖЕНИИ: F-PACE В КОМПЛЕКТАЦИИ R-SPORT ЦВЕТА FIRENZE RED С УСТАНОВЛЕННЫМИ ОПЦИЯМИ





ACTIVITY KEY



ПРОЧНЫЙ

ВОДОНЕПРОНИЦАЕМЫЙ

НАДЕЖНЫЙ

С ключом-браслетом Activity Key* ваша жизнь станет проще и насыщеннее. Для дополнительного удобства вы можете надеть браслет Activity Key, если не хотите носить с собой брелок. Браслет прочный и полностью водонепроницаемый. Он позволит вам получать удовольствие от различных занятий, будь то парашютный спорт или плавание, и не заботиться о сохранности ключа от вашего автомобиля. Браслет Activity Key позволяет закрывать и открывать автомобиль. Выходя из автомобиля, оставьте обычный брелок внутри и закройте автомобиль, поднеся Activity Key к двери багажного отделения. Обычный брелок автоматически деактивируется для безопасности.

* Опция. Также предлагается в качестве аксессуара у официальных дилеров Jaguar.

НА ИЗОБРАЖЕНИИ: F-PACE В КОМПЛЕКТАЦИИ PORTFOLIO ЦВЕТА YULONG WHITE С УСТАНОВЛЕННЫМИ ОПЦИЯМИ



HOME

14:56

Navigation

Arlington Avenue
Learnington Spa
65km 16:55

Media

Bluetooth audio
Young Before Your Time
Corvidae

Phone

My iPhone

21.5

16.5

SYNC

MAX

MAX A/C

A/C

START
STOP

ТЕХНОЛОГИИ ИНФОРМАЦИОННО- РАЗВЛЕКАТЕЛЬНАЯ СИСТЕМА

Каждый автомобиль F-PACE оборудован информационно-развлекательной системой InControl Touch Pro, обеспечивающей доступ к необходимой информации и мультимедиа. Эта система использует новейшие интуитивно понятные технологии, позволяя всем пассажирам автомобиля получить максимум удовольствия от поездки.



СИСТЕМА TOUCH PRO С 10-ДУЙМОВЫМ СЕНСОРНЫМ ЭКРАНОМ

Стандартный 10-дюймовый сенсорный экран центральной консоли реагирует на прикосновения пальцев и поддерживает воспроизведение мультимедийного контента. Система Touch Pro предлагает настраиваемую домашнюю страницу, уменьшенное время отклика и функцию голосового управления. Интерактивная боковая панель облегчает работу в режиме многозадачности. Система Touch Pro может быть дополнена пакетом опций для коммуникации Connect Pro¹.



ВИРТУАЛЬНАЯ ПРИБОРНАЯ ПАНЕЛЬ¹

Оptionальная 12,3-дюймовая виртуальная приборная панель способна принимать и отображать подробные данные и показывать информацию о развлекательных системах и системах безопасности, включая навигационные данные, телефон и мультимедийные материалы. Благодаря высокому разрешению дисплея изображения отличаются высокой четкостью, а передовой процессор обеспечивает отличное качество движущихся графических изображений. Чтобы помочь вам быстро добраться в пункт назначения, опциональная навигационная система Pro² дополнена полноэкранным режимом просмотра и трехмерными картами.



ПРОЕКЦИОННЫЙ ДИСПЛЕЙ НА ЛОБОВОЕ СТЕКЛО³

Оptionальный проекционный дисплей позволяет выводить на лобовое стекло ключевые данные, например, скорость, выбранную передачу и указания системы навигации, чтобы вы могли не отрывать взгляд от дороги. Четкие полноцветные графические изображения высокого разрешения помогут с легкостью получать данные о действиях водителя и прочую информацию. Он может отображать важные данные с сенсорного экрана системы Touch Pro и вашего телефона. Функция может быть активирована или выключена водителем.

¹Необходима навигационная система Pro. Для обеспечения доступа к сети интернет и функциональности точки Wi-Fi необходима карта micro SIM с подходящим тарифом.

²Включает систему распознавания дорожных знаков с адаптивным ограничителем скорости. Необходим пакет опций Connect Pro.

³Требует наличия лобового стекла с УФ-фильтром.

Приложение Remote включает в себя услуги, требующие подписки. По истечении срока действия подписку можно продлить. Для этого обратитесь к вашему дилеру Jaguar. Доступность функций и опций системы InControl зависит от рынка. Информацию о наличии и полных условиях для вашей страны уточняйте у местного дилера Jaguar. Информация о технологии InControl и ее внешний вид, представленный на изображениях, включая оформление экрана и последовательности действий, могут быть изменены в зависимости от версии программного обеспечения, обновлений и других системных/визуальных настроек, связанных с выбором различных опций. Покрывание мобильной сети не гарантируется повсеместно. Приложения InControl Apps и Remote необходимо скачать в магазине Apple / Play Store. Используйте установленные в автомобиле системы, соблюдая правила безопасности. Водитель обязан непрерывно сохранять полный контроль над автомобилем.

ВОЗМОЖНОСТИ СВЯЗИ

InControl — это набор стандартных и опциональных функций для Jaguar, который помогает вам оставаться на связи со своим автомобилем и внешним миром в атмосфере комфорта и безопасности. Мы предлагаем широкий ассортимент доступных наборов и опций. Даже если вы находитесь далеко от автомобиля, ряд мобильных приложений позволит воспользоваться некоторыми из функций InControl на расстоянии. С ними управлять Jaguar станет еще удобнее.

СТАНДАРТНЫЕ ФУНКЦИИ

ТОЧНОЕ СЕНСОРНОЕ УПРАВЛЕНИЕ

Точный сенсор позволяет быстро получать необходимую информацию. Сенсорный экран реагирует на привычные для владельцев планшетов и смартфонов движения, позволяя масштабировать и панорамировать изображения.

ПЕРСОНАЛИЗИРУЕМАЯ ГЛАВНАЯ СТРАНИЦА

Вы можете настраивать главные страницы удобным для себя образом. Более 60 ярлычков и виджетов помогут вам держать на виду все самые необходимые функции.

ИНТЕРАКТИВНАЯ БОКОВАЯ ПАНЕЛЬ

Наличие нескольких панелей позволяет вам контролировать сразу несколько процессов. Например, вы можете включить навигационную систему в главном окне и вывести на боковую панель органы управления телефоном. Для переключения между панелями нужно просто провести по экрану вверх или вниз.

МУЛЬТИМЕДИА

С помощью сенсорного экрана можно управлять разными мультимедийными функциями. Подключите устройство к системе и просматривайте доступные на нем плейлисты и аудиотреки, фильтруя их по исполнителю, жанру или названию альбома.

УЛУЧШЕННЫЙ ТЕЛЕФОННЫЙ ИНТЕРФЕЙС

Вы можете позвонить по любому из избранных номеров телефона одним нажатием на экран. Кроме того, вам доступны дополнительные функции, такие как прямой доступ к голосовой почте, совершение конференц-звонков и интеграция с главным экраном.

ФУНКЦИЯ РАСПОЗНАВАНИЯ ГОЛОСА

Распознает четкие голосовые инструкции, позволяя вам сосредоточиться на вождении и не отвлекаться от дороги.

Приложение Remote включает в себя услуги, требующие подписки. По истечении срока действия подписку можно продлить. Для этого обратитесь к вашему дилеру Jaguar. Доступность функций и опций системы InControl зависит от рынка. Информацию о наличии и полных условиях для вашей страны уточняйте у местного дилера Jaguar. Информация о технологии InControl и ее внешний вид, представленный на изображениях, включая оформление экрана и последовательности действий, могут быть изменены в зависимости от версии программного обеспечения, обновлений и других системных/визуальных настроек, связанных с выбором различных опций. Покрытие мобильной сети не гарантируется повсеместно. Приложения InControl Apps и Remote необходимо скачать в магазине Apple / Play Store. Используйте установленные в автомобиле системы, соблюдая правила безопасности. Водитель обязан непрерывно сохранять полный контроль над автомобилем.



INCONTROL PROTECT

Оптимизированная служба помощи на дорогах Jaguar Optimised Assistance. В случае поломки вы можете напрямую связаться с командой службы помощи Jaguar, нажав кнопку на потолочной консоли или на экране помощи в приложении Remote для смартфона.

Экстренный вызов помощи SOS Emergency Call. Если вы попали в более серьезную аварию, функция экстренной помощи автоматически свяжет вас с командой быстрого реагирования, которая оповестит экстренные службы, предоставив им информацию о вашем местоположении. Для вашего спокойствия данная услуга предоставляется сроком на десять лет со дня регистрации.

Приложение Remote Essentials. Приложение для смартфона Remote предоставляет информацию о вашем автомобиле и позволяет вам взаимодействовать с ним удаленно. Это приложение совместимо с большинством смартфонов, Android Wear™ или Apple Watch® и позволяет использовать следующие функции:

- **Контроль маршрута.** Эта дополнительная функция может автоматически регистрировать данные о вашей поездке, включая маршрут и пройденное расстояние. Информацию можно затем направить на электронную почту, чтобы рассчитать затраты, или импортировать в таблицу.
- **Контроль состояния автомобиля.** Проверьте уровень топлива и запас хода, узнайте, закрыты ли окна и заперты ли двери. Найдите, где припаркован автомобиль, следуя навигационным указаниям.

ОПЦИИ

НАВИГАЦИОННАЯ СИСТЕМА INCONTROL TOUCH PRO¹

Навигационная система Pro позволяет сохранять избранные точки назначения, отображать двух- и трехмерные карты, масштабировать и панорамировать изображение. Функционал навигационной системы Pro можно расширить с помощью пакета опций Connect Pro.

ПАКЕТ ОПЦИЙ CONNECT PRO²

Пакет опций Connect Pro: приложения InControl Apps, Remote Premium, точка доступа Wi-Fi 4G и система Pro Services. Он был специально разработан, чтобы упростить управление системами как из салона, так и дистанционно, и гарантировать, что вы и ваши пассажиры получите удовольствие от путешествия, оставаясь при этом на связи с внешним миром.

ПРИЛОЖЕНИЯ INCONTROL APPS

Технология Jaguar InControl Apps позволяет через сенсорный экран управлять оптимизированными для использования в автомобиле мобильными приложениями InControl Apps для смартфонов на базе Android™ или Apple®, включая «Контакты», «Календарь» и «Аудиоплеер». Для этого необходимо подключить мобильный телефон по кабелю USB. Вы также можете загружать приложения других разработчиков, еще больше расширяя перечень доступных опций.

- **Spotify³** Это органично интегрированное приложение открывает доступ более чем к 30 миллионам треков. Функционал не отличается от приложения Spotify для смартфона: вы можете искать треки и радиостанции, просматривать рекомендации, создавать плейлисты и получать доступ к музыке в режиме офлайн. Для использования этого приложения вам нужно войти в созданный на сайте Spotify аккаунт уровня Free или Premium.
- **Tile⁴** Поможет быстро найти предметы, которые лежат не на своих местах. Установите крошечный Bluetooth-трекер от Tile на ваши ключи, бумажник или сумку. Интуитивно понятное приложение Tile поможет вам найти их. Доступ к приложению осуществляется в любой момент времени через сенсорный экран вашего автомобиля. Так вы сможете убедиться, что взяли все необходимое, прежде чем отправиться в путь.

REMOTE

Приложение Remote Premium обладает рядом функций, недоступных в приложении для смартфона Remote Essentials:

- **Дистанционное отпирание/запирание.** Открывайте и закрывайте двери дистанционно одним нажатием кнопки. Просто нажмите кнопку запирания на экране безопасности автомобиля в приложении Remote для смартфона, и система заблокирует замки дверей, активирует сигнализацию, сложит наружные зеркала⁶ и закроет окна⁵. Нажмите кнопку отпирания, и зеркала вернутся в рабочее положение, головные фары включатся, а аварийные огни дважды мигнут.
- **Дистанционное управление климат-контролем.** Подготовьте ваш F-PACE, активировав подогрев или охлаждение салона, и вы и ваши пассажиры сможете наслаждаться комфортом с первой секунды пребывания в автомобиле.
- **Звуковая / световая сигнализация.** Эта функция позволяет активировать аварийные огни вашего Jaguar, включить головные фары и подать звуковой сигнал, чтобы помочь вам найти автомобиль на переполненной парковке.

4G Wi-Fi

Точка доступа 4G Wi-Fi обеспечивает доступ к сети Интернет и позволяет, находясь в салоне, подключать до восьми беспроводных устройств одновременно. Пассажиры могут воспользоваться беспроводной сетью, чтобы найти необходимую информацию, поработать, пообщаться с друзьями в социальных сетях и развлечь себя в путешествии.

СИСТЕМА INCONTROL PRO SERVICES

- **Функция отслеживания дорожной обстановки в режиме реального времени.** Анализирует информацию, чтобы предоставить вам наиболее точные данные о ситуации на дорогах на пути к заданному вами месту назначения.
- **Единое поле для поиска.** Где бы вы ни находились, вы можете выполнить поиск находящихся неподалеку объектов. Система предоставляет доступ к проверенной информации о точках назначения, рекомендациям и комментариям от путешественников, уже в них побывавших.

¹Включает систему распознавания дорожных знаков с адаптивным ограничителем скорости. Необходим пакет опций Connect Pro. ²Требуется навигационная система Pro. ³Проверьте доступность в App Store и Google Play.

⁴Bluetooth-трекеры Tile необходимо приобретать отдельно. 2016 Бренд Tile Inc. и дизайн устройств Tile принадлежат компании Tile, Inc. ⁵При наличии наружных зеркал с электроприводом складывания. ⁶Зависит от рынка сбыта.

Приложение Remote включает в себя услуги, требующие подписки. По истечении срока действия подписку можно продлить. Для этого обратитесь к вашему дилеру Jaguar. Доступность функций и опций системы InControl зависит от рынка. Информацию о наличии и полных условиях для вашей страны уточняйте у местного дилера Jaguar. Информация о технологии InControl и ее внешний вид, представленный на изображениях, включая оформление экрана и последовательности действий, могут быть изменены в зависимости от версии программного обеспечения, обновлений и других системных/визуальных настроек, связанных с выбором различных опций. Покрытие мобильной сети не гарантируется повсеместно. Приложения InControl Apps и Remote необходимо скачать в магазине Apple / Play Store. Используйте установленные в автомобиле системы, соблюдая правила безопасности. Водитель обязан непрерывно сохранять полный контроль над автомобилем.

- **Планирование маршрутов и прокладка маршрутов от двери до двери.** Прежде чем отправиться в путь, используйте приложение Route Planner или онлайн-портал, чтобы найти и сохранить местоположение или задать точку назначения. Приложение использует облако для автоматической передачи информации о вашем местоположении в навигационную систему автомобиля. Припаркуйте автомобиль и воспользуйтесь приложением Route Planner. Оно проложит маршрут до вашей точки назначения, фактически от двери до двери, также предоставив информацию о доступном общественном транспорте.
- **Информирование о времени прибытия.** Сообщите приблизительное время прибытия, рассчитанное навигационной системой, чтобы ожидающие вас люди знали, когда вы приедете. Если вы опаздываете, функция информирования о времени прибытия может автоматически сообщать о последних изменениях с помощью текстовых сообщений или по электронной почте, не дожидаясь ваших действий.
- **Вид со спутника.** Чтобы осмотреться на местности, просто переключитесь в режим вида со спутника.
- **Режим Commute Mode.** Позволяет системе запоминать ваши маршруты и автоматически, не требуя ввода конечного пункта, прогнозировать продолжительность поездки, используя интерактивные сведения о дорожном движении и статистические данные. Система анализирует ваши привычные маршруты и рекомендует самый быстрый путь. Функция может быть активирована или выключена водителем.
- **Сервис с информацией о ближайших парковках.** При приближении к месту назначения вы можете посмотреть, где припарковать автомобиль. Просто нажмите на выбранную вами парковку, и навигационная система изменит маршрут, чтобы привести вас прямо к ней.
- **Планирование маршрутов онлайн.** На пути к месту назначения система отслеживает дорожную обстановку в режиме реального времени и учитывает архивные данные за прошлые дни, собранные в то же время суток, чтобы предложить вам оптимальный маршрут.
- **Дорожные камеры.** Предупреждает об аварийно-опасных участках, где установлены дорожные камеры.
- **Отображение цен на топливо.** Сервис с информацией о ценах на топливо Fuel Price не только поможет найти заправочные станции, находящиеся на вашем маршруте, но и позволит сравнить цены и сэкономить средства.



АУДИОСИСТЕМА

Салон автомобиля — отличное место, чтобы насладиться любимой музыкой, и Jaguar F-PACE позволяет выбрать одну из трех аудиосистем, каждая из которых обеспечит качественное звучание:



АУДИОСИСТЕМА¹

Шесть динамиков аудиосистемы обеспечивают великолепное качество звука.

АУДИОСИСТЕМА MERIDIAN™²

Благодаря оптимальному размещению десяти динамиков и двухканального сабвуфера нам удалось добиться высочайшей достоверности звучания с кристально чистыми высокими частотами и полновесным, глубоким басом.

АУДИОСИСТЕМА ПРОСТРАНСТВЕННОГО ЗВУЧАНИЯ MERIDIAN SURROUND SOUND³

Использование технологии Trifield™ и размещение в салоне 16 передних, боковых и задних динамиков и двухканального сабвуфера позволило нам добиться настолько чистого и объемного звучания, что вам может показаться, что вы попали на живое выступление своей любимой группы. Благодаря Trifield, эксклюзивной технологии Meridian, центральные

динамики и каналы пространственных эффектов идеально сбалансированы и гарантируют непревзойденное качество звука для всех пассажиров.

ДАВ-РАДИО (ЦИФРОВОЕ БЕСПРОВОДНОЕ АУДИОВЕЩАНИЕ)³

Оptionальная радиосистема DAB (цифровое беспроводное аудиовещание) обеспечивает высокое качество звука, предоставляет широкий выбор станций, а также интерактивную текстовую информацию о станции, передаче или песне, которые вы слушаете.

¹Стандартное оборудование для комплектаций Pure. ²Стандартное оборудование для комплектаций Prestige, Portfolio, R-Sport и S. ³Опция.

На изображении представлен автомобиль с аудиосистемой пространственного звучания Meridian Surround Sound.

MERIDIAN™

Учрежденная в 1977 году в английском Кембриджшире компания Meridian, партнер Jaguar, является разработчиком многих инновационных устройств для автомобильных аудиосистем, включая активные динамики и первый в мире цифровой процессор пространственного звучания. Сотрудничество с Meridian позволило нам гарантировать первоклассное звучание в салоне Jaguar F-PACE. Фирменная технология коррекции звукового поля Meridian Cabin Correction помогает устранить нежелательные призвуки и резонансы, возникающие из-за особенностей формы салона. Современный алгоритм гарантирует, что ритм, такт и размер любого музыкального отрывка будут ровно такими, какими их задумывал автор, поэтому водитель и пассажиры могут наслаждаться непревзойденно качественным звучанием.

	УНИКАЛЬНАЯ ТЕХНОЛОГИЯ MERIDIAN	ДИНАМИКИ + САБВУФЕРЫ	ВАТТ
АУДИОСИСТЕМА	N/A	6	180
АУДИОСИСТЕМА MERIDIAN™	  	10 + 1	380
АУДИОСИСТЕМА MERIDIAN™ SURROUND SOUND	   	16 + 1	825



ЦИФРОВАЯ ОБРАБОТКА СИГНАЛА

Синхронизирует работу всех компонентов, заставляя аудиосистему работать как единое целое. Это позволяет добиться эффективности, сравнимой с работой динамиков значительно большего размера.



ТЕХНОЛОГИЯ КОРРЕКЦИИ ЗВУКОВОГО ПОЛЯ MERIDIAN CABIN CORRECTION

Сложный алгоритм технологии Meridian Cabin Correction адаптирует звучание в соответствии с акустическими свойствами салона F-PACE.



ПОДАВИТЕЛЬ ЦИФРОВОГО ШУМА MERIDIAN DIGITAL DITHER SHAPING

Для сохранения высокого качества музыкальные записи конвертируются в цифровой формат. Подавитель цифрового шума Meridian Digital Dither Shaping гарантирует, что преобразование цифрового сигнала выполняется без помех и потери качества аудиозаписи. Результат — непревзойденное звучание, пробуждающее те же чувства, что и оригинальная запись.



ТЕХНОЛОГИЯ TRIFIELD

Trifield, эксклюзивная технология Meridian, обеспечивает идеальный баланс центрального, правого и левого каналов с каналами спецэффектов, создавая безукоризненное трехмерное звуковое пространство для всех пассажиров.

Meridian является зарегистрированным товарным знаком компании Meridian Audio Ltd. Trifield и устройство Three fields являются зарегистрированными товарными знаками компании Trifield Productions Ltd. Оборудование и его доступность могут отличаться в зависимости от комплектации автомобиля и конкретного рынка.

БЕЗОПАСНОСТЬ И ЭФФЕКТИВНОСТЬ СИСТЕМЫ ПОМОЩИ ВОДИТЕЛЮ

УПРОЩЕНИЕ ВОЖДЕНИЯ И ПОВЫШЕНИЕ УРОВНЯ БЕЗОПАСНОСТИ

Целый ряд инновационных технологий, стандартных, опциональных или доступных в составе пакетов, поможет управлять автомобилем как в условиях города, так и на шоссе, обеспечивая повышенную безопасность для вас и ваших пассажиров. Выбрав любую из них, вы получите максимальное удовольствие от вождения.

СТАНДАРТНЫЕ ФУНКЦИИ

Передние и задние датчики парковки сделают маневрирование еще проще. Датчики в переднем и заднем бамперах можно активировать вручную или выбрав передачу заднего хода. Изображение на сенсорном экране и звуковые сигналы оповещают, насколько вы приблизились к препятствиям в процессе парковки.

Система экстренного торможения помогает предотвратить столкновения с другими транспортными средствами и пешеходами. При обнаружении потенциальной угрозы лобового столкновения выводится системное предупреждение. Вы сможете быстро сориентироваться и избежать аварии. Камера в передней части автомобиля отслеживает угрозу лобового столкновения на скорости от 5 до 80 км/ч, а столкновения с пешеходом — от 5 до 60 км/ч. Если опасность столкновения все еще существует, а вы не предпринимаете никаких действий, система активирует тормозную систему, чтобы смягчить последствия возможного удара.

Круиз-контроль и ограничитель скорости помогают поддерживать текущую скорость автомобиля, не требуя непрерывной работы педалью акселератора, что позволяет снизить усталость водителя. Ограничитель скорости также позволит задать максимально допустимое значение, которое не будет превышать. Обе функции могут быть отключены водителем.

Система контроля степени усталости водителя отслеживает ваше состояние, анализируя рулевое управление, работу педалями акселератора и тормоза, и своевременно рекомендует вам остановиться и отдохнуть.

Система удержания полосы движения распознает незапланированный выход автомобиля за ее пределы и аккуратно подруливает, возвращая автомобиль в исходную полосу.

Камера заднего вида обеспечивает отличный обзор при движении задним ходом. Изображение с камеры выводится на сенсорный экран и дополняется линиями, которые обозначают габариты автомобиля и прогнозируемую траекторию движения.

ОПЦИИ

Система распознавания дорожных знаков, включенная в опциональную навигационную систему Pro, выводит информацию о соответствующих знаках ограничения скорости и запрета обгона на приборную панель, в поле вашего зрения. Адаптивный ограничитель скорости использует данные системы распознавания дорожных знаков и регулирует скорость движения автомобиля в соответствии с ограничениями с помощью круиз-контроля.

Система камер кругового обзора* использует четыре цифровые камеры, расположенные по периметру автомобиля, и выводит на сенсорный экран панорамное изображение зон вокруг автомобиля, включая вид сверху. На экран одновременно выводятся изображения сразу с нескольких ракурсов, что позволяет вам быстрее и безопаснее припарковаться у обочины или передвигаться в узком пространстве и на перекрестках.

* Доступно только при установке опциональных наружных зеркал с подогревом, электроприводом и функцией автоматического затемнения.

Используйте установленные в автомобиле системы, соблюдая правила безопасности. Водитель обязан непрерывно сохранять полный контроль над автомобилем.



Система помощи при парковке



Адаптивный круиз-контроль с функцией Stop & Go

ПАКЕТЫ ОПЦИЙ

ПАКЕТ ОПЦИЙ PARK

Пакет опций Park обеспечивает безопасность при парковке, маневрировании в условиях ограниченного пространства и выезде на дорогу с прилегающей территории, когда обзор могут заслонять здания или другие транспортные средства.

Система помощи при парковке упрощает процесс параллельной и перпендикулярной парковки, выполняя рулевое управление, чтобы разместить автомобиль на доступном пространстве. Выбрав подходящую передачу, вы сможете регулировать скорость движения с помощью педалей тормоза и акселератора. Рулевое управление будет выполнено автоматически. Графические изображения и оповещения помогают выполнять маневры. Система помощи при парковке также возьмет на себя все сложности выезда с парковочного места.

Система датчиков парковки по периметру автомобиля позволит вам уверенно маневрировать в условиях ограниченного пространства. Датчики, расположенные по периметру автомобиля, автоматически активируются при включении «задней» передачи или могут быть активированы вручную, после чего на сенсорный экран выводится графическое изображение вида автомобиля сверху. Изображение на сенсорном экране и звуковые сигналы оповещают, насколько вы приблизились к препятствиям в процессе парковки.

Система обнаружения приближающихся сзади автомобилей при движении задним ходом предупредит вас о других транспортных средствах, пешеходах или невидимых вам объектах, находящихся с любой из сторон. Она незаменима при маневрировании на парковочной площадке. Даже если что-то закрывает обзор, вы будете знать о препятствии позади автомобиля, так как система подаст звуковой и световой сигнал.

ПАКЕТ ОПЦИЙ DRIVE*

Ваши путешествия будут более комфортными и безопасными. В пакет опций Drive входят следующие функции:

Адаптивный круиз-контроль с функцией Stop & Go эффективен и при движении по автомагистрали, и в условиях сложного городского трафика. Он поддерживает заданную водителем дистанцию до впереди идущего транспортного средства, даже если оно меняет скорость или останавливается. Если автомобиль перед вами прекращает движение, ваш автомобиль также плавно затормозит до полной остановки. В то ускоряющемся, то замедляющемся плотном потоке адаптивный круиз-контроль будет автоматически регулировать скорость в соответствии с темпом движения впереди идущего автомобиля. Систему можно активировать на скорости свыше 20 км/ч, после чего она будет работать в диапазоне от 0 до 200 км/ч.

Система экстренного торможения при движении на высоких скоростях обнаруживает угрозу лобового столкновения с другим транспортным средством и оповещает водителя о необходимости затормозить. Если водитель не предпринимает мер, система задействует тормоза, снижая силу вероятного удара. Система экстренного торможения при движении на высоких скоростях работает на скорости от 10 до 160 км/ч.

Функция помощи в предотвращении дорожных инцидентов при перестроении позволит избежать столкновений. Если в момент начала смены полосы в вашей «слепой» зоне обнаруживается другое транспортное средство, эта функция активирует предупреждающий индикатор на соответствующем зеркале, а также аккуратно и точно корректирует рулевое управление, позволяя совершить безопасный для всех участников маневр.

ПАКЕТЫ ОПЦИЙ

ПАКЕТ ОПЦИЙ DRIVER ASSIST*

Пакет опций Driver Assist содержит широкий ассортимент функций помощи водителю, в том числе опции пакетов Park и Drive (см. стр. 57), а также систему камер кругового обзора. В этот пакет опций также входят адаптивный круиз-контроль с функцией ассистента рулевого управления, который удерживает автомобиль в полосе движения и поддерживает заданное расстояние до транспортного средства впереди, делая вождение проще и удобнее.

* Доступно только при установке опциональных наружных зеркал с подогревом, электроприводом и функцией автоматического затемнения. Необходима навигационная система Pro.



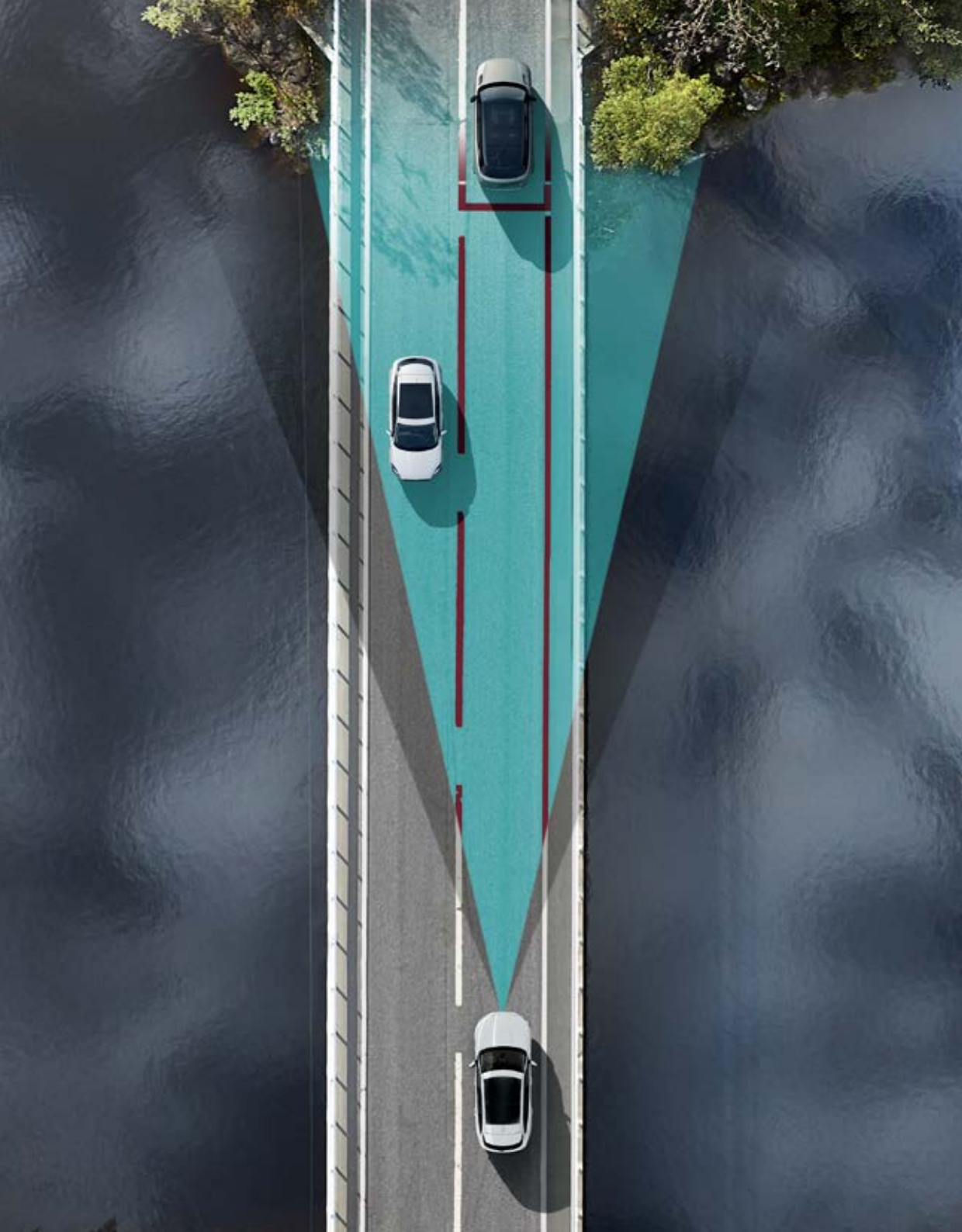

Адаптивный круиз-контроль с функцией ассистента рулевого управления можно активировать на скорости свыше 20 км/ч, после чего он будет работать в диапазоне от 0 до 200 км/ч. Он начнет работать после нажатия кнопки «Настроить» системы круиз-контроля. Синхронизированная работа камеры и радара позволяет отслеживать другие автомобили, не выходить за границы полосы и адаптировать скорость в соответствии с темпом движения потока. Если транспортное средство перед вами замедляется или останавливается, система автоматически снизит скорость и при необходимости остановит ваш автомобиль. Движение возобновится, как только впереди идущий поток тронется с места. С этой системой водитель подвергается меньшему стрессу в тяжелых дорожных условиях.

Адаптивный круиз-контроль с функцией ассистента рулевого управления помогает вам, контролируя рулевое управление, торможение и ускорение, когда ваши руки лежат на руле. Предупреждающий сигнал загорится, если вы уберете руки с рулевого колеса. Если вы проигнорируете предупреждение, функция ассистента рулевого управления будет отключена, но адаптивный круиз-контроль продолжит работу.



ПЕРЕДНЯЯ КАМЕРА



ПЕРЕДНИЙ РАДАР

ЭФФЕКТИВНЫЕ ТЕХНОЛОГИИ

ЭФФЕКТИВНЫЕ ТЕХНОЛОГИИ

Аэродинамический профиль F-PACE разрабатывался и совершенствовался с применением методов вычислительной гидрогазодинамики. Благодаря повышенной устойчивости и минимизации лобового сопротивления расход топлива F-PACE сокращен до 5,6 л/100 км, а выбросы CO₂ — до 147 г/км.

ОБЛЕГЧЕННЫЕ МАТЕРИАЛЫ

На каждом этапе процесса разработки инженеры стремились максимально сокращать вес элементов конструкции автомобиля. Это позволило обеспечить оптимальный баланс производительности и снижения массы для повышения эффективности.

СИСТЕМА ОСТАНОВКИ / ЗАПУСКА ДВИГАТЕЛЯ «СТОП / СТАРТ»

Все двигатели F-PACE оснащаются системой остановки / запуска двигателя «Стоп / Старт». Эта система отключает двигатель в случае полной остановки автомобиля и незамедлительно запускает его, как только это становится необходимо, позволяя сократить расход топлива, особенно в городском цикле.

РЕЖИМ ECO

В режиме Eco снижается чувствительность дроссельной заслонки, двигатель работает в более экономичном режиме, предлагаются рекомендации по переключению передач механической трансмиссии. Таким образом, повышается эффективность использования топлива. Также снижается объем потребления энергии системой климат-контроля и аудиосистемой, что способствует сокращению расхода топлива. На дисплее сенсорного экрана отображается информация об автомобиле и советы по управлению.

ЭКОЛОГИЧНАЯ КОНСТРУКЦИЯ

Сплав, применяемый для изготовления большинства элементов конструкции нового F-PACE — это, по большей части, переработанный алюминий. На его изготовление затрачивается значительно меньше энергии, чем на производство первичного алюминия, что помогает сократить негативное воздействие F-PACE на окружающую среду.

ТЕХНОЛОГИИ СНИЖЕНИЯ ТРЕНИЯ

В производстве двигателей Ingenium используются интеллектуальные технологии покрытия поршней, игл подшипников и других деталей. Это позволяет снизить трение, особенно на низких оборотах двигателя, и помогает автомобилю демонстрировать максимальную эффективность.

Все приведенные данные являются целевыми показателями производителей и подлежат уточнению перед началом производства. Обратите внимание, что уровень выбросов CO₂ и расход топлива могут различаться в зависимости от колесной базы.

НА ИЗОБРАЖЕНИИ: F-PACE В КОМПЛЕКТАЦИИ R-SPORT ЦВЕТА FIRENZE RED С УСТАНОВЛЕННЫМИ ОПЦИЯМИ (ДОСТУПНОСТЬ ОПЦИЙ ЗАВИСИТ ОТ РЫНКА)



ПЕРСОНАЛИЗАЦИЯ F-PACE - ВАШ ВЫБОР

 Соберите свой автомобиль на сайте: jaguar.ru



ВЫБЕРИТЕ ДВИГАТЕЛЬ

Стр. 64

Выберите один из мощных и эффективных бензиновых или дизельных двигателей, чтобы автомобиль F-PACE соответствовал вашему стилю вождения.

ВЫБЕРИТЕ КОМПЛЕ- КТАЦИЮ

Стр. 66

Сравните стандартные характеристики и многочисленные опции моделей F-PACE.

ВЫБЕРИТЕ ЦВЕТ

Стр. 78

Подчеркните свою индивидуальность, выбрав один из уникальных цветов кузова для вашего F-PACE.

ВЫБЕРИТЕ КОЛЕСНЫЕ ДИСКИ

Стр. 80

Коллекция эффектных колесных дисков позволит вам дополнить облик вашего нового F-PACE индивидуальными штрихами и подчеркнуть его великолепие.

ВЫБЕРИТЕ ИНТЕРЬЕР

Стр. 82

Широкий ассортимент материалов премиум-класса, кожи и панелей отделки удовлетворит самый взыскательный вкус.

ВЫБЕРИТЕ АКСЕССУАРЫ JAGUAR GEAR

Стр. 96

Аксессуары для F-PACE, предложенные вашим официальным дилером, помогут сделать ваш автомобиль еще более эффектным, практичным, функциональным и по-настоящему уникальным.

1 ВЫБЕРИТЕ ДВИГАТЕЛЬ

Соберите свой автомобиль на сайте: jaguar.ru

> ДИЗЕЛЬНЫЕ ДВИГАТЕЛИ

2.0-ЛИТРОВЫЙ 4-ЦИЛИНДРОВЫЙ ПОЛНЫЙ ПРИВОД С ТУРБОНАДДУВОМ

МАКСИМАЛЬНАЯ МОЩНОСТЬ – 180 л. с.
МАКСИМАЛЬНЫЙ КРУТЯЩИЙ МОМЕНТ – 430 Нм
РАЗГОН ОТ 0 ДО 100 км/ч за 8,7 секунды
МАКСИМАЛЬНАЯ СКОРОСТЬ – 208 км/ч
РАСХОД ТОПЛИВА В КОМБИНИРОВАННОМ ЦИКЛЕ, АКПП – 5,3 л/100км
ВЫБРОСЫ CO ₂ В КОМБИНИРОВАННОМ ЦИКЛЕ, АКПП – 139 г/км
PURE, PRESTIGE



АКПП, ПОЛНЫЙ ПРИВОД
0-100 КМ/Ч

АКПП, ПОЛНЫЙ ПРИВОД
МАКСИМАЛЬНАЯ СКОРОСТЬ,
КМ/Ч

2.0-ЛИТРОВЫЙ 4-ЦИЛИНДРОВЫЙ ПОЛНЫЙ ПРИВОД С ДВОЙНЫМ ТУРБОНАДДУВОМ

МАКСИМАЛЬНАЯ МОЩНОСТЬ – 240 л. с.
МАКСИМАЛЬНЫЙ КРУТЯЩИЙ МОМЕНТ – 500 Нм
РАЗГОН ОТ 0 ДО 100 км/ч за 7,2 секунды
МАКСИМАЛЬНАЯ СКОРОСТЬ – 217 км/ч
РАСХОД ТОПЛИВА В КОМБИНИРОВАННОМ ЦИКЛЕ, АКПП – 5,8 л/100км
ВЫБРОСЫ CO ₂ В КОМБИНИРОВАННОМ ЦИКЛЕ, АКПП – 153 г/км
PRESTIGE, PORTFOLIO, R-SPORT



АКПП, ПОЛНЫЙ ПРИВОД
0-100 КМ/Ч

АКПП, ПОЛНЫЙ ПРИВОД
МАКСИМАЛЬНАЯ СКОРОСТЬ,
КМ/Ч

3.0-ЛИТРОВЫЙ V6, ПОЛНЫЙ ПРИВОД С ДВОЙНЫМ ТУРБОНАДДУВОМ

МАКСИМАЛЬНАЯ МОЩНОСТЬ – 300 л. с.
МАКСИМАЛЬНЫЙ КРУТЯЩИЙ МОМЕНТ – 700 Нм
РАЗГОН ОТ 0 ДО 100 км/ч за 6,2 секунды
МАКСИМАЛЬНАЯ СКОРОСТЬ – 241 км/ч
РАСХОД ТОПЛИВА В КОМБИНИРОВАННОМ ЦИКЛЕ, АКПП – 6,0 л/100км
ВЫБРОСЫ CO ₂ В КОМБИНИРОВАННОМ ЦИКЛЕ, АКПП – 159 г/км
S



АКПП, ПОЛНЫЙ ПРИВОД
0-100 КМ/Ч

АКПП, ПОЛНЫЙ ПРИВОД
МАКСИМАЛЬНАЯ СКОРОСТЬ,
КМ/Ч

* Ограниченная максимальная скорость.

Представлены автомобили Jaguar из общего модельного ряда.

Характеристики, опции и их доступность зависят от рынка.

Уточняйте информацию у официального дилера Jaguar. Уровень выбросов CO₂ и расход топлива могут различаться в зависимости от колесной базы и установленного опционального оборудования.

➤ БЕНЗИНОВЫЕ ДВИГАТЕЛИ

2.0-ЛИТРОВЫЙ 4-ЦИЛИНДРОВЫЙ ПОЛНЫЙ ПРИВОД С ТУРБОНАДДУВОМ

МАКСИМАЛЬНАЯ МОЩНОСТЬ – 249 л. с.
МАКСИМАЛЬНЫЙ КРУТЯЩИЙ МОМЕНТ – 365 Нм
РАЗГОН ОТ 0 ДО 100 КМ/Ч ЗА 7,0 СЕКУНДЫ
МАКСИМАЛЬНАЯ СКОРОСТЬ – 217 КМ/Ч
РАСХОД ТОПЛИВА В КОМБИНИРОВАННОМ ЦИКЛЕ, АКПП – 7,4 л/100км
ВЫБРОСЫ CO ₂ В КОМБИНИРОВАННОМ ЦИКЛЕ, АКПП – 170 г/км
PURE, PRESTIGE, R-SPORT



АКПП, ПОЛНЫЙ ПРИВОД
0-100 КМ/Ч



АКПП, ПОЛНЫЙ ПРИВОД
МАКСИМАЛЬНАЯ СКОРОСТЬ,
КМ/Ч

2.0-ЛИТРОВЫЙ 4-ЦИЛИНДРОВЫЙ ПОЛНЫЙ ПРИВОД С ТУРБОНАДДУВОМ

МАКСИМАЛЬНАЯ МОЩНОСТЬ – 300 л. с.
МАКСИМАЛЬНЫЙ КРУТЯЩИЙ МОМЕНТ – 400 Нм
РАЗГОН ОТ 0 ДО 100 КМ/Ч ЗА 6,1 СЕКУНДЫ
МАКСИМАЛЬНАЯ СКОРОСТЬ – 233 КМ/Ч
РАСХОД ТОПЛИВА В КОМБИНИРОВАННОМ ЦИКЛЕ, АКПП – 7,7 л/100 км
ВЫБРОСЫ CO ₂ В КОМБИНИРОВАННОМ ЦИКЛЕ, АКПП – 174 г/км
PORTFOLIO, R-SPORT



АКПП, ПОЛНЫЙ ПРИВОД
0-100 КМ/Ч

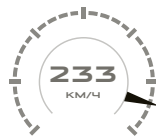

АКПП, ПОЛНЫЙ ПРИВОД
МАКСИМАЛЬНАЯ СКОРОСТЬ,
КМ/Ч

3.0-ЛИТРОВЫЙ V6, ПОЛНЫЙ ПРИВОД С НАГНЕТАТЕЛЕМ

МАКСИМАЛЬНАЯ МОЩНОСТЬ – 380 л. с.
МАКСИМАЛЬНЫЙ КРУТЯЩИЙ МОМЕНТ – 450 Нм
РАЗГОН ОТ 0 ДО 100 КМ/Ч ЗА 5,5 СЕКУНДЫ
МАКСИМАЛЬНАЯ СКОРОСТЬ – 250 КМ/Ч*
РАСХОД ТОПЛИВА В КОМБИНИРОВАННОМ ЦИКЛЕ, АКПП – 8,9 л/100 км
ВЫБРОСЫ CO ₂ В КОМБИНИРОВАННОМ ЦИКЛЕ, АКПП – 209 г/км
S



АКПП, ПОЛНЫЙ ПРИВОД
0-100 КМ/Ч



АКПП, ПОЛНЫЙ ПРИВОД
МАКСИМАЛЬНАЯ СКОРОСТЬ,
КМ/Ч

2 ВЫБЕРИТЕ КОМПЛЕКТАЦИЮ

 Соберите свой автомобиль на сайте: jaguar.ru

> LUXURY



PURE

ОСНОВНЫЕ ХАРАКТЕРИСТИКИ

18-дюймовые легкосплавные колесные диски (Style 1022)
Биксеноновые головные фары со светодиодными дневными ходовыми огнями в форме буквы «J»
Омыватели головных фар высокого давления
Сиденья с отделкой Luxtec. Передние сиденья с механическими регулировками по 8 параметрам
Металлические накладки на пороги для передних дверей с надписью «Jaguar» и подсветкой
Комплект ковриков класса премиум
Металлическая накладка в багажном отделении
Зеркало заднего вида с функцией автоматического затемнения
Элементы отделки Gloss Black
Система предпускового подогрева двигателя с функцией стояночного обогрева двигателя и салона с дистанционным управлением
Мультимедийная система Touch Pro с 10-дюймовым сенсорным дисплеем
Аудиосистема



PRESTIGE

ОСНОВНЫЕ ХАРАКТЕРИСТИКИ (В ДОПОЛНЕНИЕ К КОМПЛЕКТАЦИИ PURE)

Сиденья с отделкой кожей Grained
Хромированная окантовка боковых окон
Передние противотуманные фары
Подсветка салона
Электропривод двери багажного отделения
Рейлинги на крышу с отделкой Satin Chrome
Передние сиденья с электроприводными регулировками по 10 параметрам
Подсветка интерьера
Спортивное рулевое колесо



PORTFOLIO

ОСНОВНЫЕ ХАРАКТЕРИСТИКИ (В ДОПОЛНЕНИЕ К КОМПЛЕКТАЦИИ PRESTIGE)

19-дюймовые легкосплавные колесные диски (Style 7012)
Сиденья Luxury с отделкой перфорированной кожей Windsor
Электроприводная регулировка поясничной опоры по 4 параметрам
Декоративные вставки Gloss Figured Ebony
Сдвижная панорамная крыша
Адаптивный круиз-контроль с функцией помощи при движении в плотном потоке
Светодиодные фары со светодиодными дневными ходовыми огнями в форме буквы «J»
Навигационная система
Элементы отделки Etched Aluminium

Стандартное оборудование может отличаться в зависимости от рынка, двигателя и трансмиссии. Для получения подробной информации ознакомьтесь с руководством по ценам или официальным сайтом для вашего региона.

> SPORT



R-SPORT

ОСНОВНЫЕ ХАРАКТЕРИСТИКИ (В ДОПОЛНЕНИЕ К КОМПЛЕКТАЦИИ PURE)

19-дюймовые легкосплавные колесные диски

В комплектацию R-Sport входят передний и задний бампер R-Sport, дверные накладки в цвет кузова с отделкой Satin Black

Окантовка решетки радиатора и отделка вентиляционных решеток Satin Chrome

Окантовка боковых окон Gloss Black

Спортивные сиденья с перфорированной кожей Taurus
Подрулевые лепестки переключения передач с отделкой Satin Chrome

Подсветка салона

Подсветка интерьера

Передние противотуманные фары



S

ОСНОВНЫЕ ХАРАКТЕРИСТИКИ (В ДОПОЛНЕНИЕ К КОМПЛЕКТАЦИИ R-SPORT)

20-дюймовые легкосплавные колесные диски

В пакет внешней отделки S входят передний и задний бамперы S и накладки на двери S с окраской в цвет кузова и отделкой Satin Chrome

Спортивные сиденья с отделкой перфорированной кожей Taurus

Панели отделки Meshed Aluminium

Подвеска с технологией Adaptive Dynamics

Красные тормозные суппорты

2 ВЫБЕРИТЕ ОПЦИИ



Соберите свой автомобиль на сайте: jaguar.ru

ОСНОВНОЕ СТАНДАРТНОЕ ОБОРУДОВАНИЕ И ОПЦИИ

	PURE	PRESTIGE	PORTFOLIO	R-SPORT	S	ОПИСАНИЕ
Система остановки / запуска двигателя «Стоп / Старт»	●	●	●	●	●	См. стр. 60
Функция плавного старта в гору	●	●	●	●	●	Предотвращает откат F-PACE, когда вы трогаетесь на подъеме
Система JaguarDrive Control с режимами Eco, Dynamic, Normal, Rain / Ice / Snow	●	●	●	●	●	См. стр. 26
Система рулевого управления с электроусилителем (EPAS)	●	●	●	●	●	См. стр. 37
Электронный стояночный тормоз (EPB) с функцией автоматического отключения при начале движения	●	●	●	●	●	Стояночный тормоз автоматически отключается, как только водитель нажимает на педаль акселератора
Система помощи при экстренном торможении (EBA)	●	●	●	●	●	Увеличивает тормозное давление в экстренных ситуациях
Включение аварийных огней при экстренном торможении	●	●	●	●	●	
Подушки безопасности	●	●	●	●	●	Для водителя и переднего пассажира с датчиком присутствия пассажира, боковые шторки безопасности в передней части и по всей длине салона
Система динамического распределения крутящего момента на колесо	●	●	●	●	●	См. стр. 42
Система динамического контроля устойчивости (DSC) и противобуксовочная система	●	●	●	●	●	См. стр. 45
Круз-контроль и ограничитель скорости	●	●	●	●	●	
Система удержания полосы движения	●	●	●	●	●	См. стр. 56
Система контроля степени усталости водителя	●	●	●	●	●	
Система стабилизации прицепа (TSA)	●	●	●	●	●	Активируется при обнаружении колебаний или потенциально опасных движений прицепа, помогая восстановить контроль. См. стр. 45
Передние и задние электростеклоподъемники с управлением одним нажатием кнопки и защитой от самоблокировки	●	●	●	●	●	
Стеклоочистители с датчиками дождя	●	●	●	●	●	
Двухзонный климат-контроль	●	●	●	●	●	
Разъемы USB, AUX и возможность подключения iPod®	●	●	●	●	●	См. стр. 51
Поддержка протокола Bluetooth®	●	●	●	●	●	См. стр. 51
Потоковая передача по протоколу Bluetooth®	●	●	●	●	●	См. стр. 53
Кнопка запуска двигателя «Start»	●	●	●	●	●	
Система Touch Pro 10"	●	●	●	●	●	
Система InControl Protect	●	●	●	●	●	
Зеркало заднего вида с функцией автоматического затемнения	●	●	●	●	●	

● Стандартное оборудование ○ Опция — Недоступно ■ В составе пакета опций

Получить дополнительную информацию можно у вашего дилера Jaguar.

Наличие и возможность установки зависят от рынка.

Полный список опций и пакетов представлен в руководстве по характеристикам и ценам F-PACE и на сайте jaguar.ru в разделе «Конфигуратор».

		PURE	PRESTIGE	PORTFOLIO	R-SPORT	S	
ТРАНСМИССИЯ И УЛУЧШАЮЩИЕ ДИНАМИКУ ЭЛЕМЕНТЫ		КОД					ОПИСАНИЕ
8-ступенчатая автоматическая трансмиссия с системой секвентального переключения передач Jaguar Sequential Shift (включая подрулевые лепестки переключения передач и систему адаптации к дорожному покрытию (ASPC))	078CA	○	○	○	○	●	См. стр. 26
Система динамики с изменяемыми настройками	184AB	○	○	○	●	●	
Подвеска с технологией Adaptive Dynamics (включая систему динамики с изменяемыми настройками)	027CW	○	○	○	○	●	
Круиз-контроль и ограничитель скорости	065AJ	■	■	■	■	■	См. стр. 58
Адаптивный круиз-контроль с функцией помощи при движении в плотном потоке	065AM	■	■	■	■	■	См. стр. 37
Система адаптивного отклика на различные дорожные условия (AdSR) (требуется наличия подвески с технологией Adaptive Dynamics)	088IG	■	■	■	■	○	См. стр. 38. Часть пакета опций Adaptive Dynamics
350-миллиметровые передние тормозные диски (стандартное оборудование для автомобилей с двигателями V6 и бензиновыми двигателями Ingenium мощностью 300 л. с.)	020DA	○	○	○	○	●	

ОТДЕЛКА И ОПЦИИ ЭКСТЕРЬЕРА

ПАНЕЛИ ОТДЕЛКИ И ОПЦИИ ЭКСТЕРЬЕРА							
Фиксированная панорамная крыша	041CX	○	○	○	○	○	
Сдвижная панорамная крыша	041CZ	○	○	○	○	○	
Дверь багажного отделения с электроприводом	070AV	○	●	●	●	●	
Сенсорное бесконтактное управление дверью багажного отделения (требуется наличие системы бесключевого доступа в автомобиль)	070BA	○	○	○	○	○	
Окантовка боковых окон Chrome (недоступна с пакетом элементов отделки кузова Black)	081DA	●	●	●	○	○	
Рейлинги на крышу с отделкой Gloss Black	060BB	○	○	○	●	●	
Рейлинги на крышу с отделкой Satin Chrome	060BA	○	●	●	○	○	
Пакет элементов отделки экстерьера R-Sport		—	—	—	●	—	В комплект входит передний бампер R-Sport, накладки на двери R-Sport с окраской в цвет кузова и отделкой Satin Black, боковые воздухозаборники с отделкой Satin Chrome и логотипом R-Sport, задний бампер R-Sport
Пакет элементов отделки экстерьера S		—	—	—	—	●	В комплект входит передний бампер S, накладки на двери S с окраской в цвет кузова и отделкой Satin Chrome, задний бампер S с отделкой Gloss Black и диффузором Satin Chrome
Снятие эмблемы двигателя	057EV	○	○	○	○	—	

2 ВЫБЕРИТЕ ОПЦИИ

 Соберите свой автомобиль на сайте: jaguar.ru

ОТДЕЛКА И ОПЦИИ ЭКСТЕРЬЕРА (ПРОДОЛЖЕНИЕ)

		PURE	PRESTIGE	PORTFOLIO	R-SPORT	S	
СТЕКЛА И БОКОВЫЕ ЗЕРКАЛА							ОПИСАНИЕ
Лобовое стекло, отражающее инфракрасное излучение (только переднее)	047EB	○	○	○	○	○	Фильтрует солнечный свет, снижая блики и предотвращая попадание в салон вредных УФ-лучей
Обогрев лобового стекла и форсунок стеклоомывателя	040AK	○	●	●	●	●	
Тонировка стекол задних дверей	047AB	○	○	○	○	○	
Боковые зеркала с подогревом	030NA	●	●	—	●	—	
Наружные зеркала с подогревом, электроприводом складывания и подсветкой околodверного пространства	030PD	○	○	—	○	—	
Наружные зеркала с электроприводом складывания, функцией автоматического затемнения и подсветкой околodверного пространства	030NK	○	○	●	○	●	
ФАРЫ И ОСВЕТИТЕЛЬНЫЕ ПРИБОРЫ							
Биксеноновые фары со светодиодными дневными ходовыми огнями в форме буквы «J»	064CW	●	●	—	●	●	С оmyвателями головных фар высокого давления
Адаптивные светодиодные фары со светодиодными дневными ходовыми огнями в форме буквы «J»	064GJ	○	○	●	○	○	С функцией автоматического переключения фар дальнего света (АНВА) и оmyвателями высокого давления. См. стр. 12
Передние противотуманные фары	064AP	○	●	●	●	●	
БУКСИРОВКА							
Съемное буксировочное устройство	028EM	○	○	○	○	○	
Складывающееся буксировочное устройство с электроприводом	028EJ	○	○	○	○	○	
ЛАКОКРАСОЧНОЕ ПОКРЫТИЕ							(Полная палитра цветов представлена на стр. 78-79)
Эмаль		●	●	●	●	●	См. стр. 78
Металлик		○	○	○	○	○	См. стр. 78-79
Премиум-металлик		○	○	○	○	○	См. стр. 79
КОЛЕСНЫЕ ДИСКИ							(Полная коллекция представлена на стр. 80-81)
Запасное колесо уменьшенного размера	029NZ	●	●	●	●	●	При выборе этой опции объем багажного отделения снижается до 508 литров
Полноразмерное запасное колесо (недоступно при наличии направляющих в багажном отделении)	028MA/028MB /028MC/028ME	○	○	○	○	○	При выборе этой опции объем багажного отделения снижается до 463 литров из-за того, что уровень пола становится выше
Система контроля давления в шинах (TPMS)	062AD	●	●	●	●	●	

● Стандартное оборудование ○ Опция — Недоступно ■ В составе пакета опций

Получить дополнительную информацию можно у вашего дилера Jaguar.

Полный список опций и пакетов представлен в руководстве по характеристикам и ценам F-PACE и на сайте jaguar.ru в разделе «Конфигуратор».

СИДЕНЬЯ И ПАНЕЛИ ОТДЕЛКИ

СИДЕНЬЯ	КОД	PURE	PRESTIGE	PORTFOLIO	R-SPORT	S	ОПИСАНИЕ
Подогрев передних сидений	033BV	●	●	—	●	●	
Подогрев передних и задних сидений	033EQ	○	○	—	○	○	
Передние сиденья с подогревом и вентиляцией и задние сиденья с подогревом (требуются сиденья с отделкой кожей и электроприводными регулировками поясных опор по 4 параметрам)	033GQ	—	○	●	○	○	
Передние сиденья с механическими регулировками по 8 параметрам	033UW	●	—	—	—	—	
Передние сиденья с электроприводными регулировками по 10 параметрам, включая 2 ручные регулировки высоты подголовников	033VD	○	●	●	●	●	Электрорегулировка перемещения вперед/назад, высоты подушки, наклона подушки, наклона спинки, а также механическая регулировка высоты подголовников
Электроприводные регулировки передних сидений по 10 параметрам с функцией запоминания настроек (необходимы наружные зеркала с электроприводом складывания и функциями автоматического затемнения и запоминания настроек)	033VE	○	○	○	○	○	Электрорегулировка перемещения вперед/назад, высоты подушки, наклона подушки, наклона спинки, а также механическая регулировка высоты подголовников. Функция запоминания настроек водительского сиденья, зеркал и рулевого колеса (при наличии электрорегулировки рулевой колонки)
Электроприводная регулировка поясной опоры по 4 параметрам (только для сидений с регулировкой по 8 или по 10 параметрам)	033JT	○	○	●	○	●	
Электроприводные регулировки по 14 параметрам передних сидений Performance с функцией запоминания настроек (необходимы наружные зеркала с электроприводом складывания и функциями автоматического затемнения и запоминания настроек)	300PH	—	—	—	■	■	Электроприводная регулировка перемещения вперед/назад, высоты подушки сиденья, наклона подушки, наклона спинки, валиков и поясной опоры по 4 параметрам. Функция запоминания настроек водительского сиденья, зеркал и рулевого колеса (при наличии электрорегулировки рулевой колонки). Входит в пакет функций запоминания настроек для сидений Performance с регулировкой по 14 параметрам
Передние спортивные сиденья с электроприводной регулировкой по 18 параметрам, включая 4 положения поясной опоры и 2 ручные регулировки высоты подголовников	033VF	—	—	—	○	○	Электрорегулировка перемещения вперед/назад, высоты подушки, наклона подушки, выдвигания подушки, наклона спинки, валика, поясной опоры. Механическая регулировка высоты подголовников
Передние спортивные сиденья с электроприводной регулировкой по 18 параметрам, включая 4 положения поясной опоры и 2 ручные регулировки высоты подголовников, а также с функцией запоминания настроек	033VG	—	—	—	○	○	Электрорегулировка перемещения вперед/назад, высоты подушки, наклона подушки, выдвигания подушки, наклона спинки, валика, поясной опоры. Механическая регулировка высоты подголовников. Функция запоминания настроек водительского сиденья, зеркал и рулевого колеса (при наличии электрорегулировки рулевой колонки)
Передние сиденья Luxury с электроприводной регулировкой по 20 параметрам, включая электроприводную регулировку поясной опоры по 4 параметрам, ручную регулировку боковой поддержки подголовника и с функцией запоминания настроек сиденья водителя и переднего пассажира	033UZ	—	—	○	—	—	Электрорегулировка перемещения вперед/назад, высоты подушки, наклона подушки, выдвигания подушки, наклона спинки, валика. Электроприводная регулировка высоты подголовника. Механическая регулировка положения подголовников с боковой поддержкой, функция запоминания настроек водительского и пассажирского сидений (кроме валиков боковой поддержки и поясной опоры), положения зеркал и рулевого колеса (при наличии электрорегулировки рулевой колонки)
Спортивные сиденья с отделкой перфорированной кожей Grained	033YF	—	—	—	●	●	В комплектации S на переднем подголовнике расположен логотип S
Подлокотник на заднем сиденье с двойным держателем для стаканов	033LM	—	●	●	●	●	
Задние сиденья с электроприводными регулировками наклона спинки	033IR	—	○	○	○	○	
Рычаги дистанционной регулировки положения задних сидений	034BA	○	○	○	○	○	

ПАНЕЛИ ОТДЕЛКИ

Полная коллекция панелей отделки представлена на стр. 94-95

2 ВЫБЕРИТЕ ОПЦИИ

 Соберите свой автомобиль на сайте: jaguar.ru

ОТДЕЛКА ПОТОЛКА И ОСОБЕННОСТИ ИНТЕРЬЕРА

		PURE	PRESTIGE	PORTFOLIO	R-SPORT	S	
ПОТОЛОК	КОД						ОПИСАНИЕ
Потолок с отделкой цвета Light Oyster	032FE	●	●	●	○	○	
Потолок с отделкой цвета Ebony	032BU	○	○	○	●	●	
Потолок с отделкой замшей Suedecloth	088NE	●	●	●	●	●	
Отделка потолка материалом Morzine	088NN	○	○	○	○	○	

ОСОБЕННОСТИ ИНТЕРЬЕРА

Металлические накладки на пороги с надписью «Jaguar» и подсветкой		●	●	●	●	●	
Металлическая накладка в багажном отделении		●	●	●	●	●	
Металлическая накладка в багажном отделении с подсветкой	048BE	○	○	○	○	○	
Металлические накладки на пороги задних дверей		●	●	●	●	●	
Комплект ковриков класса премиум		●	●	●	●	●	
Спортивные педали с отделкой Bright		●	●	●	●	●	
Рулевое колесо с отделкой кожей Soft		●	—	—	—	—	
Спортивное рулевое колесо с отделкой кожей Soft Grain		—	●	●	—	—	
Рулевое колесо с отделкой кожей Soft Grain и логотипом R-Sport		—	—	—	●	—	
Рулевое колесо с отделкой кожей Soft Grain и логотипом S		—	—	—	—	●	
Подрулевые лепестки переключения передач с отделкой Black		●	●	●	—	—	
Подрулевые лепестки переключения передач с отделкой Satin Chrome		—	—	—	●	●	

● Стандартное оборудование ○ Опция — Недоступно

Получить дополнительную информацию можно у вашего дилера Jaguar.

Полный список опций и пакетов представлен в руководстве по характеристикам и ценам F-PACE и на сайте jaguar.ru в разделе «Конфигуратор».

**ОТДЕЛКА ПОТОЛКА И ОСОБЕННОСТИ
ИНТЕРЬЕРА (ПРОДОЛЖЕНИЕ)**

ОСОБЕННОСТИ ИНТЕРЬЕРА ПРОДОЛЖЕНИЕ	КОД	PURE	PRESTIGE	PORTFOLIO	R-SPORT	S	ОПИСАНИЕ
Рулевое колесо с функцией подогрева	032DV	○	●	●	●	●	
Рулевая колонка с электроприводной регулировкой (требуется водительское или пассажирское сиденья с функцией запоминания настроек)	049AP	○	○	○	○	○	
Система предпускового подогрева двигателя с функцией стояночного обогрева двигателя и салона с дистанционным управлением		●	●	●	●	●	
Четырехзонный климат-контроль (требуется датчик качества воздуха и охлаждаемый перчаточный ящик). Недоступно при наличии передних сидений с механическими регулировками по 8 параметрам	022BC	—	○	○	○	○	
Ионизация воздуха в салоне	022GB	○	○	○	○	○	
Датчик качества воздуха и запираемый охлаждаемый перчаточный ящик	022FA, 030DH	○	○	○	○	○	
Подсветка интерьера		●	—	—	—	—	
Подсветка интерьера	064FB	○	●	●	●	●	
Регулируемая подсветка интерьера (с 10 цветовыми вариациями)*	064FC	—	○	○	○	○	
Пакет для курящих, включающий прикуриватель и пепельницу	094AA	○	○	○	○	○	
Двойной держатель с крышкой для стаканов в передней части салона	026SB	●	●	●	●	●	
Двойной держатель для стаканов с крышкой в передней части салона		●	●	●	●	●	
2 дополнительных электроразъема	054AK	○	●	●	●	●	USB-разъемы расположены в задней части центральной консоли
Разделительная сетка в багажном отделении	026EU	○	○	○	○	○	
Направляющие в багажном отделении (недоступно с полноразмерным запасным колесом)	135AH	○	○	○	○	○	Направляющие в багажном отделении требуются для использования определенных принадлежностей. Для получения дополнительной информации свяжитесь с вашим дилером или посетите веб-сайт: accessories.jaguar.com/ru/ru

* Не доступно с передними сиденьями Performance (300PH).

Полный список опций и пакетов представлен в руководстве по характеристикам и ценам F-PACE и на сайте jaguar.ru в разделе «Конфигуратор».

2 ВЫБЕРИТЕ ОПЦИИ

 Соберите свой автомобиль на сайте: jaguar.ru

ОТДЕЛКА ПОТОЛКА И ОСОБЕННОСТИ ИНТЕРЬЕРА (ПРОДОЛЖЕНИЕ)

БЕЗОПАСНОСТЬ И ЭФФЕКТИВНОСТЬ	КОД	PURE	PRESTIGE	PORTFOLIO	R-SPORT	S	ОПИСАНИЕ
Передние и задние датчики парковки	189AD	●	●	●	●	●	
Камера заднего вида	086FA	●	●	●	●	●	
Система камер кругового обзора (требуется зеркала с функцией автоматического затемнения и наличие передних датчиков парковки)	086GC	○	○	○	○	○	См. стр. 56
Система датчиков парковки по периметру автомобиля (требуется наличие передних датчиков парковки)	189AF	■	■	■	■	■	См. стр. 57
Система управления гаражными воротами (HomeLink®) (требуется зеркало заднего вида с функцией автоматического затемнения)	025CT	○	○	○	○	○	
Система удержания полосы движения с функцией контроля степени усталости водителя (требуется зеркала с функцией автоматического затемнения)	086BG/086DH	●	●	●	●	●	
Система помощи при парковке (требуется наличие передних датчиков парковки, система датчиков парковки по периметру автомобиля)	086MB	■	■	■	■	■	См. стр. 57
Система контроля «слепых» зон с функцией обнаружения приближающихся автомобилей слева / справа при движении задним ходом (требуется зеркала с функцией автоматического затемнения и задние датчики парковки)	086GM	■	■	■	■	■	См. стр. 57
Система обнаружения приближающихся сзади автомобилей	086KB	■	■	■	■	■	См. стр. 57
Система экстренного торможения при движении на высоких скоростях (необходим автоматический круиз-контроль)	087CB	■	■	■	■	■	См. стр. 57
Система бесключевого доступа в автомобиль	066AC	○	○	●	○	●	
Activity Key (Водонепроницаемый ключ-браслет для доступа в автомобиль)	066CA	○	○	○	○	○	См. стр. 47

● Стандартное оборудование ○ Опция — Недоступно ■ В составе пакета опций

Получить дополнительную информацию можно у вашего дилера Jaguar.

Полный список опций и пакетов представлен в руководстве по характеристикам и ценам F-PACE и на сайте jaguar.ru в разделе «Конфигуратор».

ИНФОРМАЦИОННО-РАЗВЛЕКАТЕЛЬНЫЕ СИСТЕМЫ INCONTROL И СВЯЗЬ

ДОСТУПНЫЕ ФУНКЦИИ	КОД	PURE	PRESTIGE	PORTFOLIO	R-SPORT	S	ОПИСАНИЕ
10" Touch Pro		●	●	●	●	●	
Приборная панель с 5-дюймовым центральным TFT-дисплеем		●	●	●	●	●	
Виртуальная приборная панель (необходима навигационная система Pro)	038ID	○	○	○	○	○	См. стр. 49
Аудиосистема Jaguar	025KN	●	—	—	—	—	См. стр. 54-55
Аудиосистема Meridian™	025LM	○	●	●	●	●	См. стр. 54-55
Аудиосистема Meridian™ Surround Sound	025LN	○	○	○	○	○	См. стр. 54-55
Пакет навигационной системы Touch Pro с аудиосистемой Meridian™	017EG	○	○	○	○	○	Необходим пакет опций Connect Pro
Пакет навигационной системы Touch Pro с аудиосистемой Meridian™ Surround Sound	017EI	○	○	○	○	○	Необходим пакет опций Connect Pro
Пакет опций Connect Pro	011CF	○	○	●	○	○	Система Pro Services, приложения InControl Apps и приложение для смартфона Remote Premium. Если на выбранных рынках автомобиль оснащен системой Navigation Pro, требуется выбрать все функции Connect Pro. Получить дополнительную информацию можно у официального дилера Jaguar
Мультимедийная система Touch Pro с 10-дюймовым сенсорным экраном с функцией двойного изображения Dual View (необходима навигационная система Pro, CD/DVD-проигрыватель и аудиосистема Meridian™ / Meridian™ Surround Sound)	087AS	○	○	○	○	○	
Система Protect	011BE	●	●	●	●	●	См. стр. 51
Навигационная система Pro (необходим пакет опций Connect Pro)	087AU/086DC	○	○	●	○	○	Включает систему распознавания дорожных знаков с адаптивным ограничителем скорости
CD/DVD-проигрыватель (необходима навигационная система Pro)	025AM	○	○	○	○	○	

2 ВЫБЕРИТЕ ОПЦИИ

 Соберите свой автомобиль на сайте: jaguar.ru

ПАКЕТЫ ОПЦИЙ

ПАКЕТЫ ОПЦИЙ	КОД	PURE	PRESTIGE	PORTFOLIO	R-SPORT	S	ОПИСАНИЕ
Пакет элементов отделки кузова Black		<input type="radio"/>	<input type="radio"/>	<input type="radio"/>	<input type="radio"/>	<input type="radio"/>	Элементы отделки экстерьера меняются на Gloss Black. Комплектация пакета элементов отделки кузова Black зависит от модели
Пакет опций Cold Climate	017CA	<input type="radio"/>	—	—	—	—	Лобовое стекло и форсунки стеклоомывателя с подогревом, рулевое колесо с подогревом, передние и задние сиденья с функцией подогрева
Пакет опций Adaptive Dynamics	017KA	<input type="radio"/>	<input type="radio"/>	<input type="radio"/>	<input type="radio"/>	—	Система динамики с изменяемыми настройками, подвеска с технологией Adaptive Dynamics и система адаптивного отклика на различные дорожные условия (доступно только на автомобилях с автоматической трансмиссией и полным приводом)
Пакет опций проекционного дисплея на лобовое стекло	017FG	<input type="radio"/>	<input type="radio"/>	<input type="radio"/>	<input type="radio"/>	<input type="radio"/>	Включает лобовое стекло с УФ-фильтром и проекционный дисплей на лобовое стекло
Пакет опций Memoгу для сидений с регулировками по 10 параметрам	017EC	<input type="radio"/>	<input type="radio"/>	<input type="radio"/>	<input type="radio"/>	<input type="radio"/>	Передние сиденья с электроприводной регулировкой по 10 параметрам, механическая регулировка высоты подголовников, функция запоминания настроек сиденья водителя, зеркало заднего вида с функцией автозатемнения, наружные зеркала с подогревом, электроприводом складывания, функциями автозатемнения и подсветки околodверного пространства, рулевая колонка с электроприводной регулировкой
Пакет опций Memoгу для сидений Performance с регулировкой по 14 параметрам	017GV	—	—	—	<input type="radio"/>	<input type="radio"/>	Включает электроприводные регулировки передних сидений Performance по 14 параметрам, передние сиденья с подогревом и вентиляцией и задние сиденья с подогревом, наружные зеркала с электроприводом складывания, функциями подогрева, автозатемнения и запоминания настроек и лампами подсветки околodверного пространства, а также рулевую колонку с электроприводной регулировкой
Пакет опций Memoгу для спортивных сидений с регулировкой по 18 параметрам	017FL	—	—	—	<input type="radio"/>	<input type="radio"/>	Передние спортивные сиденья с электроприводной регулировкой по 18 параметрам с электроприводной регулировкой поясничной опоры по 4 параметрам и функцией запоминания настроек сиденья водителя, зеркало заднего вида с функцией автоматического затемнения, боковые зеркала с подогревом, электроприводом складывания, функциями автоматического затемнения и подсветки околodверного пространства, а также рулевая колонка с электроприводной регулировкой
Пакет опций Memoгу для сидений Luxury с регулировкой по 20 параметрам	017GJ	—	—	<input type="radio"/>	—	—	Передние сиденья Luxury с электроприводной регулировкой по 20 параметрам с электроприводной регулировкой поясничной опоры по 4 параметрам и функцией запоминания настроек, боковые зеркала с подогревом с функцией запоминания настроек, автоматического затемнения и подсветки околodверного пространства, зеркало заднего вида с функцией автоматического затемнения, рулевое колесо с электроприводной регулировкой

● Стандартное оборудование ○ Опция — Недоступно

Получить дополнительную информацию можно у вашего дилера Jaguar.

Полный список опций и пакетов представлен в руководстве по характеристикам и ценам F-PACE и на сайте jaguar.ru в разделе «Конфигуратор».

ПАКЕТЫ ОПЦИЙ

ПАКЕТЫ ОПЦИЙ	КОД	PURE	PRESTIGE	PORTFOLIO	R-SPORT	S	ОПИСАНИЕ
Пакет опций Rear Seat Comfort	017FS	—	○	○	○	○	Включает передние и задние сиденья с подогревом, охлаждаемый перчаточный ящик, датчик качества воздуха, задние сиденья с электроприводными регулировками наклона спинок и четырехзонный климат-контроль
Пакет опций Practicality	017JA	○	○	○	○	○	Включает рычаги для дистанционного складывания задних сидений, сенсорное бесконтактное управление дверью багажного отделения, разделительную сетку в багажном отделении, запираемый охлаждаемый перчаточный ящик, датчик качества воздуха и систему бесключевого доступа в автомобиль
Пакет опций Park	017UA	○	○	○	○	○	Включает систему помощи при парковке (в т. ч. систему датчиков парковки по периметру автомобиля) и систему обнаружения приближающихся сзади автомобилей
Пакет опций Drive (наружные зеркала с подогревом, электроприводом складывания и функцией автоматического затемнения)	017TA	○	○	○	○	○	Включает функцию помощи в предотвращении дорожных инцидентов при перестроении, систему экстренного торможения при движении на высоких скоростях и адаптивный круиз-контроль с функцией Stop & Go
Пакет опций Driver Assist (необходимы навигационная система Pro, наружные зеркала с подогревом, электроприводом складывания и функцией автоматического затемнения)	017TE	○	○	○	○	○	Включает функцию помощи в предотвращении дорожных инцидентов при перестроении, систему камер кругового обзора, систему помощи при парковке, систему обнаружения приближающихся сзади автомобилей, систему датчиков парковки по периметру автомобиля, систему экстренного торможения при движении на высоких скоростях и адаптивный круиз-контроль с функцией ассистента рулевого управления

3 ВЫБЕРИТЕ ЦВЕТ

 Соберите свой автомобиль на сайте: jaguar.ru

ЭМАЛЬ

Fuji White

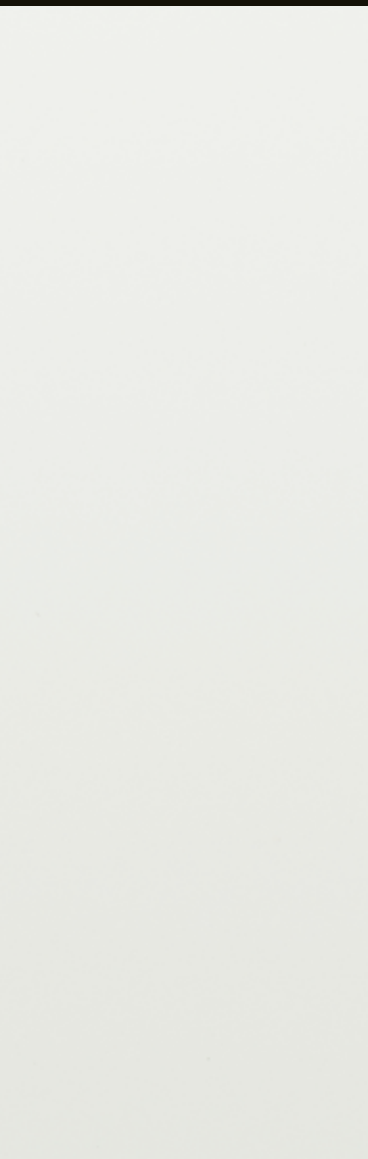

Narvik Black



МЕТАЛЛИК

Yulong White



Santorini Black

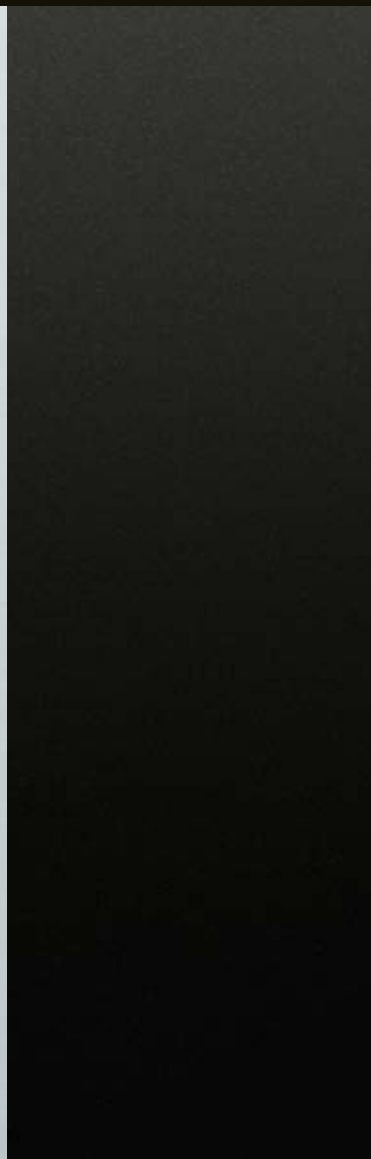

Corris Grey



Loire Blue



Caesium Blue



Firenze Red



Indus Silver



ПРЕМИУМ-МЕТАЛЛИК

Silicon Silver



Carpathian Grey



4 ВЫБЕРИТЕ КОЛЕСНЫЕ ДИСКИ

 Соберите свой автомобиль на сайте: jaguar.ru



18-дюймовые 15-спицевые колесные диски STYLE 1022



18-дюймовые 10-спицевые колесные диски STYLE 1018



19-дюймовые 5-спицевые колесные диски STYLE 5037



19-дюймовые 5-спицевые колесные диски STYLE 5037

ОТДЕЛКА ДИСКОВ	Silver	Silver	Silver	Gloss Black
РАЗМЕР ДИСКОВ	7.5J x 18"	7.5J x 18"	8.5J x 19"	8.5J x 19"
РАЗМЕР ШИН	235/65 R18 255/60 R18	255/60 R18	255/55 R19	255/55 R19
КОД	029YH	029YG	029YK	031JM
Pure	●	○	○	○
Prestige	●	○	○	○
Portfolio	○	○	○	○
R-Sport	—	—	○	○
S	○	○	○	○



19-дюймовые колесные диски STYLE 7012 с 7 сдвоенными спицами



19-дюймовые колесные диски STYLE 5038 с 5 сдвоенными спицами



20-дюймовые колесные диски STYLE 1019 с 10 сдвоенными спицами



20-дюймовые колесные диски STYLE 5031 с 5 сдвоенными спицами



20-дюймовые колесные диски STYLE 5031 с 5 сдвоенными спицами

ОТДЕЛКА ДИСКОВ	Silver	Grey и Diamond Turned	Silver	Gloss Black	Grey и Diamond Turned
РАЗМЕР ДИСКОВ	8.5J x 19"	8.5J x 19"	8.5J x 20"	8.5J x 20"	8.5J x 20"
РАЗМЕР ШИН	255/55 R19	255/55 R19	255/50 R20	255/50 R20	255/50 R20
КОД	029YJ	029YL	029XX	029XZ	029XY
Pure	○	○	○	○	○
Prestige	○	○	○	○	○
Portfolio	●	○	○	○	○
R-Sport	○	●	○	○	○
S	○	○	○	○	○

● Стандарт ○ Опция — Недоступ

Информация о расходе топлива выбросах зависит от размера шин. Подробную информацию смотрите на странице 102. Стандартные и опциональные функции могут отличаться в зависимости от доступности на рынке.



20-дюймовые
КОЛЕСНЫЕ ДИСКИ
STYLE 5036
с 5 СДВОЕННЫМИ
СПИЦАМИ



20-дюймовые
5-СПИЦЕВЫЕ
КОЛЕСНЫЕ ДИСКИ
STYLE 5035



20-дюймовые
5-СПИЦЕВЫЕ
КОЛЕСНЫЕ ДИСКИ
STYLE 5035



22-дюймовые
15-СПИЦЕВЫЕ
КОЛЕСНЫЕ ДИСКИ
STYLE 1020

ОТДЕЛКА ДИСКОВ	Silver	Grey и Diamond Turned	Gloss Black	Отделка Silver с контрастными вставками
РАЗМЕР ДИСКОВ	8.5J x 20"	8.5J x 20"	8.5J x 20"	9.0J x 22"
РАЗМЕР ШИН	255/50 R20	255/50 R20	255/50 R20	265/40 R22
КОД	029XW	029YN	029YP	029YA

Pure	<input type="radio"/>	<input type="radio"/>	<input type="radio"/>	<input type="radio"/>
Prestige	<input type="radio"/>	<input type="radio"/>	<input type="radio"/>	<input type="radio"/>
Portfolio	<input type="radio"/>	<input type="radio"/>	<input type="radio"/>	<input type="radio"/>
R-Sport	<input type="radio"/>	<input type="radio"/>	<input type="radio"/>	<input type="radio"/>
S	<input type="radio"/>	<input checked="" type="radio"/>	<input type="radio"/>	<input type="radio"/>



22-дюймовые
15-СПИЦЕВЫЕ
КОЛЕСНЫЕ ДИСКИ
STYLE 1020



22-дюймовые
15-СПИЦЕВЫЕ
КОЛЕСНЫЕ ДИСКИ
STYLE 1020



22-дюймовые
9-СПИЦЕВЫЕ
КОЛЕСНЫЕ ДИСКИ
STYLE 9006



22-дюймовые
9-СПИЦЕВЫЕ
КОЛЕСНЫЕ ДИСКИ
STYLE 9006

ОТДЕЛКА ДИСКОВ	Отделка Black с контрастными вставками	Отделка Grey с контрастными вставками	Grey и Diamond Turned	Хромированная
РАЗМЕР ДИСКОВ	9.0J x 22"	9.0J x 22"	9.0J x 22"	9.0J x 22"
РАЗМЕР ШИН	265/40 R22	265/40 R22	265/40 R22	265/40 R22
КОД	029YB	029YE	029YC	029YD

Pure	<input type="radio"/>	<input type="radio"/>	<input type="radio"/>	<input type="radio"/>
Prestige	<input type="radio"/>	<input type="radio"/>	<input type="radio"/>	<input type="radio"/>
Portfolio	<input type="radio"/>	<input type="radio"/>	<input type="radio"/>	<input type="radio"/>
R-Sport	<input type="radio"/>	<input type="radio"/>	<input type="radio"/>	<input type="radio"/>
S	<input type="radio"/>	<input type="radio"/>	<input type="radio"/>	<input type="radio"/>

В связи с местной налоговой политикой представленные опции могут влиять на производительность автомобиля и его стоимость. Соберите свой автомобиль на сайте jaguar.com или обратитесь в местный дилерский центр.

5 ВЫБЕРИТЕ ИНТЕРЬЕР



Соберите свой автомобиль на сайте: jaguar.ru

PURE						
	СИДЕНЬЯ С ОТСТРОЧКОЙ В ТОН	ПАНЕЛИ ОТДЕЛКИ	ОТДЕЛКА ПОТОЛКА ЗАМШЕЙ SUEDECLOTH ¹	ВЕРХНЯЯ ПАНЕЛЬ БЕЗ ОТСТРОЧКИ	КОВРИКИ	КОДЫ ЭЛЕМЕНТОВ ОТДЕЛКИ И ОПЦИЙ
Стандартная опция						
Сиденья с отделкой Luxtec	Ebony и Ebony Latte и Latte	Gloss Black Gloss Black	Light Oyster или Ebony ² Light Oyster или Ebony ²	Ebony Ebony	Ebony Ebony	SEC SED
PRESTIGE						
	СИДЕНЬЯ С КОНТРАСТНОЙ ОТСТРОЧКОЙ	ПАНЕЛИ ОТДЕЛКИ	ОТДЕЛКА ПОТОЛКА ЗАМШЕЙ SUEDECLOTH ¹	ВЕРХНЯЯ ПАНЕЛЬ С ОТСТРОЧКОЙ В ТОН	КОВРИКИ	КОДЫ ЭЛЕМЕНТОВ ОТДЕЛКИ И ОПЦИЙ
Стандартная опция						
Сиденья с отделкой кожей Grained	Ebony и Siena Tan Latte и Espresso Light Oyster и Pistachio	Gloss Black Gloss Black Gloss Black	Light Oyster или Ebony ² Light Oyster Light Oyster или Ebony ²	Ebony и Ebony Espresso и Espresso Ebony и Ebony	Ebony Espresso Ebony	SEE TZE SEF
PORTFOLIO						
	СИДЕНЬЯ С ОТСТРОЧКОЙ В ТОН	ПАНЕЛИ ОТДЕЛКИ	ОТДЕЛКА ПОТОЛКА ЗАМШЕЙ SUEDECLOTH ¹	ВЕРХНЯЯ ПАНЕЛЬ С ОТСТРОЧКОЙ В ТОН	КОВРИКИ	КОДЫ ЭЛЕМЕНТОВ ОТДЕЛКИ И ОПЦИЙ
Стандартная опция						
Сиденья с отделкой перфорированной кожей Windsor	Ebony и Ebony Espresso и Espresso Siena Tan и Siena Tan Latte и Latte Light Oyster и Light Oyster	Gloss Figured Ebony Gloss Figured Ebony Gloss Figured Ebony Gloss Figured Ebony Gloss Figured Ebony	Light Oyster или Ebony ² Light Oyster Light Oyster или Ebony ² Light Oyster Light Oyster	Ebony и Ebony Espresso и Espresso Ebony и Ebony Espresso и Espresso Oyster и Oyster	Ebony Espresso Ebony Espresso Oyster	SEP TZT SEQ TZR TZS

¹Отделка потолка цвета Morzine предлагается в качестве опции. ²Отделка потолка цвета Ebony предлагается в качестве опции.

³Отделка потолка цвета Light Oyster предлагается в качестве опции.

R-SPORT						
	СИДЕНЬЯ С Контрастной отстрочкой	Панели отделки	Отделка потолка замшей SUEDECLOTH¹	Верхняя панель с контрастной прострочкой	Коврики	Коды элементов отделки и опций
Стандарт						
Сиденья Sport с отделкой перфорированной кожей Grained	Ebony/Ebony и Light Oyster	Gloss Black	Light Oyster или Ebony ²	Ebony и Light Oyster	Ebony	SEG+03ZYF (обновленный вариант с отделкой кожей)
	Ebony/Pimento и Pimento	Gloss Black	Light Oyster или Ebony ²	Ebony и Pimento	Ebony	SEN
	Ebony/Light Oyster и Light Oyster	Gloss Black	Light Oyster или Ebony ²	Ebony и Light Oyster	Ebony	SEJ
	Oyster/Oyster и Lime	Gloss Black	Light Oyster	Oyster и Lime	Oyster	SEV
Сиденья Performance с отделкой перфорированной кожей Grained	Ebony/Ebony и Light Oyster	Gloss Black	Light Oyster или Ebony ²	Ebony	Ebony	SEG+017GV (обновленные сиденья Performance)
	Light Oyster/Ebony и Light Oyster	Gloss Black	Light Oyster или Ebony ²	Ebony и Light Oyster	Ebony	SEJ+017GV (обновленные сиденья Performance)
S						
	СИДЕНЬЯ С Контрастной отстрочкой	Панели отделки	Отделка потолка замшей SUEDECLOTH¹	Верхняя панель с контрастной прострочкой	Коврики	Коды элементов отделки и опций
Стандарт						
Сиденья Sport с отделкой перфорированной кожей Grained	Ebony/Ebony и Light Oyster	Meshed Aluminium	Ebony или Light Oyster ³	Ebony и Light Oyster	Ebony	SEK+03ZYF (обновленный вариант с отделкой кожей)
	Pimento/Ebony и Ebony	Meshed Aluminium	Ebony или Light Oyster ³	Ebony и Pimento	Ebony	SEL
	Brogue/Brogue и Light Oyster	Meshed Aluminium	Ebony или Light Oyster ³	Ebony и Light Oyster	Ebony	SEM
	Light Oyster/Ebony и Ebony	Meshed Aluminium	Ebony или Light Oyster ³	Ebony и Light Oyster	Ebony	SEN
Сиденья Performance с отделкой перфорированной кожей Grained	Ebony/Ebony и Light Oyster	Meshed Aluminium	Ebony или Light Oyster ³	Ebony и Light Oyster	Ebony	SEK
	Light Oyster/Ebony и Light Oyster	Meshed Aluminium	Ebony или Light Oyster ¹	Ebony и Light Oyster	Ebony	SEN+017GV (обновленные сиденья Performance)

5 ВЫБЕРИТЕ ИНТЕРЬЕР

 Соберите свой автомобиль на сайте: jaguar.ru









На изображении представлен интерьер с отделкой сидений Luxtec цвета Ebony, элементами отделки Gloss Black, отделкой потолка Light Oyster и приборной панелью в цвете Ebony.

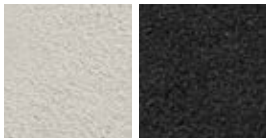

PURE

ЦВЕТОВЫЕ СОЧЕТАНИЯ ОТДЕЛКИ ИНТЕРЬЕРА

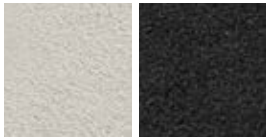
СТАНДАРТ

1	2	3	4	5
СИДЕНЬЯ С ОТСТРОЧКОЙ В ТОН	ПАНЕЛИ ОТДЕЛКИ	ОТДЕЛКА ПОТОЛКА ЗАМШЕЙ SUEDECLOTH ¹	ВЕРХНЯЯ ПАНЕЛЬ БЕЗ ОТСТРОЧКИ	КОВРИКИ
				
Ebony	Gloss Black	Light Oyster или Ebony ²	Ebony	Ebony
				
Latte	Gloss Black	Light Oyster или Ebony ²	Ebony	Ebony

ВАРИАНТЫ ПАНЕЛЕЙ ОТДЕЛКИ

Satin Fine Line Wood, Satin Burr Ash, Satin Grey Ash, Satin Grey Figured Ebony, Gloss Figured Ebony Etched Aluminium, Meshed Aluminium или Carbon Fibre

¹Отделка потолка материалом Morzine предлагается в качестве опции.

²Отделка потолка цвета Ebony предлагается в качестве опции.

5 ВЫБЕРИТЕ ИНТЕРЬЕР

 Соберите свой автомобиль на сайте: jaguar.ru









На изображении представлен интерьер с сиденьями с отделкой кожей Grained цвета Latte и контрастной отстрочкой Espresso, элементами отделки Gloss Black, отделкой потолка Light Oyster и панелью цвета Espresso.

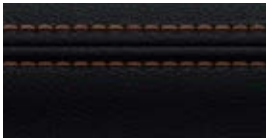

PRESTIGE

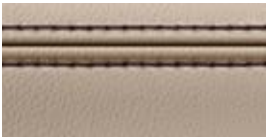
ЦВЕТОВЫЕ СОЧЕТАНИЯ ОТДЕЛКИ ИНТЕРЬЕРА

СТАНДАРТ

1	2	3	4	5
СИДЕНЬЯ С КОНТРАСТНОЙ ОТСТРОЧКОЙ 	ПАНЕЛИ ОТДЕЛКИ 	ОТДЕЛКА ПОТОЛКА ЗАМШЕЙ SUEDECLOTH ¹ 	ВЕРХНЯЯ ПАНЕЛЬ С ОТСТРОЧКОЙ В ТОН 	КОВРИКИ 
Ebony и Siena Tan <p>Latte и Espresso</p>	Gloss Black	Light Oyster или Ebony ² <p>Light Oyster</p>	Ebony и Ebony <p>Espresso и Espresso</p>	Ebony <p>Espresso</p>
				
Light Oyster и Pistachio	Gloss Black	Light Oyster или Ebony ²	Ebony и Ebony	Ebony

ВАРИАНТЫ ПАНЕЛЕЙ ОТДЕЛКИ

Satin Fine Line Wood, Satin Burr Ash, Satin Grey Ash, Satin Grey Figured Ebony, Gloss Figured Ebony, Etched Aluminium, Meshed Aluminium или Carbon Fibre

¹Отделка потолка материалом Morzine предлагается в качестве опции.

²Отделка потолка цвета Ebony предлагается в качестве опции.

5 ВЫБЕРИТЕ ИНТЕРЬЕР

⚙ Соберите свой автомобиль на сайте: jaguar.ru













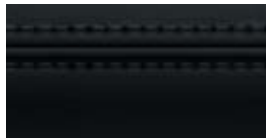











На изображении представлен интерьер с отделкой сидений кожей Windsor цвета Siena Tan с отстрочкой в тон Siena Tan, элементами Gloss Figured Ebony, отделкой потолка Light Oyster и приборной панелью цвета Ebony.

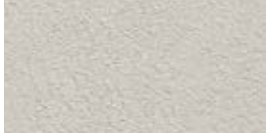

PORTFOLIO

ЦВЕТОВЫЕ СОЧЕТАНИЯ ОТДЕЛКИ ИНТЕРЬЕРА

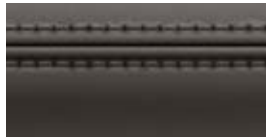
СТАНДАРТ

1	2	3	4	5
СИДЕНЬЯ С ОТСТРОЧКОЙ В ТОН	ПАНЕЛИ ОТДЕЛКИ	ОТДЕЛКА ПОТОЛКА ЗАМШЕЙ SUEDECLOTH ¹	ВЕРХНЯЯ ПАНЕЛЬ С ОТСТРОЧКОЙ В ТОН	КОВРИКИ
				
Ebony и Ebony	Etched Aluminium	Light Oyster или Ebony ²	Ebony и Ebony	Ebony
				
Espresso и Espresso	Etched Aluminium	Light Oyster	Espresso и Espresso	Espresso
				
Siena Tan и Siena Tan	Etched Aluminium	Light Oyster или Ebony ²	Ebony и Ebony	Ebony
				
Latte и Latte	Etched Aluminium	Light Oyster	Espresso и Espresso	Espresso
				
Light Oyster и Light Oyster	Etched Aluminium	Light Oyster	Oyster и Oyster	Oyster

ВАРИАНТЫ ПАНЕЛЕЙ ОТДЕЛКИ

Satin Fine Line Wood, Satin Burr Ash, Satin Ash Grey, Satin Grey Figured Ebony, Gloss Black, Gloss Figured Ebony, Meshed Aluminium или Carbon Fibre

¹Отделка потолка материалом Morzine предлагается в качестве опции.

²Отделка потолка цвета Ebony предлагается в качестве опции.

5 ВЫБЕРИТЕ ИНТЕРЬЕР

⚙ Соберите свой автомобиль на сайте: jaguar.ru













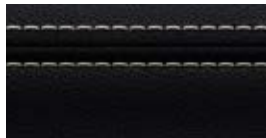



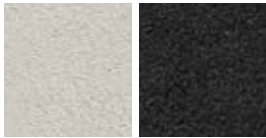

На изображении представлен интерьер со спортивными сиденьями с отделкой кожей Grained цвета Ebony и Pimento и контрастной отстрочкой Pimento, элементами отделки Etched Aluminium, отделкой потолка и приборной панели цвета Ebony.

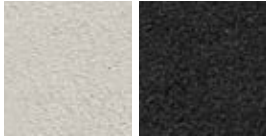

R-SPORT

ЦВЕТОВЫЕ СОЧЕТАНИЯ ОТДЕЛКИ ИНТЕРЬЕРА

СТАНДАРТ

1	2	3	4	5
<p>СИДЕНЬЯ С КОНТРАСТНОЙ ОТСТРОЧКОЙ</p>  <p>Ebony/Ebony и Light Oyster³</p>	<p>ПАНЕЛИ ОТДЕЛКИ</p>  <p>Gloss Black</p>	<p>ОТДЕЛКА ПОТОЛКА ТКАНЬЮ SUEDESCLOTH²</p>  <p>Light Oyster или Ebony²</p>	<p>ВЕРХНЯЯ ПРИБОРНАЯ ПАНЕЛЬ С КОНТРАСТНОЙ ПРОСТРОЧКОЙ</p>  <p>Ebony и Light Oyster</p>	<p>КОВРИКИ</p>  <p>Ebony</p>
 <p>Ebony/Pimento и Pimento</p>	 <p>Gloss Black</p>	 <p>Light Oyster или Ebony²</p>	 <p>Ebony и Pimento</p>	 <p>Ebony</p>
 <p>Ebony/Light Oyster и Light Oyster</p>	 <p>Gloss Black</p>	 <p>Light Oyster или Ebony²</p>	 <p>Ebony и Light Oyster</p>	 <p>Ebony</p>
 <p>Oyster/Oyster и Lime</p>	 <p>Gloss Black</p>	 <p>Light Oyster</p>	 <p>Oyster и Lime</p>	 <p>Oyster</p>

ВАРИАНТЫ ПАНЕЛЕЙ ОТДЕЛКИ

Satin Fine Line Wood, Satin Burr Ash, Satin Grey Ash, Satin Grey Figured Ebony, Gloss Figured Ebony, Etched Aluminium, Meshed Aluminium или Carbon Fibre

¹Отделка потолка материалом Morzine предлагается в качестве опции.

²Отделка потолка цвета Ebony предлагается в качестве опции.

³Также доступно с сиденьями Performance.

5 ВЫБЕРИТЕ ИНТЕРЬЕР

⚙ Соберите свой автомобиль на сайте: jaguar.ru











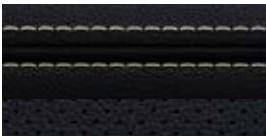
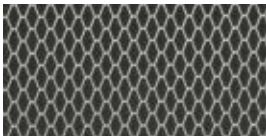

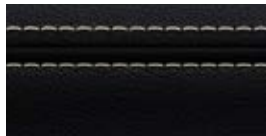

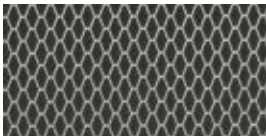

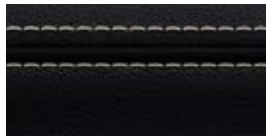
На изображении представлен интерьер со спортивными сиденьями с отделкой кожей Grained цвета Brogue и контрастной отстрочкой Light Oyster, элементами отделки Meshed Aluminium, отделкой потолка и приборной панели цвета Ebony.

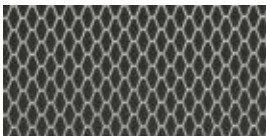

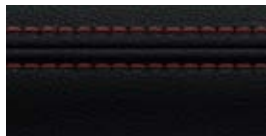
S

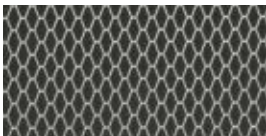
ЦВЕТОВЫЕ СОЧЕТАНИЯ ОТДЕЛКИ ИНТЕРЬЕРА

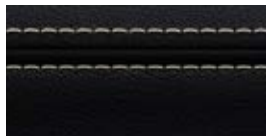
СТАНДАРТ

1	2	3	4	5
<p>СИДЕНЬЯ С КОНТРАСТНОЙ ОТСТРОЧКОЙ</p>  <p>Ebony/Ebony и Light Oyster³</p>	<p>ПАНЕЛИ ОТДЕЛКИ</p>  <p>Meshed Aluminium</p>	<p>ОТДЕЛКА ПОТОЛКА SUEDECLOTH¹</p>  <p>Ebony или Light Oyster²</p>	<p>ВЕРХНЯЯ ПРИБОРНАЯ ПАНЕЛЬ С КОНТРАСТНОЙ ПРОСТРОЧКОЙ</p>  <p>Ebony и Light Oyster</p>	<p>КОВРИКИ</p>  <p>Ebony</p>
 <p>Brogue/Brogue и Light Oyster</p>	 <p>Meshed Aluminium</p>	 <p>Ebony или Light Oyster²</p>	 <p>Ebony и Light Oyster</p>	 <p>Ebony</p>
 <p>Pimento/Ebony и Ebony</p>	 <p>Meshed Aluminium</p>	 <p>Ebony или Light Oyster²</p>	 <p>Ebony и Pimento</p>	 <p>Ebony</p>
 <p>Light Oyster/Ebony и Ebony⁴</p>	 <p>Meshed Aluminium</p>	 <p>Ebony или Light Oyster²</p>	 <p>Ebony и Light Oyster</p>	 <p>Ebony</p>

ВАРИАНТЫ ПАНЕЛЕЙ ОТДЕЛКИ

Satin Fine Line Wood, Satin Burr Ash, Satin Grey Ash, Satin Grey Figured Ebony, Gloss Figured Ebony, Etched Aluminium, Gloss Black или Carbon Fibre

¹Отделка потолка цвета Morzine также доступна в качестве опции.

²Отделка потолка цвета Light Oyster предлагается в качестве опции.

³Также доступно с сиденьями Performance.

⁴Также доступно с сиденьями Performance. Отделка также доступна для комплектации R-Sport.

5 ВЫБЕРИТЕ ИНТЕРЬЕР

 Соберите свой автомобиль на сайте: jaguar.ru

Элементы отделки Gloss Black

Элементы отделки Meshed Aluminium

Элементы отделки Etched Aluminium

Элементы отделки Etched Aluminium

Элементы отделки Gloss Figured Ebony

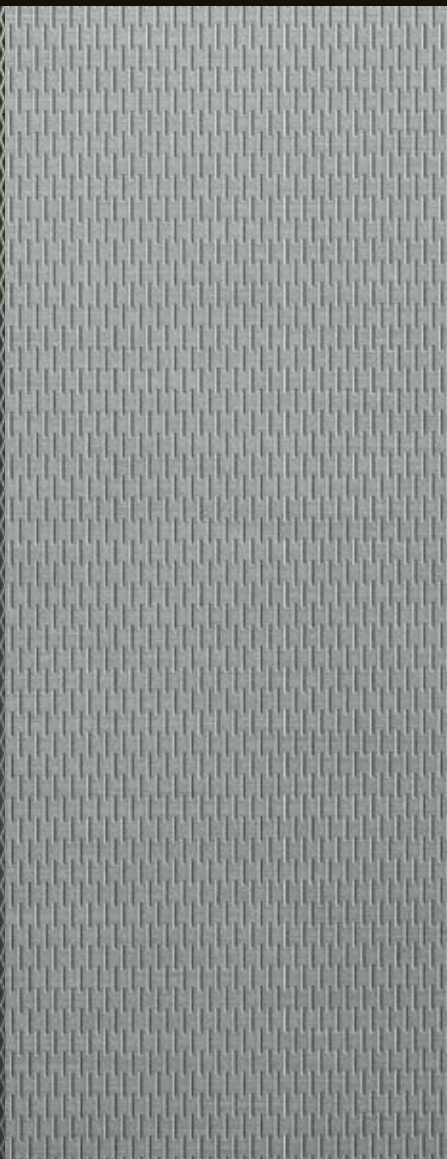

Элементы отделки Satin Grey Figured Ebony



Элементы отделки Satin Fine Line Wood



Элементы отделки Satin Ash Burr



Элементы отделки Satin Grey Ash



6 ВЫБЕРИТЕ АКСЕССУАРЫ JAGUAR GEAR

Информацию о полном ассортименте аксессуаров можно получить
у официального дилера Jaguar или на странице: accessories.jaguar.com/ru/ru



Крепление для лыж / сноуборда* C2A1538

Безопасная и надежная система Jaguar для транспортировки оборудования для зимних видов спорта. Оснащена подвижными направляющими для удобства погрузки. Для четырех пар лыж или двух сноубордов.

* Требуется рейлинги и поперечные перекладины на крышу.

НА ИЗОБРАЖЕНИИ: F-PACE В КОМПЛЕКТАЦИИ R-SPORT ЦВЕТА FIRENZE RED С УСТАНОВЛЕННЫМИ ОПЦИЯМИ (ДОСТУПНОСТЬ ОПЦИЙ ЗАВИСИТ ОТ РЫНКА)



**Персонализированные накладки на пороги с подсветкой
T4A5869PVJ – Jet**

Элегантные накладки из нержавеющей стали на пороги со стороны водителя и переднего пассажира. Мягкая фосфоресцирующая голубая подсветка включается, когда пассажир или водитель открывают дверь. Вы можете выбрать различные варианты из одобренного ассортимента.



**Накладки на пороги Union Jack
T4A5867PVJ – Jet**

Элегантные накладки из нержавеющей стали на пороги со стороны водителя и переднего пассажира отличаются характерным британским дизайном.



**Держатель для iPad® Click and Play
J9C2163**

Click and Play — съемный держатель для планшетов. Доступны держатели для различных устройств. Они позволяют регулировать угол наклона и гарантируют, что пассажирам на заднем сиденье будет комфортно.



**Вешалка для одежды на подголовник Click and Hang
J9C216**

Специальная вешалка для одежды крепится на подголовнике сиденья. Благодаря простому и надежному креплению вешалку легко устанавливать и снимать. Вы можете удобно хранить одежду так, чтобы она не помялась.



**Отсек с функцией охлаждения / подогрева
в центральном подлокотнике
T2H7739**

Отсек устанавливается на место заднего центрального подлокотника и позволяет охладить или подогреть еду и напитки. Он дополнен кожаной крышкой, крепится центральным ремнем безопасности и подключается к вспомогательному разъему питания в задней части салона. Идеальный вариант для длительного путешествия с семьей.



**Алюминиевые подрулевые лепестки переключения передач
T2R6547MMU**

Альтернативный вариант подрулевых лепестков переключения передач из высококачественного алюминия премиумкласса, идеального для точек частого контакта. Лепестки изготовлены из обработанных машинным способом заготовок, вручную отполированы и анодированы, чтобы гарантировать защиту от износа.

6 ВЫБЕРИТЕ АКСЕССУАРЫ JAGUAR GEAR

 Соберите свой автомобиль на сайте: jaguar.ru



Боковые воздухозаборники с отделкой Carbon Fibre
T4A12419 – Левый
T4A12418 – Правый

Боковые воздухозаборники с отделкой из высококачественного карбона прекрасно подчеркнут возможности автомобиля.



Боковые воздухозаборники с отделкой Gloss Black
T4A4307 – Левый
T4A4304 – Правый

Боковые воздухозаборники с отделкой Gloss Black придают автомобилю динамичный облик.



Ветровой дефлектор
T4A7371

Эти ветровые дефлекторы легко устанавливать и снимать. Они обеспечивают дополнительный комфорт переднего пассажира, позволяя воздуху циркулировать в салоне автомобиля, при этом они способствуют снижению сквозняков и предотвращают попадание капель дождя в салон. В комплект входят два передних и два задних дефлектора.



Накладки на боковые зеркала с отделкой Carbon Fibre
T4A7226

Накладки на боковые зеркала с отделкой из высококачественного карбона прекрасно подчеркнут особенности автомобиля.



Накладки на боковые зеркала с отделкой Gloss Black
T4A12007

Накладки с отделкой Gloss Black подчеркивают динамичный облик боковых зеркал.



Накладки на боковые зеркала с отделкой Chrome
T4A7131

Накладки с хромированной отделкой дополняют стильные боковые зеркала.



Складывающиеся боковые подножки с электроприводом
T4A12783 – Левая
T4A12780 – Правая

Практичные и стильные подножки облегчают посадку в автомобиль и высадку из него, а также упрощают доступ к устройствам на крыше. Эргономично скрытые под порогами в сложенном положении, подножки автоматически выдвигаются, как только вы открываете дверь. Закройте дверь, и подножки сложатся сами.



Фиксированные боковые подножки
T4A11848

Боковые подножки облегчают посадку в автомобиль и высадку из него, а также упрощают доступ к устройствам на крыше. Дизайн отличается фирменным оформлением Jaguar с окантовкой из нержавеющей стали и резиновой противоскользящей поверхностью, которые дополняют дизайн экстерьера автомобиля.



Всесезонный чехол-тент для автомобиля
T4A4215

Всесезонный чехол-тент для F-PACE с логотипом Jaguar. Защита вашего F-PACE от различных погодных воздействий, включая дожди, иней и пыль. С его помощью можно легко и быстро укрыть ваш автомобиль.



Передние брызговики
T4A12742

Передние брызговики с логотипом Jaguar дополняют внешний вид вашего автомобиля и защитят его от летящих из-под колес грязи и камней.



Задние брызговики
T4A12743

Задние брызговики с логотипом Jaguar дополняют внешний вид вашего автомобиля и защитят его от летящих из-под колес грязи и камней.



Устанавливаемый на буксировочное устройство кронштейн для перевозки велосипедов
C2Z22695 – На два велосипеда
C2Z22697 – На три велосипеда

Надежное устанавливаемое на буксировочное устройство крепление позволит легко перевезти велосипеды. Оснащено быстроръемным механизмом и замком. Благодаря продуманному дизайну кронштейн легко откидывается, открывая доступ к задней двери.

6 ВЫБЕРИТЕ АКСЕССУАРЫ JAGUAR GEAR

 Соберите свой автомобиль на сайте: jaguar.ru



**Резиновый коврик в багажное отделение¹
T4A16371**

Этот коврик премиум-класса создан специально для защиты багажного отделения. Легкий и прочный, он без труда вынимается для очистки.



**Коврик премиум-класса в багажное отделение¹
T4A4217**

Роскошный и мягкий коврик для багажника цвета Ebony с логотипом Jaguar. Длинный ворс плотностью 2050 г/м², окантовка из нубука и контрастная отстрочка Dove.



**Разделительная сетка в багажное отделение
T4A8449**

Удобное крепление разделительной сетки за петли в багажном отделении и фиксаторы на потолке.



**Перегородка багажного отделения – Разделитель²
T4A11741**

Предлагается в качестве дополнения к перегородке багажного отделения на полную высоту или на половину высоты салона для разделения багажного отделения на две части по ширине автомобиля.



Комплект для перевозки домашних питомцев с резиновым ковриком T4A16371 Перегородка багажного отделения на всю высоту салона³ T4A11739

Включает в себя резиновый коврик для багажного отделения и перегородку на всю высоту. Защитит и ваш автомобиль, и вашего питомца. Резиновый коврик водонепроницаем и защищает пол багажного отделения. Перегородка на всю высоту ограничивает доступ в салон, обеспечивая безопасную перевозку вашего питомца¹.



**Защита бампера
T2H7950**

Поможет защитить задний бампер от царапин и истирания. Кроме того, благодаря этой защите вы не запачкаете одежду, касаясь бампера при погрузке / разгрузке. Защита бампера изготовлена из прочного тканевого материала и при хранении складывается гармошкой в специальном месте под багажным отделением.

¹Недоступно с полноразмерным запасным колесом. ²Не совместимо с защитным или резиновым покрытием для багажного отделения и недоступно для автомобилей с полноразмерным запасным колесом.



Поперечные перекладины на крышу⁴
T4A13875

Перекладины необходимы для крепления любых аксессуаров Jaguar, устанавливаемых на крышу. Разработаны специально для вашего автомобиля.



Крепление для лыж / сноуборда^{4,5}
C2A1538

Безопасная и надежная система Jaguar для транспортировки оборудования для зимних видов спорта. Оснащается подвижными направляющими для удобства погрузки. Для четырех пар лыж или двух сноубордов.



Кронштейн для водноспортивного снаряжения^{4,5}
C2Z21730

Универсальная система для перевозки инвентаря для водных видов спорта: доски для серфинга, байдарки или парусной доски. Наклоняется для удобства загрузки и разгрузки.



Бокс для перевозки снаряжения^{4,5}
C2C41628

Вместительный запираемый бокс размерами 175x82x45 см и объемом 410 л предназначен для перевозки снаряжения.



Большой спортивный бокс^{4,5}
T2H7753

Особый механизм Power-Click со встроенным индикатором момента силы позволяет легко и надежно закрепить багажник без посторонней помощи. Большой спортивный бокс на крышу объемом 430 литров открывается с обеих сторон. Удобные ручки, расположенные на крышке и внутри багажника, облегчают процессы установки, погрузки и выгрузки. Отделка Gloss Black и замок для безопасности.



Солнцезащитная шторка с защитой от ультрафиолета – на лобовое стекло
T4A4216

Специально изготовлена для лобового стекла F-PACE и отличается фирменным оформлением Jaguar. Отражает солнечные лучи, сохраняя прохладу в салоне автомобиля.

³Комплект для перевозки домашних питомцев устанавливается либо с резиновым покрытием (T4A5569) или резиновым ковриком (T4A16371). ⁴Требуются рейлинги на крышу. ⁵Требуются поперечные перекладины на крыше.

ТЕХНИЧЕСКИЕ ХАРАКТЕРИСТИКИ

 Соберите свой автомобиль на сайте: jaguar.ru

ДВИГАТЕЛИ	2,0-ЛИТРОВЫЙ 4-ЦИЛИНДРОВЫЙ ДИЗЕЛЬНЫЙ ДВИГАТЕЛЬ 20d С ТУРБО- НАДДУВОМ, ПОЛНЫЙ ПРИВОД		2,0-ЛИТРОВЫЙ 4-ЦИЛИНДРОВЫЙ ДИЗЕЛЬНЫЙ ДВИГАТЕЛЬ 25d С ДВОЙНЫМ ТУРБОНАДДУВОМ, ПОЛНЫЙ ПРИВОД	
	Рабочий объем	см ³	1999	1999
Максимальная мощность	л. с.	180	240	240
при об/мин	об/мин	4000	4000	4000
Максимальный крутящий момент	Н·м	430	500	500
при об/мин	об/мин	1750-2500	1500	1500
ПРОИЗВОДИТЕЛЬНОСТЬ		АКПП		АКПП
0–100 км/ч	секунд	9,0	7,2	7,2
Максимальная скорость	км/ч	208	217	217
РАСХОД ТОПЛИВА				
Комбинированный цикл	л/100км	5,3	5,8	5,8
CO ₂ в комбинированном цикле	г/км	139	153	153
Объем топливного бака (полезный)	л (приблизительно)	60	60	60
ГАБАРИТЫ				
Длина	мм	4731	4731	4731
Ширина (с разложенными зеркалами)	мм	2175	2175	2175
Ширина (со сложенными зеркалами)	мм	2071	2071	2071
Высота	мм	1651	1651	1651
Колесная база	мм	2874	2874	2874
Коля передних колес	мм	1641	1641	1641
Коля задних колес	мм	1654	1654	1654
Дорожный просвет	мм	161	161	161
Диаметр разворота (от бордюра до бордюра)	м	11,59	11,59	11,59
Объем багажного отделения (при наличии запасного колеса уменьшенных габаритов)	л	508*	508*	508*
МАССА				
Масса от	кг	1845	1880	1880
Полная масса автомобиля	кг	2460	2470	2470
Масса буксируемого груза	кг	2400	2400	2400
ДОСТУПНОСТЬ ДВИГАТЕЛЕЙ				
Pure		●	—	—
Prestige		●	●	●
Portfolio		—	●	●
R-Sport		—	●	●
S		—	—	—

● Доступно — Недоступно

* С запасным колесом уменьшенного размера. 463 литра с полноразмерным запасным колесом. ** Ограниченная максимальная скорость.

В 2018 году повторная спецификация характеристик двигателей еще не проводилась. Указанные данные соответствуют сертифицированным значениям NEDC (новый Европейский ездовой цикл) 2017 года.

2,0-ЛИТРОВЫЙ 4-ЦИЛИНДРОВЫЙ БЕНЗИНОВЫЙ ДВИГАТЕЛЬ 25€ С ТУРБОНАДДУВОМ, ПОЛНЫЙ ПРИВОД	3,0-ЛИТРОВЫЙ ДИЗЕЛЬНЫЙ V6 30€ С ДВОЙНЫМ ТУРБОНАДДУВОМ, ПОЛНЫЙ ПРИВОД	2,0-ЛИТРОВЫЙ 4-ЦИЛИНДРОВЫЙ БЕНЗИНОВЫЙ ДВИГАТЕЛЬ 30€ С ТУРБОНАДДУВОМ, ПОЛНЫЙ ПРИВОД	3,0-ЛИТРОВЫЙ БЕНЗИНОВЫЙ V6 S С НАГНЕТАТЕЛЕМ, ПОЛНЫЙ ПРИВОД
1997	2993	2995	2995
249	300	300	380
5500	4000	6500	6500
365	700	400	450
1200-4500	2000	1500-4500	4500
АКПП	АКПП	АКПП	АКПП
7,0	6,4	6,1	5,5
217	241	233	250**
7,4	6,0	7,7	8,9
170	159	174	209
63	66	63	63
4731	4731	4731	4731
2175	2175	2175	2175
2071	2071	2071	2071
1651	1651	1651	1651
2874	2874	2874	2874
1641	1641	1641	1641
1654	1654	1654	1654
161	161	161	161
11,59	11,59	11,59	11,59
508*	508*	508*	508*
1831	1954	1842	1861
2460	2570	2460	2500
2400	2400	2400	2400
●	—	—	—
●	—	—	—
—	—	●	—
●	—	●	—
—	●	—	●

ГАБАРИТЫ

Ширина (с разложенными зеркалами) – 2175 мм

Ширина (со сложенными зеркалами) – 2071 мм

Объем багажного отделения – 508 л¹



Диаметр разворота

(от бордюра до бордюра) – 11,59 м
Количество оборотов рулевого колеса
от упора до упора – 2,5



Высота салона над сиденьями

Максимальная высота над передними
сиденьями –
1007 мм²

Высота над задними сиденьями –
977 мм²

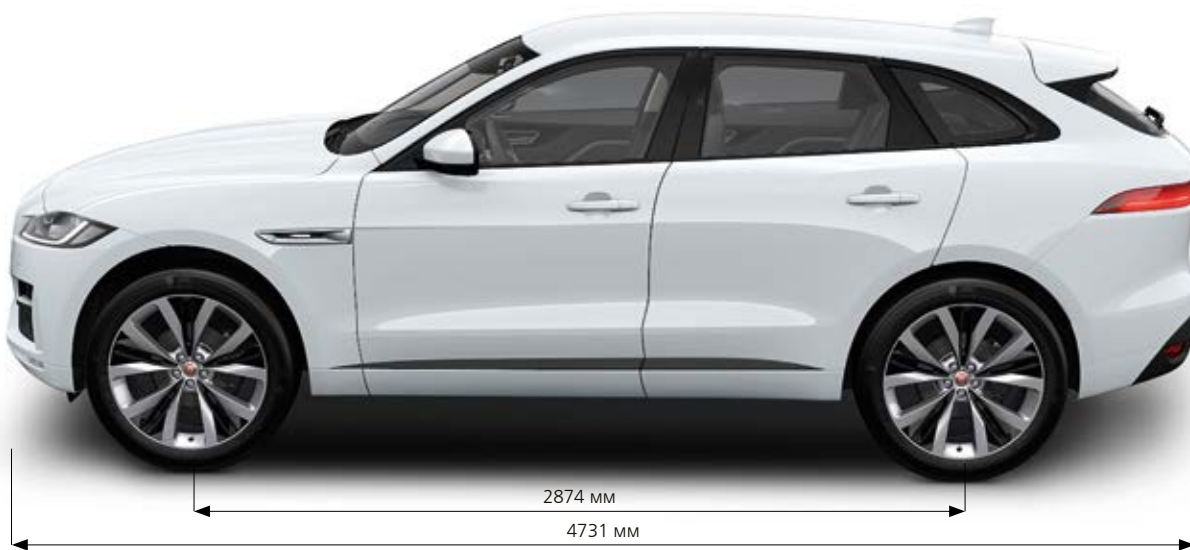

¹С запасным колесом уменьшенного размера. 463 литра с полноразмерным запасным колесом. ²Максимальная высота салона над сиденьями с фиксированной металлической крышей.
НА ИЗОБРАЖЕНИИ: F-PACE В КОМПЛЕКТАЦИИ R-SPORT ЦВЕТА YULONG WHITE С УСТАНОВЛЕННЫМИ ОПЦИЯМИ

ПОДРАЗДЕЛЕНИЕ SPECIAL VEHICLE OPERATIONS



Каждый автомобиль, созданный командой специального подразделения Special Vehicle Operations (SVO), становится воплощением роскоши и инноваций — характеристик, присущих всем автомобилям Jaguar и Land Rover.

Однако работа команды SVO заключается в том, чтобы создать поистине совершенный, идеальный автомобиль, отражающий индивидуальность своего владельца и учитывающий абсолютно все его интересы. Мы стремимся реализовать ваши самые смелые мечты.

На сегодняшний день подразделение SVO уже создало для наших клиентов ряд флагманских автомобилей, являющихся образцами великолепного дизайна и инженерных возможностей Jaguar.

НОВЫЙ ТЕХНИЧЕСКИЙ ЦЕНТР ПОДРАЗДЕЛЕНИЯ SVO

Новый технический центр подразделения SVO расположен в самом сердце британского региона Мидлендс. Компания Jaguar Land Rover инвестировала 20 миллионов фунтов стерлингов в этот передовой объект, разделенный на четыре зоны, каждая из которых призвана помочь нам в создании по-настоящему впечатляющих автомобилей. В нашем производственном центре есть пункты подготовки к эксплуатации, проведения презентаций, сборки и ручной доработки флагманских автомобилей SVO и эксклюзивных моделей. А благодаря лучшему в мире малярно-кузовному цеху все транспортные средства отличаются превосходным лакокрасочным покрытием.

ЭКСКЛЮЗИВНЫЕ АВТОМОБИЛИ ОТ ПОДРАЗДЕЛЕНИЯ SVO

Самые взыскательные клиенты ценят возможность обладать неповторимым, единственным в своем роде автомобилем. Именно над такими моделями увлеченно трудятся специалисты подразделения SVO. Такой автомобиль должен стать отражением ценностей и характера своего владельца. Учитывая трудоемкость и ответственность этой работы, мы открыли инновационные пункты подготовки к эксплуатации и проведения презентаций, которые помогают создавать самые роскошные и совершенные автомобили в мире. Этот особый новый объект расположен в новом техническом центре подразделения SVO в английском графстве Уорикшир.





МИР JAGUAR

Выберите свой F-PACE и откройте потрясающий мир Jaguar.

ГОНОЧНЫЕ ТРЕКИ

Знакомьтесь с автомобилем Jaguar лучше всего в движении. Jaguar Experience предоставит вам уникальную возможность в полной мере оценить потрясающие возможности автомобилей Jaguar. На наших треках вы сможете испытать возможности всего модельного ряда Jaguar.

Узнайте больше на сайте: jaguar.ru/jaguar-experience

ЗА КАДРОМ

Экскурсия на завод Jaguar подарит вам уникальную возможность своими глазами увидеть все этапы создания наших автомобилей — от сварки листового металла до завершающих штрихов отделки. Побывав на инновационных производственных предприятиях, вы увидите, как наши специалисты используют последние технические разработки, создавая впечатляющие автомобили Jaguar.

Узнайте больше на сайте jaguar.com/experience-jaguar/manufacturing-tours

ПРОГРАММА ICE DRIVE EXPERIENCE

Усовершенствуйте свои водительские навыки в рамках программы Ice Drive Experience от Jaguar Land Rover. С 2017 года мы приглашаем вас принять участие в захватывающих приключениях! Покорите шведский город Арьеplug и испытайте себя, управляя автомобилем в экстремальных условиях. Это уникальный шанс для владельцев наших автомобилей и других водителей, готовых проверить себя на самых сложных и непредсказуемых треках под руководством наших экспертов. Наши инструкторы по вождению — профессионалы высокого класса. Они будут сопровождать вас на протяжении всего маршрута, готовые поделиться опытом. Вы освоите навыки вождения на льду, научитесь выполнять потрясающие эффектные маневры, а главное — получите возможность в полной мере раскрыть невероятный потенциал автомобилей Jaguar и Land Rover.

Если вы хотите принять участие в следующем приключении, узнайте подробности на сайте: jaguar.ru/jaguar-experience/ice-drive-sweden





ФОРМУЛА Е

Высокая репутация автомобилей Jaguar в области технологий, дизайна и технических характеристик подтверждена их достижениями на множестве гоночных трасс и в сложнейших чемпионатах.

Гонки для нас лучший испытательный стенд: вчера — Ле-Ман и Формула 1, сегодня — Формула Е. Экстремальные нагрузки чемпионата Формулы Е сделали его идеальным полигоном для совершенствования наших технологий электрического привода. Участие в гонках позволило ускорить эволюцию электрических силовых агрегатов Jaguar. Каждая гонка Формулы Е помогает инженерам Jaguar совершенствовать наши электромобили.

Узнайте больше на сайте: jaguar.ru/jaguar-racing

КОЛЛЕКЦИЯ JAGUAR

Новейшая коллекция аксессуаров и одежды Jaguar создана с тем же вниманием к деталям и дизайнерским вкусом, что и наши автомобили. Вы убедитесь в этом, взглянув на предлагаемые предметы гардероба, изделия из кожи и роскошные товары для путешествий. В знак уважения к наследию Jaguar мы создали специальную коллекцию, отражающую достижения бренда и связанную с миром автогонок.

ЖУРНАЛ JAGUAR MAGAZINE

Это наш собственный журнал — такой же современный, впечатляющий и космополитичный, как и наш бренд. Над его созданием работает команда профессиональных дизайнеров и журналистов. В журнале вы не только найдете редкую информацию об автомобилях и продукции Jaguar, но и погрузитесь в мир роскоши, великолепного дизайна, стиля и путешествий. Jaguar Magazine выходит два раза в год. Вы будете получать бесплатный экземпляр на протяжении первых трех лет эксплуатации автомобиля. Чтобы получить копию журнала, обратитесь к своему дилеру Jaguar.





К ВАШИМ УСЛУГАМ

Мир Jaguar не только открывает вам доступ к эксклюзивным услугам и аксессуарам. Он делает вождение автомобиля неизмеримо комфортным и легким.

ФИРМЕННЫЕ ЗАПАСНЫЕ ЧАСТИ

Мы разрабатываем, испытываем и производим оригинальные детали Jaguar, руководствуясь бескомпромиссными стандартами качества и надежности. Каждая деталь создана специально для вашего F-PACE, что гарантирует ее оптимальные эксплуатационные качества и максимально увеличивает срок службы.

АВТОМОБИЛИ ДЛЯ БИЗНЕСА

Динамичные и узнаваемые автомобили Jaguar помогают компаниям подчеркнуть уникальный характер их бизнеса. Мы заботимся о наших клиентах и уделяем особое внимание послепродажному обслуживанию. Благодаря этому каждый автомобиль Jaguar дольше работает на пике своих возможностей и максимально эффективен для бизнеса. Дополнительную информацию вы найдете на сайте: jaguar.ru/corporate-sales.

СЛУЖБА JAGUAR ASSISTANCE

Служба Jaguar Assistance окажет всю необходимую помощь на дорогах, от эвакуации автомобиля в случае поломки или аварии до контроля незначительных проблем, таких как проколы шин. На нашу службу технической помощи на дорогах вы можете положиться в любой ситуации.

ФИНАНСОВЫЕ УСЛУГИ JAGUAR

Какой бы автомобиль вы ни искали — новый или с пробегом, для личного или служебного пользования, — наши предложения помогут вам сделать оптимальный выбор. За дополнительной информацией обратитесь к местному дилеру Jaguar.

СТРАХОВАНИЕ

Основные компоненты для автомобилей F-PACE всегда доступны, что сокращает время на обслуживание и затраты на ремонт. Благодаря этому F-PACE имеет конкурентоспособные рейтинги у страховых компаний. Чтобы узнать больше об экономических преимуществах владения F-PACE, обращайтесь к официальному дилеру Jaguar.

ВАЖНАЯ ИНФОРМАЦИЯ

Компания Jaguar Land Rover Limited постоянно совершенствует характеристики, дизайн и процесс производства автомобилей. Мы постарались сделать эту брошюру максимально актуальной, однако ее не следует рассматривать как окончательный источник информации о текущих спецификациях продуктов или как предложение о продаже той или иной модели. Дистрибьюторы и дилеры не являются агентами компании Jaguar Land Rover, действующими на основании каких-либо явных или подразумеваемых договоренностей или поручений. Сравнительные характеристики представлены на основании собственных данных и испытаний производителя.

ЦВЕТА

Цвета, представленные в брошюре, могут незначительно отличаться от реальных цветов из-за ограничений, связанных с возможностью цветопередачи при печати. Компания оставляет за собой право вносить изменения в цветовую гамму без предварительного уведомления. Некоторые из представленных цветов могут быть недоступны в вашей стране. Информацию о доступности цветовых решений и текущих спецификациях вы можете получить у дилера Jaguar. Дистрибьюторы и дилеры не являются уполномоченными агентами Jaguar Land Rover Limited и не имеют права связывать Jaguar Land Rover Limited какими-либо явными или подразумеваемыми обязательствами.

ЭКОЛОГИЧЕСКИЕ ИННОВАЦИИ JAGUAR

Компания Jaguar Land Rover стремится избежать зависимости от ископаемых углеводородов и снизить объем потребления природных ресурсов и уровень выбросов. Мы сосредоточены на развитии социально-ответственного бизнеса.

Для получения дополнительной информации выполните поиск по запросу «Экологические инновации Jaguar».

Jaguar рекомендует масла Castrol EDGE Professional.

Meridian является зарегистрированным товарным знаком компании Meridian Audio Ltd.

Название и логотип Bluetooth® являются собственностью компании Bluetooth SIG, Inc., и любое их использование компанией Jaguar Land Rover Limited регулируется лицензионным соглашением. Водитель должен использовать систему навигации таким образом, чтобы не отвлекаться от управления автомобилем и не создавать на дороге аварийных ситуаций.

НА ИЗОБРАЖЕНИИ: F-PACE В КОМПЛЕКТАЦИИ PORTFOLIO ЦВЕТА YULONG WHITE С УСТАНОВЛЕННЫМИ ОПЦИЯМИ (ДОСТУПНОСТЬ ОПЦИЙ ЗАВИСИТ ОТ РЫНКА)

НА ОБЛОЖКЕ ПРЕДСТАВЛЕН: F-PACE В КОМПЛЕКТАЦИИ S ЦВЕТА CAESIUM BLUE С УСТАНОВЛЕННЫМИ ОПЦИЯМИ (ДОСТУПНОСТЬ ОПЦИЙ ЗАВИСИТ ОТ РЫНКА). НА ОБОРОТНОЙ СТОРОНЕ ПРЕДСТАВЛЕН: F-PACE В КОМПЛЕКТАЦИИ R-SPORT ЦВЕТА FIRENZE RED С УСТАНОВЛЕННЫМИ ОПЦИЯМИ (ДОСТУПНОСТЬ ОПЦИЙ ЗАВИСИТ ОТ РЫНКА)

Jaguar Land Rover Limited
Зарегистрированный офис: Abbey Road, Whitley,
Coventry, CV3 4LF, United Kingdom

Регистрационный номер в Англии: 1672070
Официальный адрес офиса в России: 141411, Москва,
Международное ш., 28Б, стр. 2, бизнес-парк SKYPOINT.

jaguar.ru

© Copyright Jaguar Land Rover Limited 2018.

PRINTER
TO REPLACE
FSC LOGO

1X761190000BRURU01P

