

JAGUAR F-TYPE



THE ART OF PERFORMANCE*





BY APPOINTMENT TO
HM THE QUEEN
MANUFACTURERS OF
MOTOR VEHICLES
JAGUAR LAND ROVER LIMITED
COVENTRY



BY APPOINTMENT TO
HRH THE DUKE OF EDINBURGH
MANUFACTURERS OF
MOTOR VEHICLES
JAGUAR LAND ROVER LIMITED
COVENTRY



BY APPOINTMENT TO
HRH THE PRINCE OF WALES
MANUFACTURERS OF
MOTOR VEHICLES
JAGUAR LAND ROVER LIMITED
COVENTRY



ВОПЛОЩЕНИЕ СОВЕРШЕНСТВА

Каждый день мы стремимся добиться большего. Большого от себя. От наших автомобилей. Мы изобретаем, создаем, конструируем. Мы устанавливаем правила и сами же их нарушаем. Мы стремимся вперед. Мы ломаем рамки и стереотипы. Только так можно создать подлинное совершенство.

Jaguar. The Art of Performance.

* Воплощение совершенства.



СОДЕРЖАНИЕ

ВВЕДЕНИЕ

Концепция F-TYPE	06
F-TYPE — факты	08

ДИЗАЙН

Экстерьер	10
Элементы отделки кузова	12
Светодиодные головные фары	14
Технологии в салоне	16
Неповторимый простор	18
Облегченные сиденья	20
Багажное отделение	22

ПРОИЗВОДИТЕЛЬНОСТЬ

Двигатели	24
Двигатель i4	25
Двигатели V6	26
Двигатели V8	28
Облегченная алюминиевая конструкция	30
Шасси и подвеска	32
Усовершенствованная аэродинамика	34
Экстремальные испытания	36

ТЕХНОЛОГИИ ДЛЯ ВОЖДЕНИЯ

Улучшенная динамика	38
Режим Dynamic и система динамики с изменяемыми настройками	40
Усовершенствованная технология силовой передачи	42
Динамическое распределение крутящего момента на колесо	44
Устойчивость и управляемость	46
Тормозные системы Performance	48

ТЕХНОЛОГИИ INCONTROL

Информационно-Развлекательные Возможности	50
Возможности Связи	52
Аудиосистема	56

БЕЗОПАСНОСТЬ

Системы помощи водителю	58
-------------------------	----

F-TYPE SVR

Подразделение Special Vehicle Operations	61
Концепция F-TYPE SVR	63
Аэродинамика F-TYPE SVR	64
Облегченные элементы F-TYPE SVR	67
Салон F-TYPE SVR	69

ПЕРСОНАЛИЗАЦИЯ

F-TYPE — ваш выбор	70
Выберите двигатель	72
Новый F-TYPE в комплектации Chequered Flag	75
Выберите комплектацию	76
Выберите опции	80
Выберите цвет	88
Выберите диски и тормозную систему	92
Выберите интерьер	94
Выберите аксессуары Jaguar Gear	108
Технические характеристики	112
Габариты	114

МИР JAGUAR

Мир Jaguar	116
К вашим услугам	121

НА ИЗОБРАЖЕНИИ: F-TYPE R-DYNAMIC AWD ЦВЕТА SILICON SILVER С УСТАНОВЛЕННЫМИ ОПЦИЯМИ

ПРЕДСТАВЛЕНЫ АВТОМОБИЛИ JAGUAR ИЗ ОБЩЕГО МОДЕЛЬНОГО РЯДА. СПЕЦИФИКАЦИИ, ОПЦИИ И ИХ ДОСТУПНОСТЬ ЗАВИСЯТ ОТ РЫНКА. УТОЧНЯЙТЕ ИНФОРМАЦИЮ У ОФИЦИАЛЬНОГО ДИЛЕРА JAGUAR. УРОВЕНЬ ВЫБРОСОВ CO₂ И РАСХОД ТОПЛИВА МОГУТ РАЗЛИЧАТЬСЯ В ЗАВИСИМОСТИ ОТ КОЛЁСНОЙ БАЗЫ И УСТАНОВЛЕННОГО ОПЦИОНАЛЬНОГО ОБОРУДОВАНИЯ.

ВВЕДЕНИЕ КОНЦЕПЦИЯ F-TYPE

F-TYPE дополнил линейку спортивных автомобилей Jaguar, славящихся своей мощностью, маневренностью и оригинальностью. Невероятная производительность, великолепная управляемость и технологии превращают управление вашим Jaguar F-TYPE в исключительное удовольствие.

Инновационные технологии помогают F-TYPE оставаться в авангарде современных автомобилей, выделяясь среди других. Автомобили могут оснащаться максимально эффективным из доступных для F-TYPE двигателем: 2,0-литровым бензиновым Ingenium мощностью 300 л. с. с турбонаддувом. В перечень стандартного оборудования включена инновационная информационно-развлекательная система Jaguar InControl Touch Pro с 10-дюймовый сенсорным экраном. Ряд включенных в стандартную комплектацию систем помощи водителю обеспечивают безопасность во время движения.

Свет головных светодиодных фар максимально приближен к дневному. Это поможет сделать процесс вождения в темное время суток менее утомительным. Установка облегченных сидений позволила снизить вес автомобиля и освободить дополнительное пространство в салоне. Персонализировать интерьер вам поможет широкий выбор вариантов отделки.

В облике комплектации Chequered Flag отражено гоночное наследие F-TYPE. Эксклюзивные элементы экстерьера подчеркивают спортивный дизайн, а интерьер отличается современным и притягательным оформлением. Этот автомобиль внушает уверенность и дарит невероятное удовольствие от вождения.

НА ИЗОБРАЖЕНИИ: F-TYPE В КОМПЛЕКТАЦИИ CHEQUERED FLAG В ЦВЕТЕ CARPATHIAN GREY С БЕНЗИНОВЫМ ДВИГАТЕЛЕМ V6 ОБЪЕМОМ 3,0 Л, ПОЛНЫМ ПРИВОДОМ И ДОПОЛНИТЕЛЬНЫМИ ОПЦИЯМИ (ДОСТУПНОСТЬ ОПЦИЙ ЗАВИСИТ ОТ РЫНКА)





F-TYPE - ФАКТЫ

Изысканный дизайн, превосходные ходовые качества, мгновенный отклик, высокая маневренность и передовые технологии. F-TYPE позволяет получить по-настоящему незабываемые впечатления от вождения.

ПОЛНЫЙ ПРИВОД

Система полного привода, примененная в F-TYPE, сочетает маневренность и особенности реагирования, характерные для заднего привода, с высоким уровнем безопасности и надежным сцеплением с дорожным покрытием. При нормальных условиях F-TYPE использует преимущественно задний привод, чтобы обеспечить высокую точность управления и устойчивость. Однако при необходимости эта система быстро перераспределяет крутящий момент на переднюю ось, благодаря чему F-TYPE в любых условиях демонстрирует отличную управляемость.

ТЕХНОЛОГИИ

Благодаря применению продвинутых технологий F-TYPE обеспечивает безопасность, связь и развлечения в пути. Система помощи при парковке¹ упрощает задачу, обеспечивая необходимое рулевое управление для размещения автомобиля на доступном пространстве. Наша информационно-развлекательная система Touch Pro с 10-дюймовым сенсорным экраном отличается интуитивно понятным управлением с помощью жестов. А опциональное приложение Remote Premium² позволит дистанционно контролировать ваш F-TYPE, где бы вы ни находились.

ИНТЕРЬЕР

При создании F-TYPE мы уделили особое внимание снижению массы автомобиля и комфорту водителя. Компактные сиденья с облегченным каркасом из магниевого сплава обеспечивают улучшенную боковую поддержку и весят на 8 кг³ меньше, чем модели предыдущего поколения. Совершенство каждой детали и спортивный характер нашли свое отражение как в интерьере, так и в экстерьере F-TYPE.

¹Доступно только в качестве опции. ²Приложение Remote Premium включает в себя услуги, требующие подписки. По истечении срока действия подписку можно продлить. Для этого обратитесь к вашему дилеру Jaguar. ³Приведенное значение получено при сопоставлении с сиденьями Performance. ⁴Опция для F-TYPE. Стандартное оборудование для комплектаций F-TYPE R-Dynamic, F-TYPE R и F-TYPE SVR.

⁵Зависит от двигателя. ⁶Доступно только для комплектаций F-TYPE R и F-TYPE SVR.

НА ИЗОБРАЖЕНИИ: F-TYPE R ЦВЕТА YULONG WHITE С УСТАНОВЛЕННЫМИ ОПЦИЯМИ

INGENIUM

2,0-литровый 4-цилиндровый бензиновый двигатель Ingenium мощностью 300 л. с. с турбонаддувом демонстрирует прекрасный баланс мощности и топливной экономичности. Низкоинерционный турбокомпрессор типа Twin Scroll дополнен шариковыми подшипниками с пониженным трением и колесом комбинированной турбины, что гарантирует моментальную подачу мощности и высокую эффективность. Благодаря повышенной аэродинамической эффективности турбокомпрессора двигатель обеспечивает стремительное ускорение и максимальный крутящий момент 400 Н·м при 1500–4500 об/мин.



ДИЗАЙН

Выразительный бампер, огибаемый светодиодными фарами⁴, формирует аэродинамичный и современный профиль передней части кузова F-TYPE. Элегантные фары изменяют ширину и высоту луча в зависимости от скорости автомобиля и обеспечивают непревзойденное качество освещения, чтобы вы при любых условиях видимости отчетливо различали окружающие автомобиль объекты. Основная цветовая палитра F-TYPE дополнена 18 уникальными вариантами лакокрасочного покрытия с двумя видами отделки.

МОЩНЫЙ ДВИГАТЕЛЬ С НАГНЕТАТЕЛЕМ

Все двигатели, устанавливаемые на F-TYPE, оснащены нагнетателем типа Twin Vortex для уменьшения провала тяги при ускорении. Моментальный отклик на нажатие педали газа, быстрое развитие мощности и высокий крутящий момент при любых оборотах двигателя. Новейший двигатель с такой технологией — V8, устанавливаемый на F-TYPE SVR и делающий эту модель самым быстрым и мощным серийным автомобилем Jaguar.

УПРАВЛЯЕМОСТЬ И МАНЕВРЕННОСТЬ

Владельцам F-TYPE доступен широкий ассортимент технологий, позволяющих оптимизировать управляемость и маневренность. К ним относятся: система динамического распределения крутящего момента, подвеска с технологией Adaptive Dynamics⁵ и активный дифференциал⁶ с электронным управлением.





ДИЗАЙН ЭКСТЕРЬЕР

ВЫРАЗИТЕЛЬНЫЙ ДИЗАЙН

«Каждый элемент дизайна должен рассказывать свою историю. Линии кузова F-TYPE имеют свое начало, направление и завершение. Наша цель — сделать каждую из них выразительной и эстетичной, выбрать правильные пропорции и создать дизайн, который не потеряет своей актуальности», —

Ян Каллум, директор по дизайну Jaguar.

Элегантные пропорции. Изящные линии. Неподвластный времени, выразительный и инновационный — этот автомобиль сочетает в себе все черты истинного Jaguar.

Некоторые считают понятие «превосходный дизайн» субъективным, но мы с уверенностью утверждаем, что красота F-TYPE — подлинное воплощение совершенства.

НА ИЗОБРАЖЕНИИ: F-TYPE R-DYNAMIC AWD ЦВЕТА SILICON SILVER С УСТАНОВЛЕННЫМИ ОПЦИЯМИ



ЭЛЕМЕНТЫ ОТДЕЛКИ КУЗОВА

> ДИНАМИЧНЫЙ ОБЛИК

Изящная вертикальная линия кузова F-TYPE поднимается вверх от переднего спойлера и продолжается удлинёнными фарами, подчеркивая элегантность автомобиля. Затем она огибает переднее колесо, опускаясь в районе двери, и завершается у выразительной и рельефной задней колесной арки. Будь то купе или кабриолет, F-TYPE не позволит вам сомневаться: этот мощный спортивный автомобиль — лучший представитель своего семейства на данный момент.

НА ИЗОБРАЖЕНИИ (СЛЕВА): F-TYPE R-DYNAMIC AWD ЦВЕТА SILICON SILVER С УСТАНОВЛЕННЫМИ ОПЦИЯМИ
НА ИЗОБРАЖЕНИИ (СПРАВА): F-TYPE ЦВЕТА INDUS SILVER С УСТАНОВЛЕННЫМИ ОПЦИЯМИ



Он выглядит так, как будто сам ветер создал его форму, но это заслуга новейших методик аэродинамического компьютерного моделирования, разработанных Jaguar Land Rover. Передний сплиттер под решеткой радиатора и задние диффузоры контролируют поток воздуха под днищем автомобиля, а выдвигающийся задний спойлер* автоматически поднимается на высоких скоростях, увеличивая прижимную силу и сокращая сопротивление. Даже ручки дверей складываются, когда в них нет необходимости, обеспечивая тем самым отсутствие препятствий для воздушного потока вдоль боковых поверхностей F-TYPE.

* Опция для F-TYPE SVR.

СВЕТОДИОДНЫЕ ГОЛОВНЫЕ ФАРЫ



ДИЗАЙН

КАЧЕСТВО ОСВЕЩЕНИЯ



F-TYPE выделяется даже в темное время суток. Новые светодиодные головные фары* со светодиодными дневными ходовыми огнями в форме буквы «J» настолько же эффективны, насколько эффектны. Эти фары освещают гораздо большее пространство, чем модели предыдущего поколения, и обеспечивают фокусированный пучок света, яркость которого приближена к дневному освещению. Благодаря этому водитель значительно легче распознает окружающие объекты и меньше устает.

Доступная в качестве опции функция автоматического включения фар и переключения фар дальнего света автоматически переводит фары в режим ближнего света при обнаружении других автомобилей, обеспечивая тем самым еще более высокий уровень безопасности и комфорта. Элементы в форме буквы «J» дополняют выразительный облик головных фар. Яркая линия по контуру каждой фары делает F-TYPE узнаваемым, подчеркивая мощный и выразительный дизайн этого автомобиля.

* Опция для F-TYPE. Стандартное оборудование для F-TYPE R-Dynamic, F-TYPE R и F-TYPE SVR.

НА ИЗОБРАЖЕНИИ: F-TYPE R-DYNAMIC AWD ЦВЕТА SILICON SILVER С УСТАНОВЛЕННЫМИ ОПЦИЯМИ

Светодиодные фары оснащены функцией адаптивного головного освещения (AFS). Она автоматически обеспечивает оптимальное качество освещения, адаптируя луч фар ближнего света в зависимости от скорости автомобиля и погодных условий.



Городской режим

Более широкий по сравнению со стандартным луч фар ближнего света. Цель этого режима — помочь вам замечать пешеходов и повороты на территориях с плотной застройкой.

Загородный режим

Луч фар ближнего света дополнительно сужен и удлинен, по сравнению с городским режимом. Это обеспечивает лучшее освещение при поездках за городом.

Режим шоссе

Луч фар ближнего света длиннее и уже, чем в загородном режиме. Это улучшает видимость на большом расстоянии. Луч фар ближнего света поднимается, чтобы увеличить протяженность освещаемого участка дороги.

Режим плохой погоды

Яркость фар ближнего света регулируется таким образом, чтобы одновременно минимизировать количество бликов и обеспечить хорошую видимость. Этот режим включается при непрерывной работе стеклоочистителей.



ТЕХНОЛОГИИ В САЛОНЕ



ОРИЕНТАЦИЯ НА ВОДИТЕЛЯ

ИНТУИТИВНО ПОНЯТНЫЙ ДИЗАЙН

В F-TYPE вы становитесь единым целым со своим автомобилем. Каждый аспект конфигурации 1+1 призван усиливать этот контакт. Это ощущение дарит вам непередаваемые впечатления от вождения.

Панель приборов спроектирована таким образом, чтобы обеспечивать хорошую видимость и не отвлекать водителя от управления автомобилем, а сиденья расположены близко к центру тяжести, что помогает еще лучше «почувствовать» автомобиль. На низкой панели отсутствуют лишние элементы, благодаря чему водитель может сосредоточиться на дороге. Активный центральный воздухозаборник, входящий в состав улучшенной системы климат-контроля, скрывает две вентиляционные решетки, которые автоматически выдвигаются из приборной панели, когда это необходимо, и убираются, когда необходимость в них пропадает.

F-TYPE оборудован удобным 10-дюймовым сенсорным экраном, позволяющим управлять всеми функциями информационно-развлекательной системы Touch Pro. Система мгновенно реагирует на прикосновения и жесты и позволяет с легкостью управлять навигацией, аудиосистемой, телефоном, климат-контролем и функциями помощи водителю.

Соблюдайте правила безопасности при использовании установленных в автомобиле систем. Водителю необходимо непрерывно контролировать движение автомобиля.

НА ИЗОБРАЖЕНИИ: F-TYPE В КОМПЛЕКТАЦИИ R-DYNAMIC С ПОЛНЫМ ПРИВОДОМ, ДОПОЛНИТЕЛЬНЫМИ ОПЦИЯМИ (ДОСТУПНОСТЬ ОПЦИЙ ЗАВИСИТ ОТ РЫНКА) И СИДЕНЬЯМИ PERFORMANCE С ОТДЕЛКОЙ КОЖЕЙ WINDSOR ЦВЕТА EBONY И Контрастной прострочкой цвета IVORY





НЕПОВТОРИМЫЙ ПРОСТОР



БЕЗУПРЕЧНОЕ МАСТЕРСТВО

ТОЧНО СПЛАНИРОВАННОЕ ПРОСТРАНСТВО

Мы проектируем салоны наших автомобилей таким образом, чтобы ничто в них не мешало водителю получать удовольствие от вождения. В отличающемся безупречным мастерством исполнения салоне F-TYPE вы всегда будете ощущать уют и комфорт. Дизайн салона отражает эксклюзивность и совершенство исполнения, не пренебрегая комфортом водителя. Каждый сантиметр интерьера тщательно продуман, роскошны даже самые мелкие детали, например, хромированные элементы на дверях и рулевом колесе.

Салоны всех F-TYPE выполнены в характерном для Jaguar британском стиле, которому вы сможете добавить неповторимую индивидуальность. Подчеркните дизайн стильной отстрочкой и роскошными материалами, например, кожей Windsor и замшей премиум-класса, а также сочетанием цветов Ebony, Pimento, Ivory и Siena Tan. Придать своему F-TYPE уникальность и сделать его по-настоящему идеальным спортивным автомобилем очень просто.

НА ИЗОБРАЖЕНИИ: F-TYPE В КОМПЛЕКТАЦИИ R-DYNAMIC С ПОЛНЫМ ПРИВОДОМ, ДОПОЛНИТЕЛЬНЫМИ ОПЦИЯМИ (ДОСТУПНОСТЬ ОПЦИЙ ЗАВИСИТ ОТ РЫНКА) И СИДЕНЬЯМИ PERFORMANCE С ОТДЕЛКОЙ КОЖЕЙ WINDSOR ЦВЕТА EBONY И КОНТРАСТНОЙ ПРОСТРОЧКОЙ ЦВЕТА IVORY



ОБЛЕГЧЕННЫЕ СИДЕНЬЯ



СНИЖЕНИЕ ВЕСА

КОМФОРТ И ПОДДЕРЖКА

Для F-TYPE были разработаны новые сиденья Sport и Performance в спортивном стиле. Облегченная конструкция из магниевого сплава позволила снизить вес более чем на 8 кг* по сравнению с комплектом сидений в предыдущей модели. Благодаря лаконичной обтекаемой форме сиденья занимают меньше места, что позволило расширить диапазон регулировок их положения. Сиденья Performance обеспечивают улучшенную боковую поддержку при динамичной езде и могут оснащаться дополнительной функцией вентиляции для большего комфорта.

* Приведенное значение получено при сопоставлении с сиденьями Performance. Спортивные сиденья являются стандартным оборудованием для комплектаций F-TYPE и F-TYPE R-Dynamic. Сиденья Performance являются стандартным оборудованием для комплектаций F-TYPE R и F-TYPE SVR и опцией для F-TYPE и F-TYPE R-Dynamic.
НА ИЗОБРАЖЕНИЯХ ВВЕРХУ И СПРАВА: F-TYPE R-DYNAMIC AWD, ОСНАЩЕННЫЙ СИДЕНЬЯМИ PERFORMANCE С ОТДЕЛКОЙ КОЖЕЙ WINDSOR ЦВЕТА EBONY С КОНТРАСТНОЙ ОТСТРОЧКОЙ ЦВЕТА IVORY, С УСТАНОВЛЕННЫМИ ОПЦИЯМИ







БАГАЖНОЕ ОТДЕЛЕНИЕ

 **408
ЛИТРОВ**

**ОПЦИОНАЛЬНАЯ ДВЕРЬ БАГАЖНОГО
ОТДЕЛЕНИЯ С ЭЛЕКТРОПРИВОДОМ***

Мы спроектировали багажное отделение F-TYPE Coupe так, чтобы спортивный автомобиль подходил для любого образа жизни. По объему, достигающему 408 литров (207 литров у F-TYPE Convertible), это пространство сопоставимо с багажниками семейных автомобилей с кузовом хэтчбек. В F-TYPE Coupe легко разместится пара больших чемоданов для поездки на выходные. Дополнительная функция электропривода* упрощает доступ, позволяя открывать и закрывать дверь багажного отделения нажатием кнопки.

* Только для комплектации Куле.

НА ИЗОБРАЖЕНИИ: F-TYPE ЦВЕТА INDUS SILVER И F-TYPE R-DYNAMIC AWD ЦВЕТА SILICON SILVER С УСТАНОВЛЕННЫМИ ОПЦИЯМИ

ПРОИЗВОДИТЕЛЬНОСТЬ ДВИГАТЕЛЕЙ



ВЫСОКОПРОИЗВОДИТЕЛЬНЫЕ ДВИГАТЕЛИ

МАНЕВРЕННОСТЬ И МОЩНОСТЬ

Все устанавливаемые на F-TYPE двигатели обеспечивают высокий крутящий момент и практически моментальную отдачу мощности.

2,0-литровый 4-цилиндровый бензиновый двигатель Ingenium мощностью 300 л. с. с турбонаддувом позволяет F-TYPE демонстрировать превосходную динамичность. Этот высокотехнологичный двигатель гарантирует вам максимальное удовольствие от вождения и непревзойденную эффективность. Также доступна линейка усовершенствованных двигателей с нагнетателями: два 3,0-литровых V6 мощностью 340 и 380 л. с., а также два 5,0-литровых V8, развивающих 550 и 575 л. с.

Все F-TYPE оборудованы активной спортивной выхлопной системой, за счет чего работа двигателя сопровождается эффектным звуком, громкость которого постепенно нарастает и в определенный момент достигает своего пика — совсем как у гоночных автомобилей. Выхлопная система отслеживает положение дроссельной заслонки, скорость и число оборотов двигателя и при необходимости открывает активные клапаны. Благодаря этому выпрямляется траектория движения выходящих через открытые клапаны отработанных газов, а звук вашего автомобиля становится мощным и властным. Активная выхлопная система¹ с возможностью отключения позволяет вам по своему желанию открывать выпускные клапаны, чтобы насладиться мощным ревом двигателя F-TYPE на любых оборотах.

Все автомобили F-TYPE оснащаются интеллектуальной системой остановки/запуска двигателя «Стоп/Старт», отличающейся высокой скоростью реакции и позволяющей существенно сократить расход топлива при вождении в городских условиях.



ДВИГАТЕЛЬ i4

0-100 км/ч за 5,7 с и более

2,0-ЛИТРОВЫЙ ДВИГАТЕЛЬ i4 С ТУРБОНАДДУВОМ		300 Л.С.
Доступны для		F-TYPE ² and F-TYPE R-DYNAMIC
Число цилиндров / клапанов на цилиндр		4/4
Диаметр / ход поршня	мм	83/92,4
Рабочий объем	см ³	1997
Максимальная мощность	л.с.	300
Максимальный крутящий момент	Н·м	400
Сжатие	коэфф:1	9,5

¹Опция для F-TYPE, стандартное оборудование для F-TYPE R-Dynamic, F-TYPE R и F-TYPE SVR. ²Только для комплектации Кабриолет.

ДВИГАТЕЛИ i4

➤ 2,0-ЛИТРОВЫЙ 4-ЦИЛИНДРОВЫЙ ДВИГАТЕЛЬ МОЩНОСТЬЮ 300 Л. С.

Высокопроизводительный 2,0-литровый 4-цилиндровый бензиновый двигатель Ingenium мощностью 300 л. с. с турбонаддувом обеспечивает 400 Н·м крутящего момента, а также невероятную топливную экономичность и управляемость.

- потери на колебания воздушного потока во впускном трубопроводе. Это позволяет двигателю «дышать» максимально эффективно, оптимизируя мощность и крутящий момент.
- Система CVVL работает в сочетании с функцией независимого двойного изменения фаз газораспределения для невероятной эксплуатационной гибкости. Результат — улучшенная передача мощности и топливная эффективность во всем диапазоне частоты оборотов.
- Двигатель развивает крутящий момент 400 Н·м в диапазоне от 1500 до 4500 оборотов в минуту, что гарантирует динамичное ускорение и уверенный обгон.
- Турбокомпрессор типа Twin Scroll дополнен коллектором, что повышает передачу энергии на турбину, позволяет устранить турбоямы и улучшить отклик двигателя.
- Турбокомпрессор типа Twin Scroll оснащается керамическими шариковыми подшипниками для снижения трения и улучшения отклика двигателя.

РАСПОЛОЖЕННАЯ ПО ЦЕНТРУ ВЫХЛОПНАЯ ТРУБА

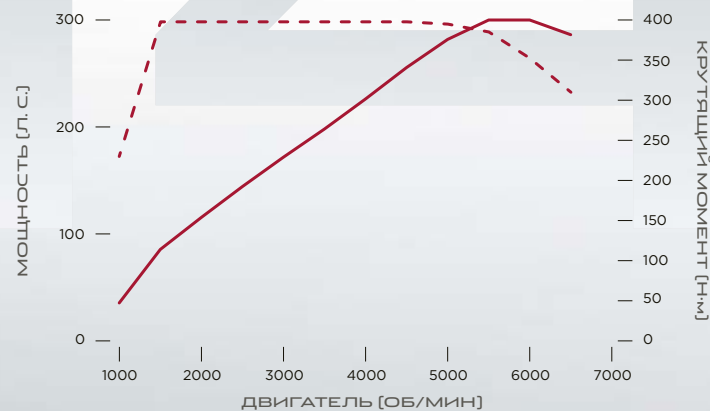

МОЩНОСТЬ [Л. С.] — 300PS
КРУТЯЩИЙ МОМЕНТ [Н·М] —

ДВИГАТЕЛИ V6

➤ 3,0-ЛИТРОВЫЙ V6 [340 Л. С.] | 3,0-ЛИТРОВЫЙ V6 [380 Л. С.]

3,0-литровый бензиновый двигатель V6 с нагнетателем обеспечивает до 460 Н·м крутящего момента для уверенного и динамичного движения.

- Нагнетатель типа Roots Twin Vortex обеспечивает линейную подачу мощности и максимально быстрый отклик.
- Система направленного прямого впрыска тщательно контролирует топливо-воздушную смесь в камере, что способствует наиболее полному ее сгоранию и получению максимального количества энергии. Это обеспечивает высокую мощность, сокращение расхода топлива и объема выбросов.



ДВИГАТЕЛИ V6

0-100 км/ч за 4,9 с и более

3,0-ЛИТРОВЫЙ ДВИГАТЕЛЬ V6 С НАГНЕТАТЕЛЕМ	340 Л. С.	380 Л. С.
Доступны для	F-TYPE and F-TYPE R-DYNAMIC	
Число цилиндров / клапанов на цилиндр	6/4	6/4
Диаметр / ход поршня	мм 84,5/89	84,5/89
Рабочий объем	см ³ 2995	2995
Максимальная мощность	л. с. 340	380
Максимальный крутящий момент	Н·м 450	460
Сжатие	коэф.: 1 10,5	10,5

- Этот двигатель также оснащен двойной системой независимого регулирования фаз газораспределения, которая управляет впускным и выпускным клапанами, а также облегченными поршнями с кольцами сверхнизкого трения. Вместе эти решения позволили добиться необычайной производительности и эффективности.
- Система двойных балансирных валов противоположного вращения призвана обеспечить невероятные ходовые характеристики. Она позволяет обеспечить исключительно плавную передачу мощности двигателя.

РАСПОЛОЖЕННЫЕ ПО ЦЕНТРУ ДВОЙНЫЕ ВЫХЛОПНЫЕ ТРУБЫ

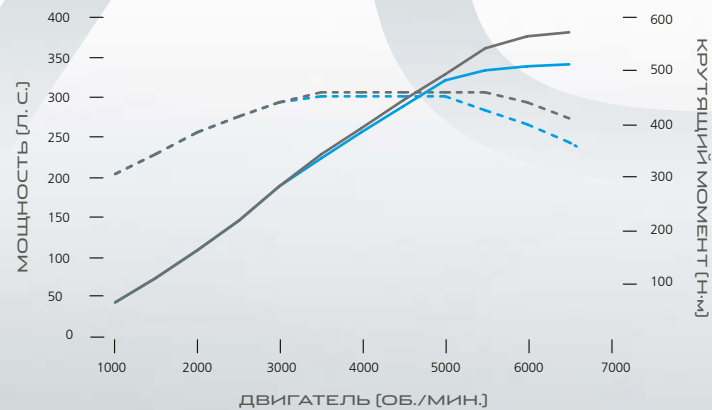

МОЩНОСТЬ (Л.С.) 340 л.с. 380 л.с.
 КРУТЯЩИЙ МОМЕНТ (Н·М) ----- -----

НА ИЗОБРАЖЕНИИ: F-TYPE ЦВЕТА YULONG WHITE С УСТАНОВЛЕННЫМИ ОПЦИЯМИ

ДВИГАТЕЛИ V8

➤ 5,0-ЛИТРОВЫЙ V8 (550 Л. С.) | 5,0-ЛИТРОВЫЙ V8 (575 Л. С.)

5,0-литровый бензиновый двигатель V8 с нагнетателем обеспечивает до 700 Н·м крутящего момента и потрясающие ходовые характеристики.

- Компактный двигатель V8 изготавливается из алюминия и отличается невероятно низким уровнем внутреннего трения.
- Двигатель оптимизирован для работы с современной системой управления от компании Bosch. Многоканальная система впрыска с направленным распылением обеспечивает прямой впрыск топлива под высоким давлением.



ДВИГАТЕЛИ V8

0-100 км/ч за 3,7 с и более

5,0 - ЛИТРОВЫЙ ДВИГАТЕЛЬ V8 С НАГНЕТАТЕЛЕМ		550 Л. С.	575 Л. С.
Доступны для		F-TYPE R	F-TYPE SVR
Число цилиндров / клапанов на цилиндр		8/4	8/4
Диаметр / ход поршня	мм	92,5/93	92,5/93
Рабочий объем	см ³	5000	5000
Максимальная мощность	л. с.	550	575
Максимальный крутящий момент	Н·м	680	700
Сжатие	коэфф.: 1	9,5	9,5

- Двигатель комплектуется системой Twin Vortex System (TVS) шестого поколения, обеспечивающей оптимальный отвод тепла и комфортный уровень шума. Нагнетатель полностью реализует дополнительные возможности 5,0-литрового двигателя, организуя передачу крутящего момента так, чтобы подача мощности была плавной и эффективной.

РАСПОЛОЖЕННЫЕ ПО БОКАМ СДВОЕННЫЕ ВЫХЛОПНЫЕ ТРУБЫ

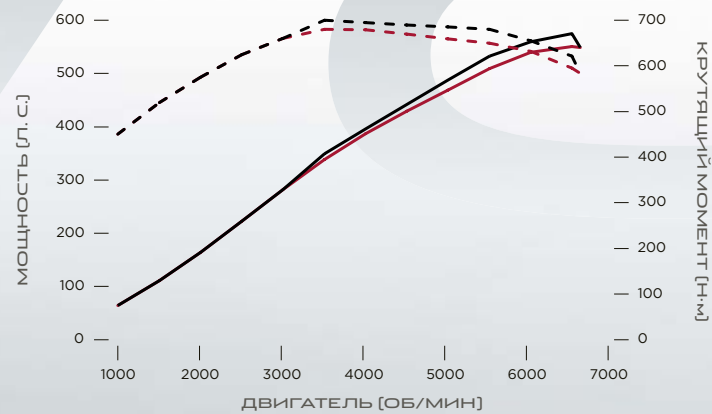

МОЩНОСТЬ [л. с.] 550 л. с. 575 л. с.
КРУТЯЩИЙ МОМЕНТ [Н·М] ——— - - - - -

НА ИЗОБРАЖЕНИИ: F-TYPE R ЦВЕТА YULONG WHITE С УСТАНОВЛЕННЫМИ ОПЦИЯМИ

ОБЛЕГЧЕННАЯ АЛЮМИНИЕВАЯ КОНСТРУКЦИЯ



КРЕПКОСТЬ
И ПРОЧНОСТЬ

ВЫСОКИЕ ПОКАЗАТЕЛИ ОТНОШЕНИЯ МОЩНОСТИ
И КРУТЯЩЕГО МОМЕНТА К МАССЕ



Легкий алюминиевый кузов прочной и жесткой конструкции — идеальная платформа для спортивного автомобиля. Мы первыми внедрили эту технологию более десяти лет назад и расширяем ее границы сегодня. Она воплощает в себе все аспекты функциональности, динамики и эмоциональности, которые отличают F-TYPE. Прочная и жесткая конструкция — это устойчивая платформа, которая обеспечивает точность и гибкость управления и, вместе с идеально настроенной ходовой частью, гарантирует надежную связь и информативность реагирования автомобиля. Облегченные алюминиевые панели соединены между собой сверхпрочным адгезивом и заклепками из борсодержащей стали с цинковым покрытием, которые спрессовывают склеивающее вещество, обеспечивая герметичность, а также невероятную прочность и жесткость. Кузов F-TYPE точно соответствует линейке мощных двигателей. Именно это сочетание создает исключительные показатели отношения мощности и крутящего момента к массе, которые определяют динамические характеристики настоящего спортивного автомобиля.

Наружные панели изготовлены из специально разработанных сплавов. Эти сплавы обладают не только прочностью, но и большей пластичностью, позволяя создавать панели кузова, отличающиеся точностью и выразительностью линий. При создании моделей Купе применяется одна из самых продвинутых технологий прессования в отрасли автомобилестроения. Она позволяет добиться более четко очерченных линий с невероятно красивым непрерывным контуром, берущим начало у передней стойки и заканчивающимся возле задней кромки крыла. Такое сочетание высококачественных материалов и инновационных технологий обладает двумя преимуществами: во-первых, оно позволяет воспроизвести элегантные и мастерски исполненные линии F-TYPE именно так, как их задумывали дизайнеры; во-вторых, помогает создать автомобиль с невероятно прочной конструкцией.

НА ИЗОБРАЖЕНИИ: F-TYPE ЦВЕТА INDUS SILVER С УСТАНОВЛЕННЫМИ ОПЦИЯМИ



F-TYPE

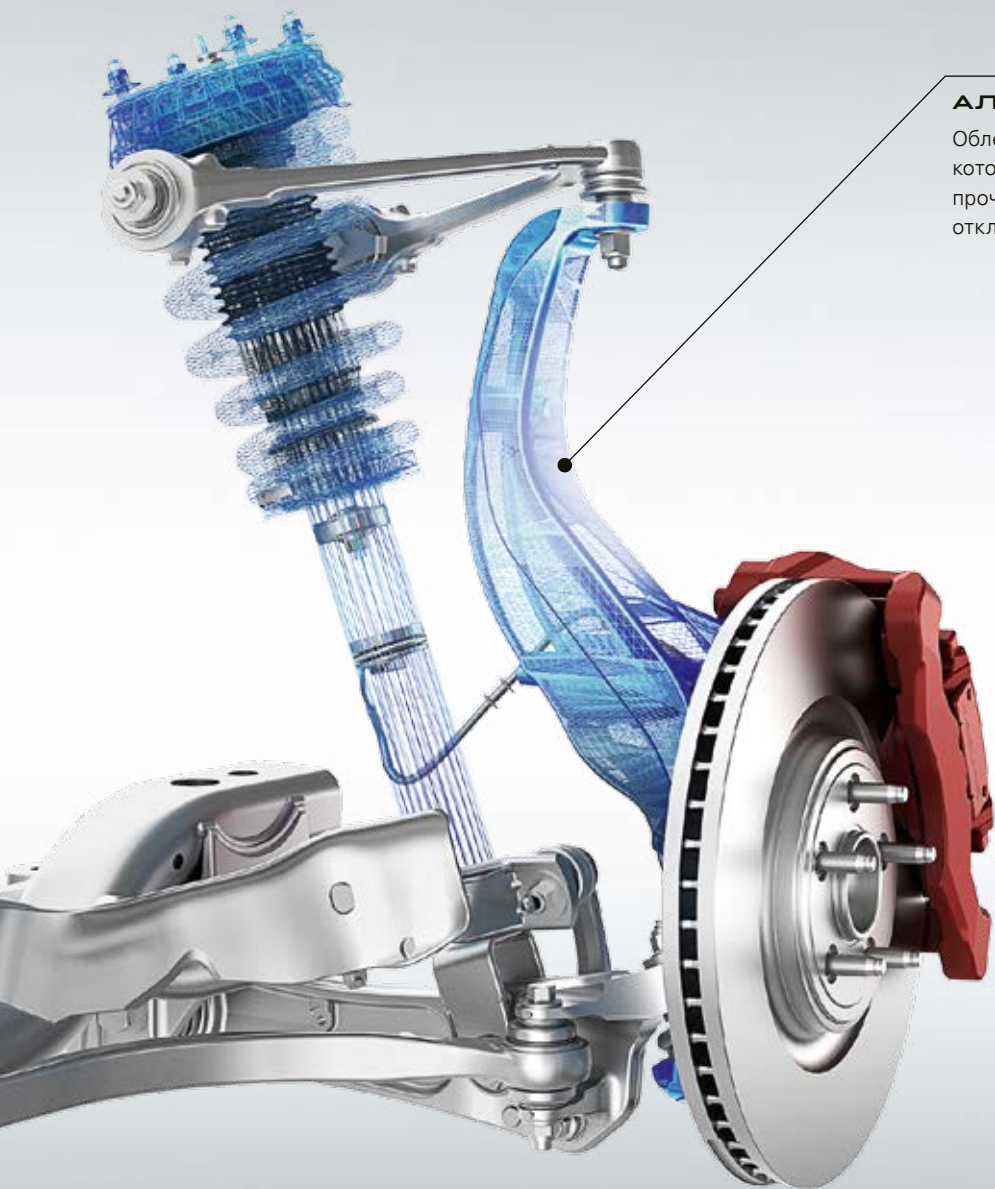

АЛЮМИНИЕВЫЕ КУЛАКИ ПОДВЕСКИ

Облегченные алюминиевые кулаки передней и задней подвески, которые были спроектированы для оптимизации жесткости и прочности, помогают улучшить маневренность и информативность отклика F-TYPE.

ШАССИ И ПОДВЕСКА



УПРАВЛЯЕМОСТЬ
И КОМФОРТ

ДИНАМИЧНОСТЬ
И ИЗЯЩЕСТВО

Легкая алюминиевая конструкция F-TYPE — надежная платформа, позволяющая ковanej алюминиевой двухрычажной подвеске контролировать автомобиль. Оптимальная компоновка амортизаторов создает идеальное сочетание динамики и экономичности, поддерживая безупречный баланс управляемости, маневренности и отзывчивости автомобиля на действия системы управления.

ТЕХНОЛОГИЯ ADAPTIVE DYNAMICS

Подвеска с технологией Adaptive Dynamics — стандартное оборудование для автомобилей с двигателями V6 объемом 3,0 литра (380 л. с.) и V8 объемом 5,0 литров. Она обеспечивает отличную динамику и управляемость. Прогнозируя движение F-TYPE за счет измерения скорости движения кузова и угловой скорости (100 раз в секунду) и положения рулевого колеса (500 раз в секунду), система регулирует жесткость каждого амортизатора.

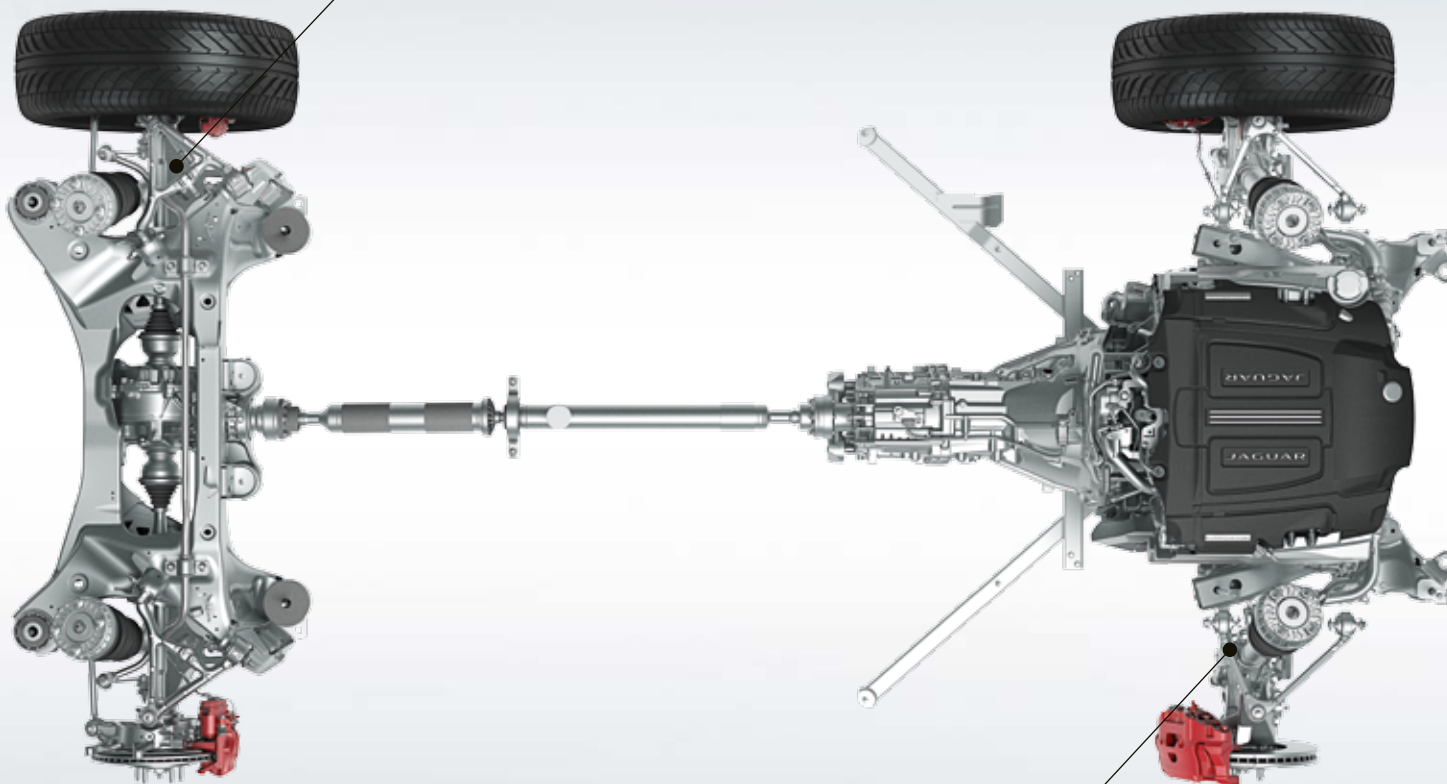

ПОДВЕСКА

Благодаря своей конструкции кованая алюминиевая двухрычажная подвеска F-TYPE, в которой, по мнению специалистов Jaguar, реализована одна из лучших возможных конфигураций систем подвески, обеспечивает высокую маневренность и точность управления.

УСОВЕРШЕНСТВОВАННАЯ АЭРОДИНАМИКА



**НИЗКОЕ СОПРОТИВЛЕНИЕ
И ВЫСОКАЯ СТАБИЛЬНОСТЬ**

**ВЫДВИГАЮЩИЙСЯ
ЗАДНИЙ СПОЙЛЕР**

Дизайн кузова F-TYPE определяется аэродинамическими характеристиками, благодаря которым снижается подъемная сила и достигается великолепная устойчивость на высоких скоростях. Даже ручки дверей могут убираться, чтобы обеспечить отсутствие препятствий для воздушного потока вдоль боковых поверхностей. Выдвигающийся задний спойлер* автоматически поднимается на высоких скоростях и способен уменьшить подъемную силу на 120 кг. Передний сплиттер под решеткой радиатора регулирует воздушный поток под автомобилем, а четко очерченная хвостовая часть способствует резкому разделению воздушных масс на низких скоростях. Благодаря этому улучшается управляемость и повышается стабильность.

* Опция для F-TYPE SVR.

НА ИЗОБРАЖЕНИИ: F-TYPE R ЦВЕТА YULONG WHITE С УСТАНОВЛЕННЫМИ ОПЦИЯМИ



1 413 ЛИТРОВ

ПЕРЕРАБОТАННОЙ ВОДЫ В МИНУТУ ВЫЛИВАЛОСЬ
НА КАЖДЫЙ АВТОМОБИЛЬ, ЧТОБЫ УБЕДИТЬСЯ
В ТОМ, ЧТО F-TYPE ВЫДЕРЖИТ ЛЮБУЮ НЕПОГОДУ

10 000 000 ЧАСОВ

ВИРТУАЛЬНОГО ТЕСТИРОВАНИЯ ПОДТВЕРДИЛИ УМЕНЬШЕНИЕ
ВРЕДНОГО ВОЗДЕЙСТВИЯ НА ОКРУЖАЮЩУЮ СРЕДУ БЛАГОДАРЯ
ЗНАЧИТЕЛЬНОЙ ЭКОНОМИИ РЕСУРСОВ, ЭНЕРГИИ И ТОПЛИВА,
А ТАКЖЕ СОКРАЩЕНИЮ ОБЪЕМОВ ВЫБРОСОВ CO₂

792 000

ВИРТУАЛЬНЫХ АВТОМОБИЛЕЙ БЫЛО СОЗДАНО
ДЛЯ УСОВЕРШЕНСТВОВАНИЯ F-TYPE

19 300 КИЛОМЕТРОВ

БЫЛО ПРЕОДОЛЕНО ПРИ ПРОВЕДЕНИИ ЭКСТРЕМАЛЬНЫХ ИСПЫТАНИЙ
НА ЗНАМЕНИТОМ ГОНОЧНОМ ТРЕКЕ НЮРБУРГРИНГ В ГЕРМАНИИ.
ЕСЛИ БЫ МЫ СОВЕРШАЛИ КРУГОСВЕТНОЕ ПУТЕШЕСТВИЕ, ОНО БЫЛО
БЫ УЖЕ НАПОЛОВИНУ ЗАВЕРШЕНО!



90°C

РАЗНИЦА МЕЖДУ ТЕМПЕРАТУРОЙ
САМОГО ЖАРКОГО (+50 °C) И ХОЛОДНОГО (-40 °C) ПОЛИГОНОВ,
НА КОТОРЫХ ПРОВОДИЛИСЬ ЭКСТРЕМАЛЬНЫЕ
КЛИМАТИЧЕСКИЕ ИСПЫТАНИЯ F-TYPE

300 ТЕРАБАЙТ

ТЕХНИЧЕСКИХ ДАННЫХ СОБРАНО ДЛЯ
УЛУЧШЕНИЯ КАЖДОГО МИЛЛИМЕТРА F-TYPE

ЭКСТРЕМАЛЬНЫЕ ИСПЫТАНИЯ



ВИРТУАЛЬНЫЙ
АНАЛИЗ

ИСПЫТАНИЯ
В РЕАЛЬНЫХ УСЛОВИЯХ

Первые дорожные испытания F-TYPE прошел на виртуальной трассе в системе автоматизированного проектирования Jaguar (САПР). Реальные испытания проводились только после всестороннего тестирования компонентов автомобиля в виртуальном мире. Была создана серия виртуальных прототипов, имитирующих реальное поведение сложных механических систем, с помощью которых инженеры смогли проанализировать несколько вариантов конструкции и выбрать оптимальную. Например, аэродинамические испытания проводились в виртуальной аэродинамической трубе по методу, позаимствованному в аэрокосмической индустрии, на быстродействующих суперкомпьютерах выполнялись гидрогазодинамические расчеты. На протяжении виртуальной жизни F-TYPE было выполнено полмиллиона аналитических расчетов, для которых потребовалось 10 миллионов процессорочасов, и было собрано 300 Тб данных. Разработка модели с применением САПР стала одним из главных факторов, благодаря которым F-TYPE обрел великолепные динамические характеристики и потрясающую отзывчивость на сигналы управления.

Реальные испытания с целью отладки автомобиля проводились на специализированных полигонах, а также в экстремальных условиях в разных регионах мира: при температуре от -40°C до + 50°C и на высоте до 4000 метров. Например, устойчивость автомобиля при движении на высоких скоростях оценивалась на трассе Нардо в южной Италии. «Северная петля» трассы Нюрбургринг в Германии стала идеальным местом для испытания систем управления, торможения и охлаждения, а также прочности автомобиля. Известный под названием «Зеленый ад» участок трассы протяженностью 20,8 км насчитывает 73 поворота и отличается самыми сложными в мире условиями — настоящее испытание и для автомобиля, и для водителя.

НА ИЗОБРАЖЕНИИ: F-TYPE R ЦВЕТА YULONG WHITE С УСТАНОВЛЕННЫМИ ОПЦИЯМИ

ТЕХНОЛОГИИ ДЛЯ ВОЖДЕНИЯ УЛУЧШЕННАЯ ДИНАМИКА



МАКСИМАЛЬНАЯ
МАНЕВРЕННОСТЬ

ПОСТОЯННАЯ
АДАПТАЦИЯ

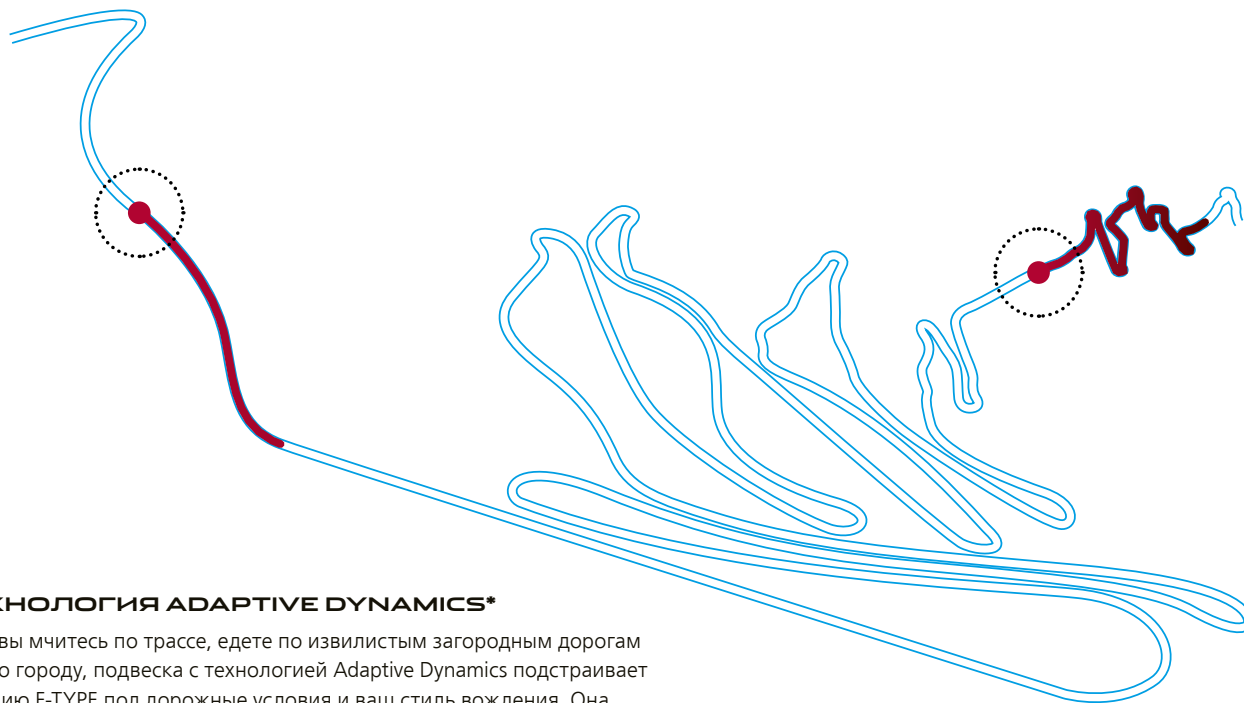

ТЕХНОЛОГИЯ ADAPTIVE DYNAMICS*

Пока вы мчитесь по трассе, едете по извилистым загородным дорогам или по городу, подвеска с технологией Adaptive Dynamics подстраивает реакцию F-TYPE под дорожные условия и ваш стиль вождения. Она анализирует ускорение, угол поворота, работу дроссельной заслонки и педали тормоза, а также включение пониженной передачи. Движения рулевого колеса считываются до 500 раз в секунду, а положение кузова — до 100 раз в секунду. Используя эти данные, амортизаторы с электронным управлением адаптируются для оптимизации настроек подвески.

СИСТЕМА РУЛЕВОГО УПРАВЛЕНИЯ С ЭЛЕКТРОУСИЛИТЕЛЕМ

Система рулевого управления с электроусилителем (EPAS) гарантирует мгновенную реакцию и непревзойденный контроль. Она активизируется при необходимости, экономя электроэнергию и топливо. Как и у других спортивных автомобилей Jaguar, система рулевого управления обеспечивает превосходный отклик и позволяет ощутить полное единение с автомобилем. Усилие, необходимое для поворота рулевого колеса, регулируется компьютером в зависимости от ситуации — оно максимально при маневрировании на низких скоростях и оптимально для обеспечения требуемой отзывчивости на высоких.

* Доступно только на автомобилях с 3,0-литровым двигателем V6 мощностью 380 л. с. и 5,0-литровыми двигателями V8.



УЛУЧШЕННАЯ ДИНАМИКА



РЕЖИМ DYNAMIC

СИСТЕМА ДИНАМИКИ С ИЗМЕНЯЕМЫМИ НАСТРОЙКАМИ



Усовершенствованный режим Dynamic позволяет F-TYPE еще ярче проявить свой спортивный характер. Переключение передач осуществляется быстрее и на более высоких оборотах двигателя, а в ручном режиме отключается функция автоматического переключения передач. Кроме того, ускорен отклик и увеличена жесткость амортизаторов¹ и рулевого колеса. В режиме Dynamic открываются клапаны активной спортивной выхлопной системы, что обеспечивает великолепное звучание двигателя, включается эффектная красная подсветка приборной панели F-TYPE и дополнительная регулируемая подсветка интерьера².

Система динамики с изменяемыми настройками позволяет вам настраивать режим Dynamic автомобиля F-TYPE в соответствии с вашими предпочтениями и ситуацией на дороге. С помощью сенсорного экрана можно регулировать четыре вида настроек ходовых характеристик, выбрав вариант Dynamic или стандартный. С помощью системы вы можете настроить режим Dynamic, задав нужную вам комбинацию быстродействия, характера переключения передач, жесткости рулевого управления и подвески.

¹Недоступно для автомобилей с 2,0-литровыми двигателями мощностью 300 л. с. и 3,0-литровыми двигателями мощностью 340 л. с.

²Стандартное оборудование для F-TYPE R и F-TYPE SVR. Опция для F-TYPE и F-TYPE R-Dynamic.



СУХАЯ ДОРОГА

В нормальных условиях крутящий момент передается на задние колеса, обеспечивая характерную для всех автомобилей Jaguar маневренность и управляемость.

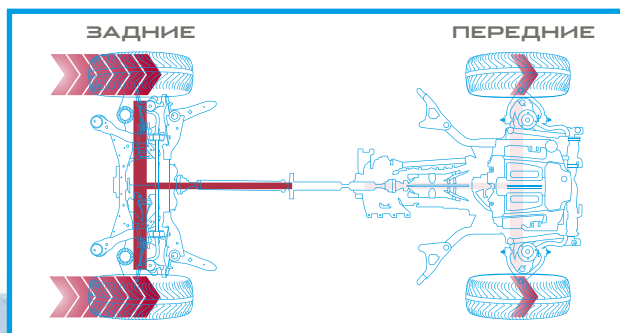

НИЗКОЕ СЦЕПЛЕНИЕ С ПОВЕРХНОСТЬЮ

На скользких поверхностях, таких как трава или снег, крутящий момент распределяется между передними и задними колесами для максимального увеличения сцепления шин с дорогой. В экстремальных условиях, когда контакт с поверхностью есть только на передних колесах, до 100% крутящего момента распределяется между ними, чтобы повысить сцепление.

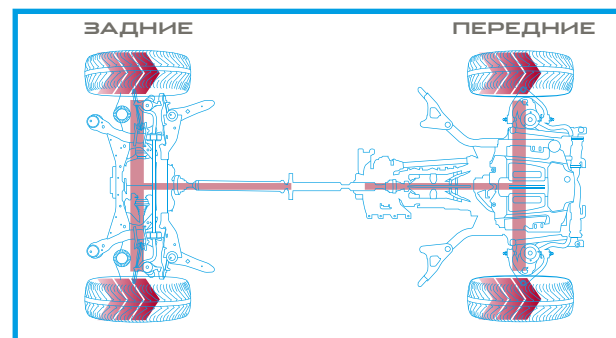

УСОВЕРШЕНСТВОВААННАЯ ТЕХНОЛОГИЯ СИЛОВОЙ ПЕРЕДАЧИ



ПОЛНЫЙ ПРИВОД

СИСТЕМА INTELLIGENT DRIVELINE DYNAMICS

Система полного привода конфигурации F-TYPE сочетает в себе маневренность и преимущества заднего привода, высокий уровень безопасности и надежное сцепление с дорожным покрытием. При нормальных условиях F-TYPE использует преимущественно задний привод, чтобы обеспечить высокую точность управления и устойчивость. Но стоит вам свернуть с ровной дороги или резко нажать на педаль акселератора на скользкой поверхности, система немедленно перенаправит мощность на переднюю ось, помогая F-TYPE сохранить оптимальное ускорение.

Система полного привода F-TYPE использует раздаточную коробку в задней части автоматической 8-ступенчатой трансмиссии, чтобы обеспечить надлежащее распределение крутящего момента между передними и задними колесами. Цель применения раздаточной коробки — гарантировать F-TYPE динамические характеристики, свойственные всем спортивным автомобилям. Коробка дополнена многодисковой муфтой с электромеханическим управлением и инновационным приводным механизмом. Крутящий момент развивается быстрее и с большей точностью благодаря использованию инновационного кулачкового механизма, создающего на муфте усилие, необходимое для передачи оптимального крутящего момента на передние колеса.

В отличие от других систем, реагирующих на проскальзывание колес, система Intelligent Driveline Dynamics (IDD) компании Jaguar Land Rover прогнозирует ситуацию и использует датчики работы дроссельной заслонки и движения рулевого колеса для предотвращения прокручивания колес. Система IDD точно координирует эти сигналы и сопоставляет их с откликом двигателя, трансмиссии и противобуксовочной системы, чтобы рассчитать проскальзывание и перераспределить крутящий момент еще до потери сцепления с поверхностью. В неподвижном положении F-TYPE может переключиться с заднего привода на полный всего за 165 миллисекунд, а на ходу — за 100 миллисекунд.

В результате вы получаете систему, вобравшую в себя характеристики заднего привода и возможности полного привода, а также обеспечивающую непревзойденную производительность и контроль независимо от того, куда вас завела дорога.

ДИНАМИЧЕСКОЕ РАСПРЕДЕЛЕНИЕ КРУТЯЩЕГО МОМЕНТА НА КОЛЕСО



УЛУЧШЕННОЕ УПРАВЛЕНИЕ

УСТОЙЧИВОСТЬ В ПОВОРОТАХ

Благодаря системе динамического распределения крутящего момента на колесо F-TYPE может легко проходить даже самые крутые повороты. Система динамического распределения крутящего момента на колесо обеспечивает контролируемое независимое торможение на передних и задних внутренних колесах для балансировки вращающих сил, действующих на автомобиль. В большинстве ситуаций большее тормозное давление действует на заднее внутреннее колесо, поскольку оно играет ключевую роль при прохождении поворота, тогда как переднее колесо притормаживается для большей эффективности и четкости маневра. Благодаря этому снижается недостаточная поворачиваемость в крутых поворотах и автомобиль лучше держит дорогу.

Динамическое распределение крутящего момента повышает маневренность автомобиля и позволяет водителю чувствовать себя увереннее. На F-TYPE R и F-TYPE SVR система динамического распределения крутящего момента сочетается с системой активного дифференциала с электронным управлением (см. стр. 44). Благодаря тому, что эти системы дополняют друг друга, оптимизируется сцепление с дорогой и повышается устойчивость при прохождении поворотов, а также увеличиваются до максимума управляемость и маневренность автомобиля.

ДОПОЛНИТЕЛЬНОЕ ВРАЩЕНИЕ
ПЕРЕДАЕТСЯ НА ОСИ АВТОМОБИЛЯ

СИСТЕМА ДИНАМИЧЕСКОГО
РАСПРЕДЕЛЕНИЯ КРУТЯЩЕГО
МОМЕНТА ОТДЕЛЬНО
ПОДТОРМАЖИВАЕТ ПЕРЕДНЕЕ
И ЗАДНЕЕ ВНУТРЕННИЕ КОЛЕСА

СКОРОСТЬ ВНЕШНЕГО
ЗАДНЕГО КОЛЕСА НЕ
МЕНЯЕТСЯ БЛАГОДАРЯ
ПОДАЧЕ НЕОБХОДИМОЙ
МОЩНОСТИ

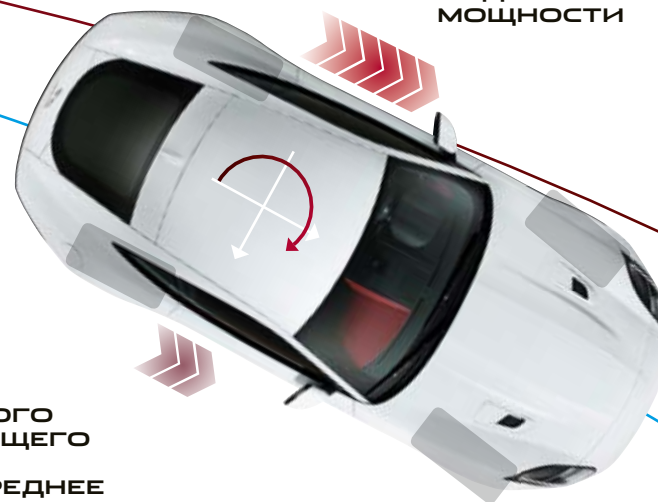

НА ИЗОБРАЖЕНИИ: F-TYPE R ЦВЕТА YULONG WHITE С УСТАНОВЛЕННЫМИ ОПЦИЯМИ



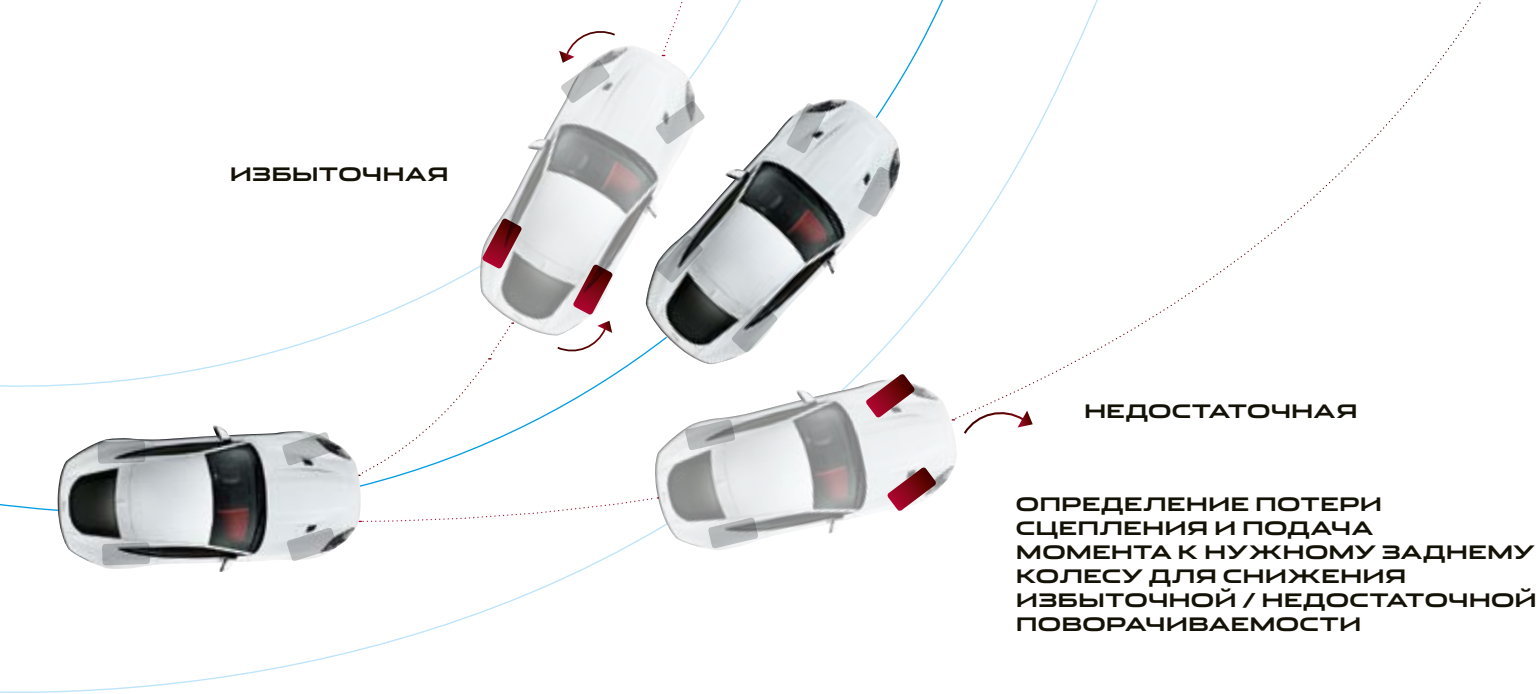

УСТОЙЧИВОСТЬ И УПРАВЛЯЕМОСТЬ



**НЕПРЕВЗОЙДЕННОЕ
СЦЕПЛЕНИЕ**

**АКТИВНЫЙ ДИФФЕРЕНЦИАЛ
С ЭЛЕКТРОННЫМ УПРАВЛЕНИЕМ**

Системы обеспечения устойчивости Jaguar гарантируют безопасность в любой ситуации, независимо от того, предпочитаете ли вы активный стиль вождения или просто хотите быть уверенным в управляемости автомобиля в сложных условиях. Чтобы полностью раскрыть их потенциал и обеспечить лучшую управляемость и сцепление с дорожным покрытием, автомобили с 3,0-литровым двигателем V6 мощностью 380 л. с. оснащаются дифференциалом повышенного трения, а автомобили с 5,0-литровыми двигателями V8 мощностью 550 л. с. и 575 л. с. — системой активного дифференциала с электронным управлением.

Дифференциал повышенного трения: при плохом сцеплении заднего колеса с дорожным покрытием дифференциал повышенного трения перераспределяет крутящий момент на колесо с лучшим сцеплением с помощью муфт с механическим приводом. Благодаря этому снижается проскальзывание по оси, повышается управляемость и улучшается сцепление с дорожным покрытием, что, в свою очередь, позволяет автомобилю более точно проходить повороты.

Активный дифференциал с электронным управлением: обладает более высоким показателем блокирующего момента, полностью используя повышенную мощность и крутящий момент двигателей V8. Дифференциал функционирует в сочетании с системой полного привода, системой Intelligent Driveline Dynamics (IDD), а также системами повышения сцепления и стабильности F-TYPE, чтобы обеспечить оптимальное сцепление и повысить управляемость при прохождении поворотов. Регулируемая электронная система позволяет дифференциалу непрерывно корректировать распределение блокирующего момента между колесами. Благодаря этому автомобиль лучше входит в повороты и быстрее разгоняется на выходе из них.

НА ИЗОБРАЖЕНИИ: F-TYPE R ЦВЕТА YULONG WHITE С УСТАНОВЛЕННЫМИ ОПЦИЯМИ







JAGUAR
CARBON CERAMIC

ТОРМОЗНЫЕ СИСТЕМЫ PERFORMANCE

➤ ЛЕГКОСТЬ | МОЩНОСТЬ | НАДЕЖНОСТЬ

Доступны три варианта тормозных систем, каждая из которых обеспечивает уверенное торможение и неизменно высокие эксплуатационные качества. Для уменьшения неподрессоренной массы в тормозных суппортах используются алюминиевые компоненты — это улучшает управляемость и повышает плавность хода. Все системы оборудованы большими вентилируемыми тормозными дисками (до 398 мм в диаметре в случае карбон-керамической системы). Благодаря большой площади трения повышается тормозное усилие и улучшается способность дисков поглощать и рассеивать тепловую энергию, образующуюся во время торможения.

Карбон-керамическая тормозная система Jaguar с эффектными желтыми моноблочными тормозными суппортами является самой мощной из всех когда-либо устанавливавшихся на автомобили Jaguar, предназначенные для движения по дорогам общего пользования. Ее вес снижен на 21 кг, благодаря чему неподрессоренная масса становится еще меньше. Тормозная система отличается повышенной устойчивостью к истиранию и износу и обеспечивает высокую эффективность и стабильность даже в самых сложных условиях.

355 ММ ПЕРЕДНИЕ
И 325 ММ ЗАДНИЕ
ТОРМОЗНЫЕ ДИСКИ



СТАНДАРТНЫЕ ТОРМОЗНЫЕ СУПОРТЫ НА
АВТОМОБИЛЯХ С ДВИГАТЕЛЯМИ МОЩНОСТЬЮ
300 И 340 Л. С.: СЕРЕБРИСТЫЕ

380 ММ ПЕРЕДНИЕ И 325 ММ
ЗАДНИЕ ТОРМОЗНЫЕ ДИСКИ



СТАНДАРТНЫЕ ТОРМОЗНЫЕ СУПОРТЫ НА АВТОМОБИЛЯХ
С ДВИГАТЕЛЯМИ 380 Л. С.: ЧЕРНЫЕ ИЛИ КРАСНЫЕ

380 ММ ПЕРЕДНИЕ И 376 ММ
ЗАДНИЕ ТОРМОЗНЫЕ ДИСКИ



СТАНДАРТНОЕ ОБОРУДОВАНИЕ ДЛЯ F-TYPE R
И F-TYPE SVR, ОПЦИЯ ДЛЯ F-TYPE И F-TYPE R-DYNAMIC
ТОРМОЗНЫЕ СУПОРТЫ: ЧЕРНЫЕ ИЛИ КРАСНЫЕ

398 ММ ПЕРЕДНИЕ
И 380 ММ ЗАДНИЕ
КАРБОН-КЕРАМИЧЕСКИЕ
ТОРМОЗНЫЕ ДИСКИ*



ОПЦИОНАЛЬНЫЕ ТОРМОЗНЫЕ СУПОРТЫ
ДЛЯ ВСЕХ МОДЕЛЕЙ: ЖЕЛТЫЕ

* Недоступно для автомобилей с двигателем мощностью 300 и 340 л. с.





ТЕХНОЛОГИИ ИНФОРМАЦИОННО- РАЗВЛЕКАТЕЛЬНЫЕ ВОЗМОЖНОСТИ

Каждый автомобиль F-TYPE оборудован информационно-развлекательной системой InControl Touch Pro, обеспечивающей доступ к необходимой информации и мультимедиа. Эта система использует новейшие интуитивно понятные технологии, позволяя всем пассажирам автомобиля получить максимум удовольствия от поездки.

10-ДУЙМОВЫЙ ЭКРАН СИСТЕМЫ TOUCH PRO

Стандартный 10-дюймовый сенсорный экран на центральной консоли реагирует на прикосновения пальцев и поддерживает воспроизведение мультимедийного контента. Система Touch Pro предоставляет возможность настройки главного экрана и отличается быстрой откликом. Интерактивная боковая панель облегчает работу в режиме многозадачности.

Соблюдайте правила безопасности при использовании установленных в автомобиле систем. Водителю необходимо непрерывно контролировать движение автомобиля.

НА ИЗОБРАЖЕНИИ ПРЕДСТАВЛЕН ИНТЕРЬЕР: F-TYPE SVR С СИДЕНЬЯМИ PERFORMANCE С ОТДЕЛКОЙ КОЖЕЙ WINDSOR ЦВЕТА EVOYU И КОНТРАСТНОЙ ПРОСТРОЧКОЙ IVORY

ВОЗМОЖНОСТИ СВЯЗИ

InControl — это набор стандартных и опциональных функций для Jaguar, который помогает вам оставаться на связи со своим автомобилем и внешним миром в атмосфере комфорта и безопасности. Мы предлагаем широкий ассортимент доступных наборов и опций. Даже если вы находитесь далеко от автомобиля, ряд мобильных приложений позволит воспользоваться некоторыми из функций InControl на расстоянии. С ними управлять Jaguar станет еще удобнее.

СТАНДАРТНОЕ ОБОРУДОВАНИЕ

НАВИГАЦИОННАЯ СИСТЕМА PRO

Навигационная система Pro позволяет сохранять избранные точки назначения, отображать двух- и трехмерные карты, масштабировать и панорамировать изображение. Обновлять карты можно и с помощью системы Map Care¹. Функционал навигационной системы Pro можно расширить с помощью пакета опций Connect Pro.

ПАКЕТ ОПЦИЙ CONNECT PRO²

Пакет опций Connect Pro: приложения InControl Apps, приложение для смартфона Remote Premium и система InControl Pro Services. Специально разработанный пакет опций упрощает управление системами автомобиля как изнутри салона, так и дистанционно. Он гарантирует, чтобы вы и ваши пассажиры получили удовольствие от путешествия, оставаясь при этом на связи с внешним миром.

ПАКЕТ ОПЦИЙ SMARTPHONE³

Пакет опций Smartphone поможет вам оставаться на связи в атмосфере безопасности. Изображение с дисплея смартфона передается на экран информационно-развлекательной системы F-TYPE. Пакет опций Smartphone с технологией InControl Apps от Jaguar позволяет управлять оптимизированными для автомобиля приложениями для смартфонов Android™ или Apple®, такими как «Контакты», «Календарь» и «Музыка», задействуя сенсорный экран автомобиля. Для подключения вам понадобится кабель USB. Вы также можете загружать приложения других разработчиков, еще больше расширяя перечень доступных опций.

ПРИЛОЖЕНИЯ INCONTROL APPS

Это набор специальных приложений, сертифицированных компанией Jaguar, с помощью которых вы можете подключиться к F-TYPE через ваш смартфон. Система обеспечивает безопасное и удобное использование приложений, которые были оптимизированы специально для повышения комфорта во время вашего пребывания в автомобиле. Вы также можете загружать приложения других разработчиков, еще больше расширяя перечень доступных опций. В число приложений входят:

- **Spotify⁴** – это органично интегрированное приложение открывает доступ более чем к 30 миллионам треков. Функционал не отличается от приложения Spotify для смартфона: вы можете искать треки и радиостанции, просматривать рекомендации, создавать плейлисты и получать доступ к музыке в режиме офлайн. Для использования этого приложения вам нужно войти в созданный на сайте Spotify аккаунт уровня Free или Premium.
- **Tile⁵** – поможет быстро найти предметы, которые важно держать под рукой. Установите крошечный Bluetooth™ трекер от Tile на ваши ключи, бумажник или сумку. Интуитивно понятное приложение Tile поможет вам найти их. В любое время с помощью сенсорного экрана автомобиля вы сможете активировать приложение и убедиться, что взяли с собой все необходимое для поездки.

¹Обновления карт предоставляются бесплатно в период действия гарантии. ²Некоторые функции требуют использования карты micro SIM с подходящим тарифом. По истечении изначального рекомендованного вашим дилером Jaguar срока будет необходимо продлить подписку. ³Набор функций пакета опций Smartphone зависит от рынка. Опция не доступна для рынков Армении, Белоруссии и Казахстана. ⁴Проверьте доступность в App Store и Google Play. ⁵Bluetooth трекеры Tile необходимо приобретать отдельно. 2016 Бренд Tile Inc. и дизайн устройств Tile принадлежат компании Tile, Inc.

iPhone® является товарным знаком Apple Inc., зарегистрированным в США и других странах. Для проверки совместимости с iPhone обратитесь к местному дилеру Jaguar.



СИСТЕМА ПРОТЕКТ

Оптимизированная служба помощи на дорогах Jaguar Optimised Assistance. В случае поломки вы можете напрямую связаться с командой службы помощи Jaguar, нажав кнопку на потолочной консоли или на экране помощи в приложении Remote для смартфона.

Экстренный вызов помощи SOS Emergency Call. В более серьезной ситуации функция экстренной помощи автоматически свяжет вас с командой быстрого реагирования, которая передаст службе спасения ваши координаты. Услуга предоставляется сроком на десять лет со дня регистрации.

Приложение Remote Essentials. Приложение для смартфона Remote предоставляет информацию о вашем автомобиле и позволяет взаимодействовать с ним удаленно. С помощью этого приложения, совместимого с большинством смартфонов, Android Wear™ и Apple Watch®, вам будут доступны следующие функции:

- **Контроль маршрута.** Опциональная функция может автоматически регистрировать данные о вашей поездке, включая маршрут и пройденное расстояние. Полученную информацию можно направить на электронную почту для расчета затрат, а также импортировать в таблицу.
- **Контроль состояния автомобиля.** Проверьте текущий уровень топлива и запас хода, узнайте, закрыты ли окна и запорты ли двери. Найдите, где припаркован автомобиль, следуя навигационным указаниям.

Приложение Remote включает в себя услуги, требующие подписки. По истечении срока действия подписку можно продлить. Для этого обратитесь к вашему дилеру Jaguar. Доступность функций и опций системы InControl зависит от рынка. Информацию о наличии и полных условиях для вашей страны уточняйте у местного дилера Jaguar. Информация о технологии InControl и иллюстрирующие ее изображения, включая оформление экрана и последовательности действий, могут быть изменены в зависимости от версии программного обеспечения, обновлений и других системных/визуальных настроек, связанных с выбором различных опций. Покрытие мобильной сети не гарантируется повсеместно. Приложения InControl Apps и Remote необходимо скачать в магазине Apple / Play Store. Соблюдайте правила безопасности при использовании установленных в автомобиле систем. Водителю необходимо непрерывно контролировать движение автомобиля.

Доступ к оптимизированной службе помощи на дорогах Jaguar Optimised Assistance предоставляется при наличии подписки. По истечении срока действия подписку можно продлить. Для этого обратитесь к вашему дилеру Jaguar.

ПРИЛОЖЕНИЕ REMOTE¹

Приложение **Remote Premium** предоставляет информацию о вашем автомобиле и позволяет вам контролировать его дистанционно. Это приложение совместимо с большинством смартфонов, Android Wear™ или Apple Watch® и позволяет использовать следующие функции:

- **Дистанционное отпирание/запирание.** Открывайте и закрывайте двери дистанционно одним нажатием кнопки. Просто нажмите кнопку запирания на экране безопасности автомобиля в приложении InControl Remote для смартфона, и система заблокирует замки дверей, активирует сигнализацию, сложит наружные зеркала² и закроет окна³. Нажмите кнопку отпирания, и зеркала будут разложены, головные фары включены, а аварийные огни дважды моргнут.
- **Дистанционное управление климат-контролем.** Подготовьте ваш F-TYPE, активировав подогрев или охлаждение салона, и вы и ваши пассажиры сможете наслаждаться комфортом с первой секунды пребывания в автомобиле.
- **Звуковая/световая сигнализация.** Эта функция позволяет активировать аварийные огни вашего Jaguar, включить головные фары и подать звуковой сигнал, чтобы помочь вам найти автомобиль на переполненной парковке.

СИСТЕМА PRO SERVICES⁴

Оснащена рядом современных функций, которые помогут вам с легкостью добраться до точки назначения:

- **Функция отслеживания дорожной обстановки в режиме реального времени.** Анализирует информацию, чтобы предоставить вам наиболее точные данные о ситуации на дорогах на пути к заданному вами месту назначения.
- **Поиск онлайн.** Где бы вы ни находились, вы можете выполнить поиск находящихся неподалеку объектов. Система предоставляет доступ к проверенной информации о точках назначения, рекомендациям и комментариям от путешественников, уже в них побывавших.
- **Планирование маршрутов и прокладка маршрутов от двери до двери.** Прежде чем отправиться в путь, используйте приложение Route Planner или онлайн портал, чтобы найти и сохранить местоположение или задать точку назначения. Приложение использует облако для автоматической передачи информации о вашем местоположении в навигационную систему автомобиля. Припаркуйте автомобиль и воспользуйтесь приложением Route Planner. Оно проложит маршрут до вашей точки назначения, фактически от двери до двери, также предоставив информацию о доступном общественном транспорте.

- **Информирование о времени прибытия.** Сообщите приблизительное время прибытия, рассчитанное навигационной системой, чтобы нужные вам люди знали, когда вы приедете. Если вы опаздываете, функция информирования о времени прибытия может автоматически сообщать о последних изменениях с помощью текстовых сообщений или по электронной почте, не дожидаясь ваших действий.
- **Вид со спутника.** Чтобы осмотреться на местности, просто переключитесь в режим вида со спутника.
- **Режим Commute Mode.** Позволяет системе запоминать ваши маршруты и автоматически, не требуя ввода конечного пункта, прогнозировать продолжительность поездки, используя интерактивные сведения о дорожном движении и статистические данные. Система анализирует ваши привычные маршруты и рекомендует самый быстрый путь. Функция может быть активирована или выключена водителем.
- **Сервис с информацией о ближайших парковках.** При приближении к месту назначения вы можете посмотреть, где припарковать автомобиль. Просто нажмите на выбранную вами парковку, и навигационная система изменит маршрут, чтобы привести вас прямо к ней.
- **Планирование маршрутов онлайн.** На пути к месту назначения система отслеживает дорожную обстановку в режиме реального времени и учитывает архивные данные за прошлые дни, собранные в то же время суток, чтобы предложить вам оптимальный маршрут.
- **Дорожные камеры.** Система предупреждает об аварийно-опасных участках, где установлены дорожные камеры.
- **Отображение цен на топливо.** Сервис с информацией о ценах на топливо Fuel Price не только поможет найти заправочные станции, находящиеся на вашем маршруте, но и позволит сравнить цены и сэкономить средства.

¹Приложение Remote включает в себя услуги, требующие подписки. По истечении срока действия подписку можно продлить. Для этого обратитесь к вашему дилеру Jaguar.

²При наличии наружных зеркал с электроприводом складывания. ³Зависит от рынка сбыта. ⁴Функции PRO SERVICES зависят от рынка сбыта.

Доступность функций и опций системы InControl зависит от рынка. Информацию о наличии и полных условиях для вашей страны уточняйте у местного дилера Jaguar. Информация о технологии InControl и ее внешний вид, представленный на изображениях, включая оформление экрана и последовательности действий, могут быть изменены в зависимости от версии программного обеспечения, обновлений и других системных/визуальных настроек, связанных с выбором различных опций. Покрытие мобильной сети не гарантируется повсеместно.

Recently Played



Revision Ballads Playlist



Composer Weekly: Playlist

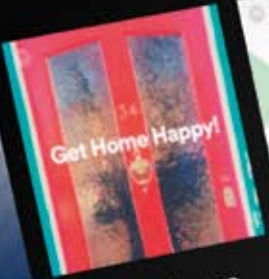

Get Home Happy! Playlist



Today's Top Hits Playlist

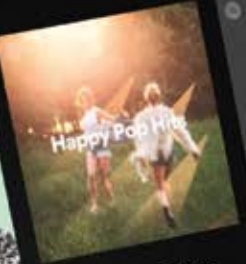

Happy Pop Hits Playlist



The Pop List Playlist



Yc



АУДИО

Салон автомобиля — отличное место, чтобы насладиться любимой музыкой, и Jaguar F-TYPE позволяет выбрать одну из двух аудиосистем, каждая из которых обеспечит качественное звучание:



АУДИОСИСТЕМА MERIDIAN™ — 380 Вт¹

Благодаря выверенному размещению 8 динамиков и двух сабвуферов нам удалось добиться высочайшей достоверности звучания с кристально чистыми высокими частотами и полновесным, глубоким басом.

АУДИОСИСТЕМА MERIDIAN SURROUND SOUND — 770 Вт²

770 Вт² Использование технологии Trifield™ и размещение в салоне 10 динамиков и двух сабвуферов позволило нам добиться настолько чистого и объемного звучания, что вам может показаться, что вы попали на живое выступление своей любимой группы. Технология Trifield, доступная только для аудиосистем Meridian, великолепно комбинирует центральные, объемные, левые и правые каналы и обеспечивает непревзойденное качество звука для всех пассажиров.

¹Стандартное оборудование для всех комплектаций. ²Опция.

На изображении представлен автомобиль с аудиосистемой Meridian.

MERIDIAN™

Учрежденная в 1977 году в Кембриджшире, Англия, компания Meridian, партнер Jaguar, является разработчиком многих инновационных устройств для автомобильных аудиосистем, включая активные динамики и первый в мире цифровой процессор пространственного звучания. Сотрудничество с Meridian позволило нам гарантировать первоклассное звучание в салоне Jaguar F-TYPE. Фирменная технология коррекции звукового поля Meridian Cabin Correction помогает устранить нежелательные призвуки и резонансы, возникающие из-за особенностей формы салона. Современный алгоритм гарантирует, что ритм, такт и размер любого музыкального отрывка будут ровно такими, какими их задумывал автор, поэтому водитель и пассажиры могут наслаждаться непревзойденно качественным звучанием.

	УНИКАЛЬНАЯ ТЕХНОЛОГИЯ MERIDIAN	ДИНАМИКИ + САБВУФЕРЫ	ВАТТ
АУДИОСИСТЕМА MERIDIAN™		8 + 2	380
АУДИОСИСТЕМА MERIDIAN™ SURROUND SOUND		10 + 2	770



ЦИФРОВАЯ ОБРАБОТКА СИГНАЛА

Синхронизирует работу всех компонентов, заставляя аудиосистему работать как единое целое. Это позволяет добиться эффективности, сравнимой с работой динамиков значительно большего размера.



ТЕХНОЛОГИЯ КОРРЕКЦИИ ЗВУКОВОГО ПОЛЯ MERIDIAN CABIN CORRECTION

Сложный алгоритм технологии Meridian Cabin Correction адаптирует звучание в соответствии с акустическими свойствами салона F-TYPE.



ПОДАВИТЕЛЬ ЦИФРОВОГО ШУМА MERIDIAN DIGITAL DITHER SHAPING

Для сохранения высокого качества музыкальные записи конвертируются в цифровой формат. Подавитель цифрового шума Meridian Digital Dither Shaping гарантирует, что преобразование цифрового сигнала выполняется без помех и потери качества аудиозаписи. Результат — непревзойденное звучание, пробуждающее те же чувства, что и оригинальная запись.



ТЕХНОЛОГИЯ TRIFIELD

Trifield™, эксклюзивная технология Meridian, обеспечивает идеальный баланс центрального, правого и левого каналов с каналами спецэффектов, создавая безукоризненное трехмерное звуковое пространство для всех пассажиров.

БЕЗОПАСНОСТЬ

ПЕРЕДОВЫЕ СИСТЕМЫ ПОМОЩИ ВОДИТЕЛЮ

Инновационные технологии F-TYPE обеспечивают безопасность и облегчают вождение. Они помогают водителю во всем, начиная со снижения риска столкновения при движении по трассе до предотвращения наезда на небольшие препятствия при парковке. Эти передовые системы активной и пассивной безопасности обеспечивают вашу безопасность, информирование и полный контроль. Благодаря этому вы сможете сконцентрироваться на удовольствии от вождения.



СИСТЕМЫ ПОМОЩИ ПРИ ПАРКОВКЕ

Передние и задние датчики парковки сделают маневрирование проще. При выборе задней передачи или включении системы вручную активируются датчики, расположенные на переднем и заднем бамперах. Изображение на сенсорном экране системы Touch Pro и звуковые сигналы оповещают, насколько вы приблизились к препятствиям в процессе парковки.



СИСТЕМА ПОМОЩИ ПРИ ПАРКОВКЕ

Система помощи при параллельной парковке упрощает процесс парковки, принимая на себя рулевое управление. Просто выберите соответствующую передачу и контролируйте скорость. Система помощи при парковке также поможет выехать с парковочного места, взяв все самое сложное на себя. Графические изображения и оповещения помогают выполнять маневры.



КАМЕРА ЗАДНЕГО ВИДА

Камера заднего вида обеспечивает отличный обзор при движении задним ходом. Изображение с камеры выводится на сенсорный экран и дополняется линиями, которые обозначают габариты автомобиля и прогнозируемую траекторию движения.

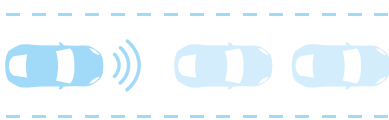

СИСТЕМА ЭКСТРЕННОГО ТОРМОЖЕНИЯ

Система экстренного торможения помогает предотвращать столкновения с другими транспортными средствами и пешеходами. При обнаружении потенциальной угрозы лобового столкновения отображается предупреждение. Так вы сможете быстро принять меры, чтобы избежать аварии. Камера в передней части автомобиля отслеживает угрозу лобового столкновения на скорости от 5 до 80 км/ч, а столкновения с пешеходом — от 5 до 60 км/ч. Если опасность столкновения все еще существует, а вы не предпринимаете никаких действий, система активирует тормозную систему, чтобы смягчить последствия возможного удара.



СИСТЕМА ПОМОЩИ ПРИ ЭКСТРЕННОМ ТОРМОЖЕНИИ (EBA)

При резком нажатии на педаль тормоза система максимально увеличивает тормозное усилие для уменьшения тормозного пути. Система также помогает сохранить рулевое управление в неожиданной ситуации.

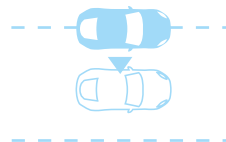

СИСТЕМА УДЕРЖАНИЯ ПОЛОСЫ ДВИЖЕНИЯ

Система удержания полосы движения определяет непреднамеренное отклонение автомобиля от исходной траектории и задействует рулевое управление, чтобы плавно вернуть автомобиль в полосу.

Для получения дополнительной информации о доступности систем смотрите стр. 80 или воспользуйтесь функцией создания своей собственной конфигурации автомобиля на сайте jaguar.ru.
Для получения информации о подушках безопасности ознакомьтесь с материалами на стр. 80.

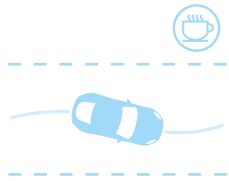

СИСТЕМА КОНТРОЛЯ СТЕПЕНИ УСТАЛОСТИ ВОДИТЕЛЯ

Система контроля степени усталости водителя определяет, что вы устали, и своевременно оповещает вас, рекомендуя остановиться и отдохнуть.



СИСТЕМА РАСПОЗНАВАНИЯ ДОРОЖНЫХ ЗНАКОВ И АДАПТИВНЫЙ ОГРАНИЧИТЕЛЬ СКОРОСТИ

Наша система распознавания дорожных знаков информирует вас о соответствующих знаках ограничения скорости и запрета обгона, выводя данные на приборную панель, в поле вашего зрения. При активации адаптивный ограничитель скорости использует данные системы распознавания дорожных знаков и регулирует скорость движения автомобиля в соответствии с ограничениями.



СИСТЕМА АВТОМАТИЧЕСКОГО ПРИПОДНИМАНИЯ КАПОТА ДЛЯ УМЕНЬШЕНИЯ ТРАВМ ПЕШЕХОДОВ ПРИ СТОЛКНОВЕНИИ

Эта система призвана защитить тех, кто находится рядом с вашим автомобилем и внутри него. В случае столкновения с пешеходом наша система (лучшая в отрасли) приподнимает капот, чтобы смягчить возможный удар.

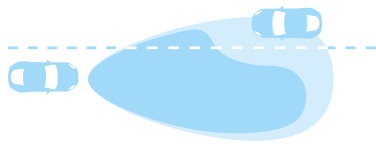

ФУНКЦИЯ АВТОМАТИЧЕСКОГО ВКЛЮЧЕНИЯ ФАР И ПЕРЕКЛЮЧЕНИЯ ФАР ДАЛЬНЕГО СВЕТА (АНВА)

Система автоматического включения фар и переключения фар дальнего света использует датчик, установленный на передней поверхности зеркала заднего вида, и при необходимости обеспечивает автоматическое переключение с дальнего света на ближний и наоборот.

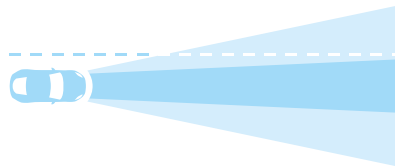

СВЕТОДИОДНАЯ СИСТЕМА ГОЛОВНОГО ОСВЕЩЕНИЯ

Эта система автоматически меняет направление луча фар F-TYPE в зависимости от скорости и погодных условий. При движении на более низких скоростях она делает луч фар ближнего света шире, чтобы освещать пространство сбоку от автомобиля, а на более высоких скоростях — поднимает луч фар и делает его уже, чтобы удлинить освещаемый участок пути.



ФУНКЦИЯ ПОМОЩИ В ПРЕДОТВРАЩЕНИИ ДОРОЖНЫХ ИНЦИДЕНТОВ ПРИ ПЕРЕСТРОЕНИИ И СИСТЕМА ОБНАРУЖЕНИЯ ПРИБЛИЖАЮЩИХСЯ СЗАДИ АВТОМОБИЛЕЙ

Эта функция позволит вам избежать столкновений. Если в момент начала смены полосы движения функция обнаруживает в вашей «слепой» зоне другое транспортное средство, в боковом зеркале с соответствующей стороны загорается предупреждающий индикатор. Кроме того, на рулевое колесо подается усилие, помогающее увести автомобиль в сторону от приближающегося транспортного средства. Система обнаружения приближающихся автомобилей слева/справа при движении задним ходом предупреждает о препятствии с любой из сторон, подавая звуковой и световой сигнал. С ее помощью вы сможете вовремя принять меры, даже если обзор затруднен.

Соблюдайте правила безопасности при использовании установленных в автомобиле систем. Водителю необходимо непрерывно контролировать движение автомобиля.



ИСПОЛНЕНИЕ МЕЧТЫ

ПОДРАЗДЕЛЕНИЕ SPECIAL VEHICLE OPERATIONS

 ЦЕНТР СОЗДАНИЯ ЭКСКЛЮЗИВНЫХ РОСКОШНЫХ АВТОМОБИЛЕЙ JAGUAR

Специалисты подразделения Special Vehicle Operations (SVO) занимаются сборкой и отделкой вручную эксклюзивных моделей и автомобилей специальных серий, таких как F-TYPE SVR. Каждый созданный ими автомобиль демонстрирует свойственные всем Jaguar превосходные ходовые качества, потрясающую роскошь и передовые технологии. Благодаря труду команды талантливых дизайнеров, инженеров и техников подразделения SVO славится непревзойденной точностью изготовления и расширяет возможности персонализации автомобилей. Автомобили, созданные в SVO, — воплощение совершенства Jaguar.

Подразделение SVO размещено в совершенно новом техническом центре в английском графстве Уорикшир. Это производственное предприятие площадью 20 000 м² было создано с целью разрабатывать автомобили, которые могли бы удовлетворить потребности наших самых взыскательных клиентов. В нем расположено более 40 пунктов технического контроля, пункт введения в эксплуатацию и экологически чистый малярно-кузовной цех.

Теперь кузов F-TYPE можно окрасить в один из 18 специально созданных оттенков ультраметаллик. Нанесение высокотехнологичных и долговечных лакокрасочных покрытий осуществляется на инновационном предприятии подразделения SVO. Все оттенки ультраметаллик дополняются глянцевым или опциональным матовым верхним слоем (см. стр. 90-91).





КОНЦЕПЦИЯ F-TYPE SVR



**ВЫСОКОКЛАССНЫЕ
МАТЕРИАЛЫ**

**УСОВЕРШЕНСТВОВАННАЯ
АЭРОДИНАМИКА**

F-TYPE SVR был спроектирован и создан подразделением Special Vehicle Operations. Над ним работали квалифицированные инженеры и эксперты в области аэродинамики, которые уделили внимание каждому компоненту, чтобы сделать F-TYPE SVR максимально динамичным. С любым типом кузова — купе и кабриолет — F-TYPE представляет собой настоящее воплощение совершенства. Инновационные материалы и непревзойденная аэродинамика позволяют F-TYPE выйти за грани возможного, а совершенный силовой агрегат делает F-TYPE SVR самым быстрым из когда-либо произведенных нами серийных автомобилей. F-TYPE SVR обладает огромной мощностью, плавностью хода и великолепной управляемостью и дарит уникальные ощущения от вождения.

Облегченная система полного привода F-TYPE SVR с системой Intelligent Driveline Dynamics (IDD) обеспечивает эффективную передачу мощности и превосходную управляемость. Усовершенствованный 5,0-литровый двигатель V8 мощностью 575 л. с. с крутящим моментом 700 Н м и отношением мощности к массе, составляющим 337 л. с. на тонну. Этот автомобиль может разогнаться от 0 до 100 км/ч всего за 3,7 секунды и развивать скорость до 322 км/ч*. Но главное его преимущество — это даже не выдающиеся характеристики. Этот Jaguar — не просто автомобиль. Это настоящее произведение искусства. F-TYPE SVR — наш новый шедевр.

* Только для Coupé.





АЭРОДИНАМИКА F-TYPE SVR



**МАКСИМАЛЬНЫЕ
ВОЗМОЖНОСТИ**

**РЕГУЛИРУЕМАЯ
ПРИЖИМНАЯ СИЛА**

Дизайн кузова F-TYPE SVR не выражает динамику автомобиля, а активно формирует ее. Каждая линия кузова и каждый его изгиб имеет не только эстетическую, но и практическую ценность. Каждый из уникальных элементов дизайна, вплоть до самых мелких и едва заметных деталей, вносит свой вклад в совершенствование F-TYPE SVR. Инновационный дизайн модели снижает аэродинамическое сопротивление и увеличивает прижимную силу. В результате F-TYPE SVR буквально рассекает воздух, почти мгновенно разгоняясь и легко и эффективно поддерживая скорость. Высокие показатели прижимной силы повышают маневренность и управляемость, обеспечивают курсовую устойчивость и динамичность.

ПЕРЕДНИЕ ВОЗДУХОЗАБОРНИКИ И СПЛИТТЕР

Уникальные воздухозаборники на переднем бампере увеличивают приток воздуха для охлаждения двигателя и тормозной системы, повышая их эффективность. Элегантный сплиттер, созданный специально для F-TYPE SVR, направляет поток воздуха внутрь для оптимизации охлаждения. Также он создает прижимную силу с передней стороны автомобиля, чтобы добиться баланса заднего крыла.

ВОЗДУХОЗАБОРНИКИ НА КАПОТЕ И БОКОВЫЕ ВЕНТИЛЯЦИОННЫЕ РЕШЕТКИ

Воздухозаборники на капоте обладают уникальной формой и максимально увеличивают поток воздуха, проходящий через моторный отсек. Они повышают эффективность охлаждения, что помогает двигателю развивать максимальную мощность. Воздух, забираемый в надколесных дугах, выходит через боковые вентиляционные решетки, снижая аэродинамическое сопротивление и повышая эффективность F-TYPE SVR.

УЛУЧШЕННОЕ ОХЛАЖДЕНИЕ

Система охлаждения F-TYPE SVR претерпела заметные улучшения для оптимизации воздушного потока: изменено расположение дополнительного радиатора, а также уменьшен профиль бампера и впускной насадки. Это позволило использовать все возможности F-TYPE SVR, чтобы гарантировать его надежность в экстремальных дорожных ситуациях.

НА ИЗОБРАЖЕНИИ ВЫШЕ И НА ПРЕДЫДУЩИХ СТРАНИЦАХ: F-TYPE SVR ЦВЕТА CALDERA RED С УСТАНОВЛЕННЫМИ ОПЦИЯМИ (ДОСТУПНОСТЬ ЗАВИСИТ ОТ РЫНКА)



АЭРОДИНАМИЧЕСКОЕ КРЫЛО

Аэродинамическое крыло вносит существенный вклад в улучшение ходовых характеристик F-TYPE SVR. По сравнению с задним крылом F-TYPE Купе аэродинамическое крыло F-TYPE SVR увеличивает прижимную силу и снижает сопротивление воздуха. Это аэродинамическое крыло расположено выше стандартного спойлера F-TYPE Купе, а его ширина равна ширине всего автомобиля, а не только его багажного отделения.

Воздух проходит как над, так и под крылом, позволяя закону Бернулли работать в пользу автомобиля: давление воздуха, проходящего с более высокой скоростью под крылом, ниже, чем давление воздуха над крылом, что увеличивает прижимную силу.

Предусмотрено два положения крыла F-TYPE SVR: аэродинамическое крыло F-TYPE SVR Купе раскрывается при достижении скорости 113 км/ч и складывается при скорости 80 км/ч. Аэродинамическое крыло F-TYPE SVR Кабриолет раскрывается при разгоне до 97 км/ч и складывается при скорости 64 км/ч.

РАСКРЫТОЕ КРЫЛО

Когда крыло F-TYPE SVR находится в раскрытом состоянии, прижимная сила повышается и обеспечивает тем самым большую устойчивость и улучшение управляемости на высокой скорости. В таком положении крыло снижает коэффициент аэродинамического сопротивления на 2,5 процента, а коэффициент подъемной силы — на 15 процентов.

СЛОЖЕННОЕ КРЫЛО

Чтобы помочь автомобилю развить максимальную скорость ($V_{\text{макс.}}$), крыло складывается, уменьшая аэродинамическое сопротивление. Крыло взаимодействует с передним спойлером и другими улучшающими аэродинамику элементами, повышая показатель аэродинамического сопротивления на 7,5 процента и снижая коэффициент подъемной силы на 45 процентов.

V МАКС.

Чтобы разогнаться до 322 км/ч*, вам придется специальным образом подготовить свой F-TYPE SVR. Выберите режим Dynamic и удерживайте переключатель раскладываемого аэродинамического крыла нажатым в течение 3 секунд, чтобы активировать режим максимальной скорости. При этом на приборной панели отображается соответствующий значок. В этом режиме спойлер остается сложенным вне зависимости от скорости для снижения коэффициента аэродинамического сопротивления до минимума.

ЗАДНЯЯ ПАНЕЛЬ ПОЛА И ЗАДНИЙ ДИФфуЗОР

Обтекаемая задняя панель пола снижает аэродинамическое сопротивление и вместе с задним диффузором направляет поток воздуха таким образом, чтобы повысить устойчивость F-TYPE SVR.

* Только для комплектации Купе.



108 SOM

F-TYPE

ОБЛЕГЧЕННЫЕ ЭЛЕМЕНТЫ F-TYPE SVR



СНИЖЕНИЕ ВЕСА

ИННОВАЦИОННЫЙ ДИЗАЙН

Чем больше масса, тем хуже динамика. Поэтому при разработке F-TYPE SVR мы старались сделать этот автомобиль максимально легким. Каждый грамм имеет значение. Каждый сэкономленный миллиграмм положительно влияет на ускорение, маневренность и торможение. Принятые меры по снижению веса никак не сказались на отделке салона, который по-прежнему отличается идеальным соотношением удобства и роскоши. Превосходными ходовыми характеристиками F-TYPE SVR можно наслаждаться без дополнительных усилий.

КОВАНЫЕ ЛЕГКОСПЛАВНЫЕ КОЛЕСНЫЕ ДИСКИ

На F-TYPE SVR устанавливаются кованые легкосплавные диски с уникальными шинами Pirelli P ZERO™. Они на 10 мм шире стандартных шин F-TYPE и позволяют улучшить управляемость и сцепление. Благодаря этим выразительным дискам вес автомобиля снижается на 13,8 кг.

КЕРАМИЧЕСКИЕ ТОРМОЗНЫЕ ДИСКИ

В качестве опции для F-TYPE SVR предлагаются карбон-керамические тормозные диски, которые могут весить на 21 кг меньше, чем аналогичные не керамические диски.

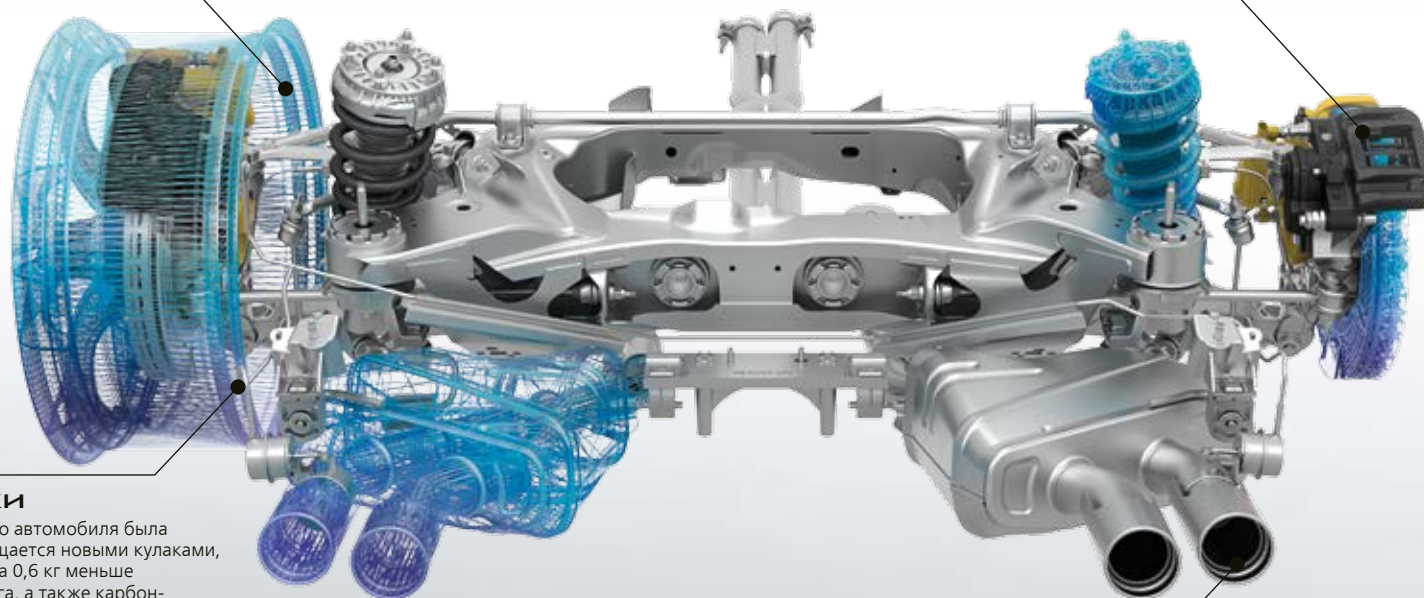

ЗАДНИЕ КУЛАКИ

Конструкция подвески этого автомобиля была изменена; теперь она оснащается новыми кулаками, каждый из которых весит на 0,6 кг меньше своего стандартного аналога, а также карбон-керамическими тормозными дисками. На F-TYPE SVR устанавливается задний подшипник большего размера, который способствует повышению жесткости на 37 процентов по сравнению со стандартными кулаками F-TYPE. Благодаря этому F-TYPE SVR может переносить еще большие динамические нагрузки.

ТИТАНОВАЯ ВЫХЛОПНАЯ СИСТЕМА

Облегченная выхлопная система из титана и сплава Inconel® позволяет снизить массу автомобиля на 16 кг. Благодаря выхлопным трубам с эмблемой SVR эта система не просто выглядит бесподобно, но и издает неповторимый звук. Модель F-TYPE SVR очень легко отличить по выразительному звучанию.





САЛОН F-TYPE SVR

> УНИКАЛЬНЫЕ ДЕТАЛИ | **ОТДЕЛКА В СПОРТИВНОМ СТИЛЕ И МАСТЕРСТВО ИСПОЛНЕНИЯ**

Как уже упоминалось, при разработке F-TYPE SVR специалисты подразделения SVO учитывали даже мельчайшие детали кузова. То же самое можно сказать об отделке салона. Едва открыв дверь автомобиля, вы сразу обратите внимание на бейдж SVR и ощутите особую атмосферу салона.

Все элементы интерьера — от контрастной отстрочки до создающих ощущение роскоши ультрасовременных элементов отделки — выполнены из эксклюзивных материалов. Рулевое колесо с бейджем SVR и подрулевыми лепестками из анодированного алюминия гарантирует информативную обратную связь, а сиденья Performance с ромбовидной прострочкой обеспечивают комфорт и поддержку при управлении автомобилем.

НА ИЗОБРАЖЕНИИ: F-TYPE SVR С СИДЕНЬЯМИ PERFORMANCE С ОТДЕЛКОЙ КОЖЕЙ EVONY С РОМБОВИДНОЙ ПРОСТРОЧКОЙ, А ТАКЖЕ ОТСТРОЧКОЙ ЦВЕТА CIRrus И ОКАНТОВКОЙ, С УСТАНОВЛЕННЫМИ ОПЦИЯМИ

ПЕРСОНАЛИЗАЦИЯ F-TYPE - ВАШ ВЫБОР

 Соберите свой автомобиль на сайте: jaguar.ru



ВЫБЕРИТЕ ДВИГАТЕЛЬ

Стр. 72

Выберите один из мощных, эффективных бензиновых двигателей F-TYPE, который в большей степени соответствует вашему стилю вождения.

ВЫБЕРИТЕ КОМПЛЕКТАЦИЮ

Стр. 76

Сравните стандартные характеристики и многочисленные опции моделей F-TYPE.

ВЫБЕРИТЕ ЦВЕТ

Стр. 88

Подчеркните свою индивидуальность, выбрав один из незабываемых цветов кузова для вашего F-TYPE.

ВЫБЕРИТЕ

ДИСКИ И ТОРМОЗНУЮ СИСТЕМУ

Стр. 92

Дополните стильный образ вашего F-TYPE комплектом эффектных колесных дисков.

ВЫБЕРИТЕ

ИНТЕРЬЕР

Стр. 94

Широкий ассортимент премиальных материалов, кожи и вариантов отделки удовлетворит самый взыскательный вкус.

ВЫБЕРИТЕ

АКСЕССУАРЫ JAGUAR

Стр. 108

Аксессуары для F-TYPE, предложенные вашим официальным дилером помогут сделать ваш автомобиль еще более эффектным, практичным, функциональным и по-настоящему уникальным.

1 ВЫБЕРИТЕ ДВИГАТЕЛЬ

 Соберите свой автомобиль на сайте: jaguar.ru

> ДВИГАТЕЛИ i4

2,0-ЛИТРОВЫЙ БЕНЗИНОВЫЙ ДВИГАТЕЛЬ i4

С ТУРБОНАДДУВОМ [300 л. с.],
ЗАДНИЙ ПРИВОД, АКПП

МАКСИМАЛЬНАЯ МОЩНОСТЬ 300 л. с.

МАКСИМАЛЬНЫЙ КРУТЯЩИЙ МОМЕНТ 400 Нм

РАЗГОН 0–100 км/ч за 5,7 секунды

МАКСИМАЛЬНАЯ СКОРОСТЬ — 250 км/ч

F-TYPE¹, F-TYPE R-DYNAMIC, F-TYPE CHEQUERED FLAG EDITION



РАЗГОН 0–100 КМ/Ч



МАКСИМАЛЬНАЯ
СКОРОСТЬ, КМ/Ч

> ДВИГАТЕЛИ V6

3,0-ЛИТРОВЫЙ БЕНЗИНОВЫЙ ДВИГАТЕЛЬ V6

С НАГНЕТАТЕЛЕМ [МОЩНОСТЬЮ
340 л. с.], ЗАДНИЙ ПРИВОД, АКПП

МАКСИМАЛЬНАЯ МОЩНОСТЬ 340 л. с.

МАКСИМАЛЬНЫЙ КРУТЯЩИЙ МОМЕНТ 450 Нм

РАЗГОН 0–100 км/ч 5,3 секунды

МАКСИМАЛЬНАЯ СКОРОСТЬ 260 км/ч

F-TYPE¹, F-TYPE R-DYNAMIC, F-TYPE CHEQUERED FLAG EDITION



АКПП
0–100 КМ/Ч



АКПП
МАКСИМАЛЬНАЯ
СКОРОСТЬ, КМ/Ч

3,0-ЛИТРОВЫЙ БЕНЗИНОВЫЙ ДВИГАТЕЛЬ V6

С НАГНЕТАТЕЛЕМ [МОЩНОСТЬЮ
380 л. с.], ЗАДНИЙ ПРИВОД, АКПП

МАКСИМАЛЬНАЯ МОЩНОСТЬ 380 л. с.

МАКСИМАЛЬНЫЙ КРУТЯЩИЙ МОМЕНТ 460 Нм

РАЗГОН 0–100 км/ч 4,9 секунды

МАКСИМАЛЬНАЯ СКОРОСТЬ 275 км/ч

F-TYPE¹, F-TYPE R-DYNAMIC, F-TYPE CHEQUERED FLAG EDITION



АКПП
0–100 КМ/Ч

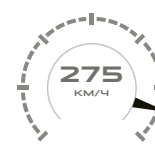

АКПП
МАКСИМАЛЬНАЯ
СКОРОСТЬ, КМ/Ч

¹Только для комплектации Кабриолет. ²Только для комплектации Купе.

» ДВИГАТЕЛИ V8

3,0-ЛИТРОВЫЙ БЕНЗИНОВЫЙ ДВИГАТЕЛЬ V6

С НАГНЕТАТЕЛЕМ (МОЩНОСТЬЮ
380 Л. С.), ПОЛНЫЙ ПРИВОД, АКПП

МАКСИМАЛЬНАЯ МОЩНОСТЬ 380 л. с.

МАКСИМАЛЬНЫЙ КРУТЯЩИЙ МОМЕНТ 460 Нм

РАЗГОН 0–100 км/ч за 5,1 секунды

МАКСИМАЛЬНАЯ СКОРОСТЬ 275 км/ч

F-TYPE¹, F-TYPE R-DYNAMIC, F-TYPE CHEQUERED FLAG EDITION



РАЗГОН 0–100 КМ/Ч



МАКСИМАЛЬНАЯ
СКОРОСТЬ, КМ/Ч

5,0-ЛИТРОВЫЙ БЕНЗИНОВЫЙ ДВИГАТЕЛЬ V8

С НАГНЕТАТЕЛЕМ (МОЩНОСТЬЮ
550 Л. С.), ПОЛНЫЙ ПРИВОД, АКПП

МАКСИМАЛЬНАЯ МОЩНОСТЬ 550 л. с.

МАКСИМАЛЬНЫЙ КРУТЯЩИЙ МОМЕНТ 680 Нм

РАЗГОН 0–100 км/ч за 4,1 секунды

МАКСИМАЛЬНАЯ СКОРОСТЬ 300 км/ч

F-TYPE R



РАЗГОН 0–100 КМ/Ч

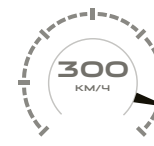

МАКСИМАЛЬНАЯ
СКОРОСТЬ, КМ/Ч

5,0-ЛИТРОВЫЙ БЕНЗИНОВЫЙ ДВИГАТЕЛЬ V8

С НАГНЕТАТЕЛЕМ (МОЩНОСТЬЮ
575 Л. С.), ПОЛНЫЙ ПРИВОД, АКПП

МАКСИМАЛЬНАЯ МОЩНОСТЬ 575 л. с.

МАКСИМАЛЬНЫЙ КРУТЯЩИЙ МОМЕНТ 700 Нм

РАЗГОН 0–100 км/ч за 3,7 секунды

МАКСИМАЛЬНАЯ СКОРОСТЬ 322 км/ч²

F-TYPE SVR



РАЗГОН 0–100 КМ/Ч

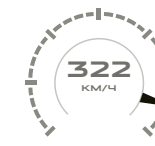

МАКСИМАЛЬНАЯ
СКОРОСТЬ, КМ/Ч

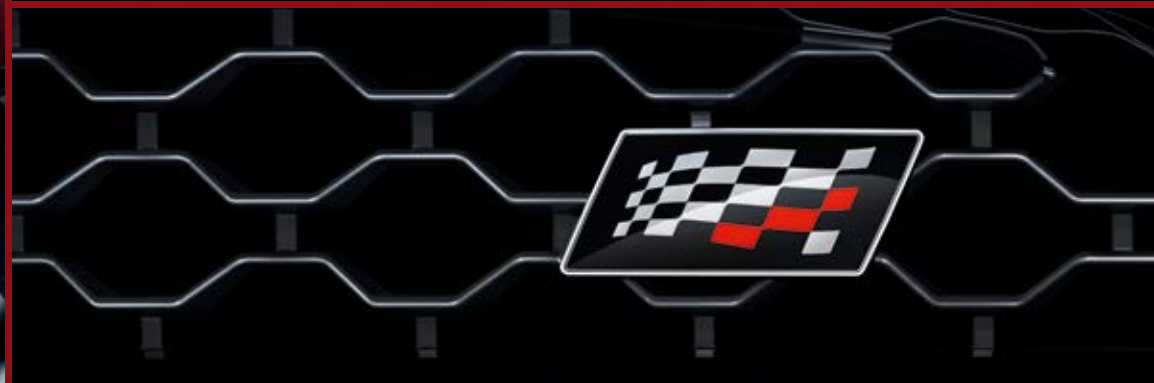

НОВЫЙ F-TYPE В КОМПЛЕКТАЦИИ CHEQUERED FLAG

Оказавшись за рулем F-TYPE в комплектации Chequered Flag, вы сразу почувствуете его мощь. Этот автомобиль покоряет с первого взгляда. Исключительно спроектирован. Безупречно исполнен. Впечатляющий F-TYPE Chequered Flag — это истинный победитель, отдающий дань достижениям своих легендарных предшественников. Под его выразительным капотом — легендарная мощь F-TYPE. Яркие элементы дизайна, такие как уникальные бейджи, спортивные боковые пороги в цвет кузова и контрастная крыша цвета Black, подчеркивают динамичный характер. Сиденья с тиснением Chequered Flag, красная вставка сверху по центру рулевого колеса, напоминающая о мире автогонок, и бескомпромиссное внимание к деталям вновь демонстрируют неукротимый характер истинного Jaguar. Нажмите на газ. Пора заявить о себе. Ваш дерзкий автомобиль готов покорять дороги.

СТАНДАРТНАЯ КОМПЛЕКТАЦИЯ F-TYPE В КОМПЛЕКТАЦИИ CHEQUERED FLAG

- Бензиновые двигатели с нагнетателем i4 Ingenium и V6. Кузов Купе или Кабриолет. Задний (RWD) или полный (AWD) привод.

Экстерьер:

- Доступен в цветах Caldera Red, Fuji White или Carpathian Grey • Пакет опций Exterior Black Design Pack и увеличенные боковые пороги • Для комплектации Chequered Flag доступны увеличенные боковые пороги и пакет опций Exterior Black Design Pack • Контрастная крыша цвета Black • 20-дюймовые колесные диски Style 6003 с 6 двоянными спицами и отделкой Gloss Black • Красные тормозные суппорты • Бейджи Chequered Flag спереди и сзади.

Интерьер:

- Отделка салона кожей Windsor цвета Ebony с прострочкой цвета Pimento Red или Cirrus • Отделка потолка замшевой тканью Suedecloth цвета Ebony • Сиденья Performance с тиснением Chequered Flag • Красные ремни безопасности • Рулевое колесо Chequered Flag с подогревом и красной вставкой сверху по центру • Коврики с тисненым логотипом Chequered Flag • Отделка консоли Black Brushed Aluminium • Красные металлические накладки на пороги с подсветкой.



2 ВЫБЕРИТЕ КОМПЛЕКТАЦИЯ



Соберите свой автомобиль на сайте: jaguar.ru



F-TYPE

ОСНОВНЫЕ ХАРАКТЕРИСТИКИ

Активная спортивная выхлопная система
Динамический режим
Экстренное торможение
Выдвижной задний спойлер
Ксеноновые головные фары со светодиодной окантовкой
Светодиодные задние фонари
Лобовое стекло, отражающее инфракрасное излучение
Спортивные сиденья с отделкой кожей и замшевой тканью Suedecloth
Электроприводные регулировки передних сидений по 6 параметрам
Рулевое колесо с отделкой из кожи и подрулевыми лепестками переключения передач цвета Silver (только для АКПП)
Отделка центральной консоли Knurled Aluminium
10-дюймовый сенсорный экран
Аудиосистема Meridian™
Навигационная система Pro
Передние и задние датчики парковки
Камера заднего вида

Лобовое стекло с обогревом
Подогрев передних сидений
Рулевое колесо с подогревом
300 Л. С.* И 340 Л. С.
Стандартная подвеска
Открытый дифференциал и система динамического распределения крутящего момента на колесо
18-дюймовые легкосплавные колесные диски
355-миллиметровые передние и 325-миллиметровые задние тормозные диски с серебристыми тормозными суппортами
380 Л. С.
Система адаптивного управления подвеской Adaptive Dynamics
Дифференциал повышенного трения с системой динамического распределения крутящего момента
19-дюймовые легкосплавные колесные диски
380-миллиметровые передние и 325-миллиметровые задние тормозные диски с черными тормозными суппортами
Комплектация F-Туре доступна как с задним, так и с полным приводом



F-TYPE R-DYNAMIC

ОСНОВНЫЕ ХАРАКТЕРИСТИКИ (В ДОПОЛНЕНИЕ К КОМПЛЕКТАЦИИ F-TYPE)

Активная спортивная выхлопная система с возможностью отключения
Пакет элементов отделки Gloss Black
Светодиодные головные фары с окантовкой ДХО
Отделка центральной консоли Delta Aluminium
Накладки на пороги с логотипом R-Dynamic

300 Л. С. И 340 Л. С.

19-дюймовые легкосплавные колесные диски
380 Л. С.

20-дюймовые легкосплавные колесные диски
Комплектация F-Туре доступна как с задним, так и с полным приводом



F-TYPE R

ОСНОВНЫЕ ХАРАКТЕРИСТИКИ

550 Л. С.

Система полного привода (AWD)

380-миллиметровые передние и 376-миллиметровые задние тормозные диски с красными тормозными суппортами

Активный дифференциал с электронным управлением и система динамического распределения крутящего момента на колесо

Режим регулируемой подвески Configurable Dynamics

20-дюймовые легкосплавные колесные диски с логотипом R

Металлические накладки на педали

Интерьер с отделкой кожей Windsor

Сиденья Performance R

Электроприводные регулировки передних сидений с функцией запоминания настроек по 12 параметрам

Рулевое колесо с отделкой из кожи, логотипом R и подрулевыми лепестками переключения передач цвета Silver

Отделка центральной консоли Linear Vee Aluminium с логотипом R

Регулируемая подсветка интерьера

Ветровой дефлектор (только для комплектации Кабриолет)

Передние сиденья с подогревом и вентиляцией

* Только для комплектации Кабриолет.

Изображенные автомобили показаны исключительно в иллюстрационных целях и могут быть снабжены дополнительными опциями. Информацию о наличии опций и их доступности необходимо получить у вашего официального дилера Jaguar.



F-TYPE SVR

ОСНОВНЫЕ ХАРАКТЕРИСТИКИ (В ДОПОЛНЕНИЕ К КОМПЛЕКТАЦИИ F-TYPE R)

575 Л. С.

Легкая выхлопная система из титана и сплава Inconel®

20-дюймовые кованые легкосплавные колесные диски

Улучшенная аэродинамика

Задний спойлер из карбона

Сиденья Performance SVR

Отделка потолка замшевой тканью Suedecloth

Рулевое колесо в стиле SVR с отделкой из кожи, алюминиевыми подрулевыми лепестками переключения передач и функцией подогрева

Отделка центральной консоли Dark Brushed Aluminium с логотипом SVR

2 ВЫБЕРИТЕ ОПЦИИ

 Соберите свой автомобиль на сайте: jaguar.ru

Варианты Крыши

Вы можете выбрать подходящую вам крышу F-TYPE из нашего широкого ассортимента. Каждая крыша обладает уникальными характеристиками и позволяет придать еще большую индивидуальность как интерьеру, так и экстерьеру вашего автомобиля.



Алюминиевая крыша

Алюминиевая крыша F-TYPE Coupe гармонично сочетается с кузовом купе, не уступая остальным элементам автомобиля в прочности и легкости конструкции. Ее цвет, дизайн и форма идеально дополняют мощные линии F-TYPE. Алюминиевая крыша F-TYPE подчеркивает характер этого мощного спортивного автомобиля.

Панорамная стеклянная крыша

Доступная в качестве опции панорамная стеклянная крыша, размер которой совпадает с шириной автомобиля, позволяет наполнить салон естественным светом и визуально расширить пространство. Обратите внимание, что она доступна в качестве опции для моделей F-TYPE Coupé. Крыша также оборудована механической шторкой, с помощью которой можно защититься от 99 процентов падающего сверху света и создать более уединенную атмосферу.

Крыша из карбона*

Эта прочная и легкая крыша доступна в качестве опции для F-TYPE Coupe. Она состоит из внешней и внутренней панелей из карбона и на 20% легче стандартной алюминиевой крыши. Фактура карбона просматривается сквозь высококачественное лаковое покрытие насыщенного цвета.

Складная крыша

Облегченная складная тканевая крыша автомобиля F-TYPE Кабриолет доступна в четырех различных цветах. Помимо крыши, выполненной из композитной ткани, снижающей уровень шума, в этой модели предусмотрено заднее стекло с подогревом, которое убирается, когда вы опускаете крышу. Складная крыша автоматически поднимается и опускается менее чем за 12 секунд даже во время движения на скорости до 50 км/ч.

* Получить дополнительную информацию о доступности можно у вашего дилера Jaguar.
НА ИЗОБРАЖЕНИИ: F-TYPE R ЦВЕТА YULONG WHITE С УСТАНОВЛЕННЫМИ ОПЦИЯМИ

ЦВЕТА СКЛАДНОЙ КРЫШИ

СТАНДАРТ ОПЦИИ

Black

Grey

Red

Beige

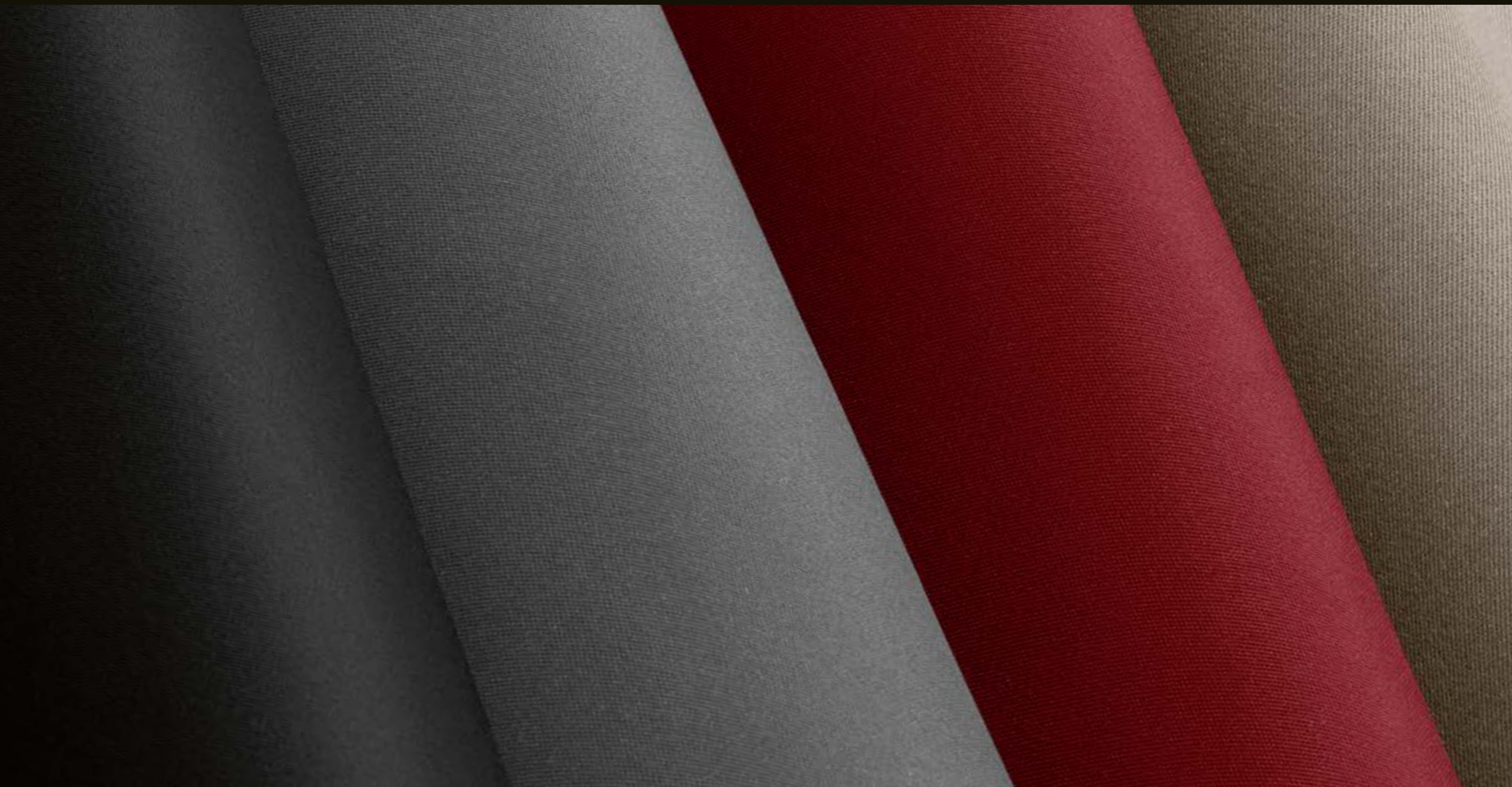

2 ВЫБЕРИТЕ ОПЦИИ

 Соберите свой автомобиль на сайте: jaguar.ru

СТАНДАРТНАЯ КОМПЛЕКТАЦИЯ

	F-TYPE	F-TYPE R-DYNAMIC	F-TYPE R	F-TYPE SVR	ОПИСАНИЕ
Режим «Дождь/лед/снег»	●	●	●	●	
Система динамического контроля устойчивости (DSC)	●	●	●	●	
Подушки безопасности	●	●	●	●	4 подушки безопасности в комплектации Кабриолет, 6 подушек безопасности в комплектации Купе
Электрический стояночный тормоз (EPB)	●	●	●	●	
Экстренное торможение	●	●	●	●	
Система помощи при экстренном торможении (EBA)	●	●	●	●	
Антиблокировочная тормозная система (ABS)	●	●	●	●	
Электронная система распределения тормозных усилий (EBD)	●	●	●	●	
Выдвигающиеся ручки дверей	●	●	●	●	
Накладки на наружные зеркала в цвет кузова	●	●	●	●	
Стеклоочистители с датчиками дождя	●	●	●	●	
Задние светодиодные фонари	●	●	●	●	
Выдвижные передние вентиляционные отверстия	●	●	●	●	
Зеркало заднего вида с автоматическим затемнением	●	●	●	●	
Потолочная консоль освещения	●	●	●	●	
Двойной держатель для стаканов в передней части салона	●	●	●	●	
Мультимедийная система Touch Pro с 10-дюймовым сенсорным дисплеем	●	●	●	●	
Разъем электропитания	●	●	●	●	
USB-разъем и разъем 12 В на центральной консоли	●	●	●	●	
Центральный замок с дистанционным управлением, блокиратором и запирающим при начале движения	●	●	●	●	
Сигнализация с датчиками контроля периметра и иммобилайзер	●	●	●	●	
Рычаг разблокировки двери багажного отделения	●	●	●	●	
Кнопка запуска двигателя «Start»	●	●	●	●	
Сервисный режим	●	●	●	●	
Система удержания полосы движения	●	●	●	●	См. страницы 58-59
Система контроля степени усталости водителя	●	●	●	●	См. страницы 58-59
Система распознавания дорожных знаков с адаптивным ограничителем скорости	●	●	●	●	См. страницы 58-59
Передние и задние датчики парковки	●	●	●	●	См. страницы 58-59
Камера заднего вида	●	●	●	●	См. страницы 58-59

● Стандартное оборудование ○ Опция — Недоступно ■ Доступно в составе пакета опций

За подробной информацией, пожалуйста, обратитесь к вашему официальному дилеру Jaguar.

Полный список опций и пакетов представлен в руководстве по характеристикам и ценам F-TYPE и на сайте jaguar.ru в разделе «Конфигуратор».

ОСНОВНЫЕ ОПЦИИ

		F-TYPE (300 и 340 Л. С.)	F-TYPE (380 Л. С.)	F-TYPE R-DYNAMIC (300 И 340 Л. С.)	F-TYPE R-DYNAMIC (380 Л. С.)	F-TYPE R (550 Л. С.)	F-TYPE SVR (575 Л. С.)	
ТРАНСМИССИЯ И УЛУЧШАЮЩИЕ ДИНАМИКУ ЭЛЕМЕНТЫ		КОД					ОПИСАНИЕ	
Подрулевые лепестки переключения передач с отделкой Silver	078CN	●	●	●	●	●	—	
Подрулевые лепестки переключения передач с отделкой Aluminium	078CP	—	—	—	—	○	●	
Система адаптивного управления подвеской Adaptive Dynamics	027CW	—	●	—	●	●	●	
Стандартная подвеска	027CZ	●	—	●	—	—	—	
Динамический режим	088IL	●	●	●	●	—	—	
Настраиваемый динамический режим	184AB	—	○	—	○	●	●	
Открытый дифференциал и система динамического распределения крутящего момента на колесо	027DH	●	—	●	—	—	—	
Дифференциал повышенного трения с системой динамического распределения крутящего момента	027DJ	—	●	—	●	—	—	
Активный дифференциал с электронным управлением и система динамического распределения крутящего момента на колесо	027DC	—	—	—	—	●	●	
Активная спортивная выхлопная система	037AX	●	●	—	—	—	—	
Активная выхлопная система с возможностью отключения	037CF	○	○	●	●	●	●	
ТОРМОЗНАЯ СИСТЕМА								
Серебристые тормозные суппорты	020BJ	●	—	●	—	—	—	
Красные тормозные суппорты	020BE	○	○	○	○	●	●	Доступны только в качестве опции при наличии 380-миллиметровых передних и 325-миллиметровых задних тормозных дисков или 380-миллиметровых передних и 376-миллиметровых задних тормозных дисков
Черные тормозные суппорты	020BK	○	●	○	●	○	○	Доступны только в качестве опции при наличии 380-миллиметровых передних и 325-миллиметровых задних тормозных дисков или 380-миллиметровых передних и 376-миллиметровых задних тормозных дисков
Желтые тормозные суппорты	020BL	—	■	—	■	■	■	Входят в пакет карбон-керамических тормозных дисков
355-мм передние и 325-мм задние тормозные диски	020DV	●	—	●	—	—	—	
380-миллиметровые передние и 325-миллиметровые задние тормозные диски	020JC	—	●	—	●	—	—	Доступны только при наличии красных или черных тормозных суппортов. Недоступно с 18-дюймовыми легкосплавными колесными дисками
380-миллиметровые передние и 376-миллиметровые задние тормозные диски	020JB	○	○	○	○	●	●	Доступны только при наличии красных или черных тормозных суппортов. Недоступны с 18-дюймовыми колесными дисками
398-мм передние и 380-мм задние карбон-керамические тормозные диски	020JD	—	■	—	■	■	■	Входят в пакет карбон-керамических тормозных дисков

2 ВЫБЕРИТЕ ОПЦИИ



Соберите свой автомобиль на сайте: jaguar.ru

ОТДЕЛКА И ОПЦИИ ЭКСТЕРЬЕРА

ОТДЕЛКА И ОПЦИИ ЭКСТЕРЬЕРА	КОД	F-TYPE	F-TYPE R-DYNAMIC	F-TYPE R	F-TYPE SVR	ОПИСАНИЕ
Складная крыша цвета Black с полной электроприводной регулировкой	—	●	●	●	●	Доступно только в комплектации Кабриолет
Складная крыша цвета Grey с полной электроприводной регулировкой	041DF	○	○	○	○	Доступно только в комплектации Кабриолет
Складная крыша цвета Red с полной электроприводной регулировкой	041DG	○	○	○	○	Доступно только в комплектации Кабриолет
Складная крыша цвета Beige с полной электроприводной регулировкой	041DK	○	○	○	○	Доступно только в комплектации Кабриолет
Дуги системы защиты при опрокидывании с отделкой Gloss Black	027BU	■	■	■	●	Доступно только в комплектации Кабриолет. Входят в пакет элементов отделки кузова Black
Дуги системы защиты при опрокидывании с отделкой Satin Chrome	027BV	●	●	●	—	Доступно только в комплектации Кабриолет
Крыша с отделкой карбоном	041CO	○	○	○	○	Доступно только в комплектации Купе
Панорамная стеклянная крыша	041CX	○	○	○	○	Доступно только в комплектации Купе
Дверь багажного отделения с электроприводом	070AV	○	○	○	○	Доступно только в комплектации Купе
Выдвигающийся задний спойлер	070CA	●	●	●	○	При выборе этого элемента максимальная скорость F-TYPE SVR снизится до 300 км/ч
Фиксированный задний спойлер	070AR	○	○	○	—	Доступно только в комплектации Купе. Необходимо наличие активной выхлопной системы с возможностью отключения
Задний спойлер из карбона	070CC	—	—	—	●	

СТЕКЛА И БОКОВЫЕ ЗЕРКАЛА

Тонировка стекол задних дверей	047DB	○	○	○	○	Доступно только в комплектации Купе. Только стекло двери багажного отделения
Лобовое стекло с обогревом	047AK	●	●	●	●	
Наружные зеркала с подогревом	030NA	●	●	—	—	
Наружные зеркала с подогревом и электроприводом	030NB	○	○	—	—	
Наружные зеркала с подогревом, электроприводом и функцией автоматического затемнения	030RG	○	○	—	—	
Наружные зеркала с подогревом, электроприводом, функциями автоматического затемнения и запоминания настроек	030PC	○	○	○	○	Недоступно с электроприводными регулировками передних сидений по 6 параметрам
Лобовое стекло, отражающее инфракрасное излучение	047AP	●	●	●	●	

ФАРЫ И ОСВЕТИТЕЛЬНЫЕ ПРИБОРЫ

Ксеноновые головные фары со светодиодной окантовкой	064CW	●	—	—	—	
Светодиодные головные фары с окантовкой ДХО	064GK	○	●	●	●	
Функция автоматического переключения фар дальнего света (АНВА)	030NT	○	○	○	○	Доступно только при наличии светодиодных фар

ЦВЕТА КУЗОВА

Эмаль		●	●	●	●	
Покрытие металллик		○	○	○	○	
Покрытие премиум-металлик		○	○	○	—	
Покрытие ультраметаллик от подразделения SVO		○	○	○	○	
Специальные цветовые решения от подразделения SVO		○	○	○	○	

КОЛЕСНЫЕ ДИСКИ

Запасное колесо уменьшенного размера	029VT	●	●	●	●	Недоступно при наличии комплекта карбон-керамических тормозных дисков
Комплект для ремонта шин	029SJ	○	○	○	○	

РАСПОЛОЖЕНИЕ СИДЕНИЙ В САЛОНЕ

СИДЕНЬЯ	КОД	F-TYPE	F-TYPE R-DYNAMIC	F-TYPE R	F-TYPE SVR	ОПИСАНИЕ
Сиденья Sport	033MC	●	●	—	—	
Сиденья Performance	033MT	○	○	■	—	Входят в состав пакета отделки салона кожей Windsor, пакета элементов отделки салона замшевой тканью Suedecloth или пакета полной отделки салона кожей Windsor для F-TYPE и F-TYPE R-Dynamic. Тисненый логотип R отсутствует на F-TYPE R при использовании пакета элементов отделки салона замшевой тканью Suedecloth или пакета полной отделки салона кожей Windsor
Сиденья Performance R	033MU	—	—	●	—	
Сиденья Performance SVR	033MW	—	—	—	●	
Сиденья с отделкой кожей Grained и замшевой тканью Suedecloth	033JC	●	●	—	—	
Сиденья с отделкой кожей Windsor	033NJ	■	■	●	—	Входят в состав пакета отделки салона кожей Windsor
Сиденья с отделкой замшевой тканью и кожей Windsor и контрастной отстрочкой	033AL	■	■	■	—	Входит в пакет отделки салона замшевой тканью
Кожа с ромбовидной строчкой	033YQ	—	—	—	●	
Ремни безопасности цвета Red	032HC	○	○	○	○	Ремни безопасности цвета Red могут быть установлены на сиденья цвета Ebony с прострочкой Ebony или контрастной прострочкой Pimento, а также сиденья цвета Pimento
Передние сиденья с электроприводной регулировкой по 6 параметрам и подогревом	300JB	●	●	—	—	Недоступно с кожаными сиденьями Performance
Передние сиденья с электроприводной регулировкой по 6 параметрам, подогревом и вентиляцией	300JC	○	○	—	—	Доступно только с сиденьями Performance и отделкой кожей Windsor
Передние сиденья с электроприводной регулировкой по 12 параметрам, подогревом и функцией запоминания настроек	300JE	○	○	○	—	Доступно только с рулевой колонкой с электроприводной регулировкой и функцией запоминания настроек. Недоступно с сиденьями Performance с кожаной отделкой. Для F-TYPE и F-TYPE R-Dynamic требуется наличие наружных зеркал с подогревом, электроприводом и функциями автозатемнения и запоминания настроек
Передние сиденья с электроприводной регулировкой по 12 параметрам, подогревом, вентиляцией и функцией запоминания настроек	300JF	○	○	●	●	Доступно только с сиденьями Performance и рулевой колонкой с электроприводной регулировкой и функцией запоминания настроек. Для F-TYPE и F-TYPE R-Dynamic требуется наличие отделки салона кожей и наружных зеркал с подогревом, электроприводом и функциями автозатемнения и запоминания настроек

ОТДЕЛКА ПОТОЛКА

ОТДЕЛКА ПОТОЛКА	КОД	F-TYPE	F-TYPE R-DYNAMIC	F-TYPE R	F-TYPE SVR	ОПИСАНИЕ
Отделка потолка кожей	088FE	■	■	■	■	См. стр. 94-95 для получения полной информации о доступности цветов интерьера. Требуется наличие пакета отделки потолка кожей Windsor
Отделка потолка замшевой тканью Suedecloth	088HE	■	■	■	●	Необходим пакет элементов отделки верхней части салона автомобиля замшевой тканью Suedecloth
Отделка потолка материалом Morzine	088HN	●	●	●	—	
Отделка потолка цвета Ebony	032BU	●	●	●	●	
Отделка потолка цвета Grey	032FG	○	○	○	—	Доступно только с Morzine
Потолок с отделкой цвета Pimento	032FH	○	○	○	○	Недоступно в комплектации Купе. Только с кожаной отделкой
Отделка потолка цвета Ivory	032CV	○	○	○	—	Недоступно с панорамной стеклянной крышей. Только с кожаной отделкой

● Стандартное оборудование ○ Опция — Недоступно ■ Доступно в составе пакета опций

За подробной информацией, пожалуйста, обратитесь к вашему официальному дилеру Jaguar. Полный список опций и пакетов представлен в руководстве по характеристикам и ценам F-TYPE и на сайте jaguar.ru в разделе «Конфигуратор».

См. стр. 94-95 для получения полной информации о доступности цветов интерьера.

2 ВЫБЕРИТЕ ОПЦИИ



Соберите свой автомобиль на сайте: jaguar.ru

ИНТЕРЬЕР

ИНТЕРЬЕР	КОД	F-TYPE	F-TYPE R-DYNAMIC	F-TYPE R	F-TYPE SVR	ОПИСАНИЕ
Солнцезащитные козырьки	115AU	●	●	—	—	
Солнцезащитные козырьки с зеркалами	115AQ	○	○	●	—	Доступно только с вариантами расцветки Ebony или Grey
Солнцезащитные козырьки с отделкой из замшевой ткани Suedecloth и зеркалами	115AT	■	■	■	●	Входит в пакет элементов отделки верхней части салона автомобиля замшевой тканью Suedecloth
Солнцезащитные козырьки с отделкой из кожи и зеркалами	115AS	■	■	■	■	Входит в состав пакета отделки потолка кожей Windsor
Металлические накладки на педали	051AJ	○	○	●	●	Доступно только с автоматической трансмиссией
Ветровой дефлектор	041EB	○	○	●	●	Доступно только в комплектации Кабриолет
Рулевая колонка с электроприводной регулировкой	049AV	●	●	—	—	
Рулевая колонка с электроприводной регулировкой и функцией запоминания настроек	049AE	○	○	●	●	Недоступно с передними сиденьями с электроприводными регулировками по 6 параметрам
Рулевое колесо с отделкой кожей	032BV	●	●	—	—	
Рулевое колесо со спрямленной нижней частью обода и отделкой кожей	032LF	○	○	—	—	
Рулевое колесо со спрямленной нижней частью обода, отделкой из кожи и спицами цвета Black	032LA	■	■	—	—	Входит в пакет опций интерьера Black
Рулевое колесо с отделкой кожей с логотипом R	032FL	—	—	●	—	
Рулевое колесо со спрямленной нижней частью обода, отделкой из кожи и логотипом R	032FQ	—	—	○	—	
Рулевое колесо со спрямленной нижней частью обода, спицами цвета Black и логотипом R	032LE	—	—	■	—	Входит в пакет опций интерьера Black
Рулевое колесо с отделкой кожей с логотипом SVR	032FO	—	—	—	●	
Рулевое колесо с отделкой из замшевой ткани Suedecloth и логотипом SVR	032FI	—	—	—	○	Недоступно с рулевым колесом с функцией подогрева
Рулевое колесо с подогревом	032DV	●	●	●	●	
Комплект ковриков класса премиум	079CA	●	●	■	—	Если не включено в перечень стандартного оборудования, доступно в пакете элементов отделки салона замшевой тканью Suedecloth
Комплект ковриков Sport	079DE	○	○	—	—	
Комплект ковриков с окантовкой из нубука	079DG	—	—	—	●	
Комплект контрастных ковриков	079BT	■	■	●	—	Входит в состав пакета полной отделки салона кожей Windsor

● Стандартное оборудование ○ Опция — Недоступно ■ Доступно в составе пакета опций

За подробной информацией, пожалуйста, обратитесь к вашему официальному дилеру Jaguar.

Полный список опций и пакетов представлен в руководстве по характеристикам и ценам F-TYPE и на сайте jaguar.ru в разделе «Конфигуратор».

ОСОБЕННОСТИ ИНТЕРЬЕРА [ПРОДОЛЖЕНИЕ]	КОД	F-TYPE	F-TYPE R-DYNAMIC	F-TYPE R	F-TYPE SVR	ОПИСАНИЕ
Климат-контроль	022AX	●	●	●	●	
Двухзонный климат-контроль	022AY	○	○	○	○	
Датчик качества воздуха	022FA	○	○	○	○	
Регулируемая подсветка интерьера	064FM	○	○	●	●	
Металлические накладки на пороги с надписью Jaguar и подсветкой	048BD	○	○	○	○	

БЕЗОПАСНОСТЬ

БЕЗОПАСНОСТЬ						
Система автоматического приподнимания капота для уменьшения травм пешеходов при столкновении	050BC	●	●	●	●	
Система управления гаражными воротами (HomeLink®)	025CT	○	○	○	○	
Система бесключевого доступа в автомобиль	066AC	○	○	●	●	
Система контроля давления в шинах (TPMS)	062AD	●	●	●	●	
Камера заднего вида	086FA	●	●	●	●	
Круиз-контроль и ограничитель скорости	065AB	●	●	●	●	
Передние датчики парковки	086EG	●	●	●	●	
Задние датчики парковки	086EH	●	●	●	●	
Экстренное торможение	065EA	●	●	●	●	
Система помощи при парковке	086GZ	○	○	○	○	
Функция помощи в предотвращении дорожных инцидентов при перестроении и система обнаружения приближающихся сзади автомобилей	086GM/086KB	○	○	○	○	Требуется наличие наружных зеркал с подогревом, электроприводом и функцией автозатемнения
Система удержания полосы движения	086BG	●	●	●	●	
Система контроля степени усталости водителя	086DH	●	●	●	●	
Система распознавания дорожных знаков с адаптивным ограничителем скорости	086DC	●	●	●	●	

2 ВЫБЕРИТЕ ОПЦИИ

 Соберите свой автомобиль на сайте: jaguar.ru

ИНФОРМАЦИЯ, СВЯЗЬ И РАЗВЛЕЧЕНИЯ

ИНФОРМАЦИЯ И СВЯЗЬ	КОД	F-TYPE	F-TYPE R-DYNAMIC	F-TYPE R	F-TYPE SVR	ОПИСАНИЕ
Система Protect	011BE	●	●	●	●	
Приложение для смартфона Remote Premium	011DA	●	●	●	●	
Приложения InControl Apps	025PA	●	●	●	●	
Мультимедийная система Touch Pro с 10-дюймовым сенсорным дисплеем	025ND	●	●	●	●	
Навигационная система Pro	087AU	●	●	●	●	
Система InControl Pro Services	025RK	●	●	●	●	
Возможность подключения Bluetooth®	025MA	●	●	●	●	
Пакет опций Smartphone		●	●	●	●	
5-дюймовый центральный TFT-дисплей с приборной панелью — 300 км/ч	038IE	●	●	—	—	
5-дюймовый центральный TFT-дисплей с приборной панелью — 320 км/ч	038IF	—	—	●	●	
АУДИО						
Аудиосистема Meridian™ (380 Вт)	025LM	●	●	●	●	
Аудиосистема Meridian™ Surround Sound (770 Вт)	025LN	○	○	○	○	

● Стандартное оборудование ○ Опция — Недоступно ■ Доступно в составе пакета опций

За подробной информацией, пожалуйста, обратитесь к вашему официальному дилеру Jaguar.

Полный список опций и пакетов представлен в руководстве по характеристикам и ценам F-TYPE и на сайте jaguar.ru в разделе «Конфигуратор».

Приложение Remote включает в себя услуги, требующие подписки. По истечении срока действия подписку можно продлить. Для этого обратитесь к вашему дилеру Jaguar.

Доступность функций и опций системы InControl зависит от рынка. Информацию о наличии и полных условиях для вашей страны уточняйте у местного дилера Jaguar. Информация о технологии InControl и ее внешний вид, представленный на изображениях, включая оформление экрана и последовательности действий, могут быть изменены в зависимости от версии программного обеспечения, обновлений и других системных/визуальных настроек, связанных с выбором различных опций. Покрытие мобильной сети не гарантируется повсеместно.

Приложения InControl Apps и Remote необходимо загрузить в магазине Apple / Play Store.

Пакет опций Smartphone не доступен для рынков Армении, Белоруссии и Казахстана.

ПАКЕТЫ ОПЦИЙ

	КОД	F-TYPE	F-TYPE R-DYNAMIC	F-TYPE R	F-TYPE SVR	ОПИСАНИЕ
Пакет опций Black Exterior Pack	032EI	○	○	○	—	Отделка Gloss Black для окантовки боковых окон (только для комплектации Купе), сплиттера переднего бампера, окантовки решетки радиатора, боковых воздухозаборников, вентиляционных решеток на капоте, нижней накладке на задний бампер и дуг системы защиты при опрокидывании (только для комплектации Кабриолет) ¹
Пакет опций Exterior Design Pack	032GJ	—	○	○	—	Сплиттер переднего бампера, боковые пороги и накладка Venturi в цвет кузова ¹
Пакет опций Exterior Black Design Pack	032GK	—	○	○	—	Сплиттер переднего бампера, боковые пороги и накладка Venturi в цвет кузова. Отделка Gloss Black для окантовки боковых окон (только для комплектации Купе), окантовки решетки радиатора, боковых воздухозаборников, вентиляционных решеток на капоте и дуг системы защиты при опрокидывании (только для комплектации Кабриолет) ¹
Пакет опций Exterior Carbon Fibre Pack	032IT	—	○	○	—	Сплиттер переднего бампера, боковые пороги и накладка Venturi в цвет кузова. Отделка Gloss Black для окантовки боковых окон (только для комплектации Купе) и окантовки решетки радиатора. Боковые воздухозаборники, вентиляционные решетки на капоте, накладки на зеркала и дуги системы защиты при опрокидывании из карбона (только для комплектации Кабриолет) ¹
Пакет опций Exterior Carbon Fibre Pack SVR	032IA	—	—	—	○	Боковые воздухозаборники, вентиляционные решетки на капоте, накладки на зеркала, сплиттер переднего бампера, задняя накладка Venturi и дуги системы защиты при опрокидывании из карбона (только для комплектации Кабриолет)
Пакет опций карбон-керамической тормозной системы	095MA	○	○	○	—	Желтые тормозные суппорты, комплект для ремонта шин, 20-дюймовые легкосплавные колесные диски Style 5040 с 5 сдвоенными спицами и отделкой Metallic Black, 398-миллиметровые передние и 380-миллиметровые задние карбон-керамические тормозные диски, металлические накладки на педали. Устанавливается на автомобили с двигателем 380 л. с. и АКПП или комплектации F-TYPE R
Пакет опций карбон-керамической тормозной системы SVR	095MC	—	—	—	○	Желтые тормозные суппорты, комплект для ремонта шин, 20-дюймовые 10-спицевые кованые легкосплавные колесные диски Style 1041 с отделкой Satin Black Diamond Turned, 398-миллиметровые передние и 380-миллиметровые задние карбон-керамические тормозные диски, металлические накладки на педали
Пакет отделки потолка кожей Windsor	021BS	○	○	○	○	Солнцезащитные козырьки с отделкой из кожи и зеркалами, кожаная отделка потолка ²
Пакет отделки потолка замшевой тканью Suedecloth	021BT	○	○	○	—	Солнцезащитные козырьки с отделкой из замшевой ткани Suedecloth и зеркалами, отделка потолка замшевой тканью Suedecloth
Пакет отделки салона кожей Windsor	017FD	○	○	—	—	Отделка сидений, дверей, консоли и верхней части приборной панели кожей Windsor
Расширенный пакет отделки салона кожей Windsor	017FZ	○	○	○	○	Эксклюзивно для вариантов отделки Siena Tan и Pimento. Расширенный пакет отделки салона кожей Windsor с ворсовыми ковриками с контрастной окантовкой
Пакет элементов отделки салона замшевой тканью Suedecloth	SDF	○	○	○	—	Отделка дверей замшевой тканью Suedecloth, сиденья с отделкой замшевой тканью Suedecloth и кожей Windsor и контрастной прострочкой, сиденья Performance, солнцезащитные козырьки с отделкой из замшевой ткани Suedecloth и зеркалами, отделка потолка замшевой тканью Suedecloth, консоль с отделкой кожей Windsor с двойной прострочкой, верхняя часть приборной панели с отделкой из замшевой ткани Suedecloth и контрастной прострочкой
Пакет опций отделки салона Black	074PX	○	○	○	—	Окантовка воздухозаборников цвета Black, циферблаты на приборной панели с отделкой Gloss Black, ручки дверей с отделкой Gloss Black и рулевое колесо со спрямленной нижней частью обода и спицами цвета Black. (с логотипом R на F-TYPE R)

¹Состав пакета варьируется в зависимости от комплектации. ²Для отделки автомобиля должен использоваться пакет отделки салона кожей Windsor или пакет полной отделки салона кожей Windsor.

См. стр. 94-95 для получения полной информации о доступности цветовых сочетаний при выборе пакета отделки салона.

3 ВЫБЕРИТЕ ЦВЕТ

 Соберите свой автомобиль на сайте: jaguar.ru

ЭМАЛЬ

Narvik Black

Fuji White

Caldera Red

МЕТАЛЛИК

Santorini Black

Yulong White

Eiger Grey

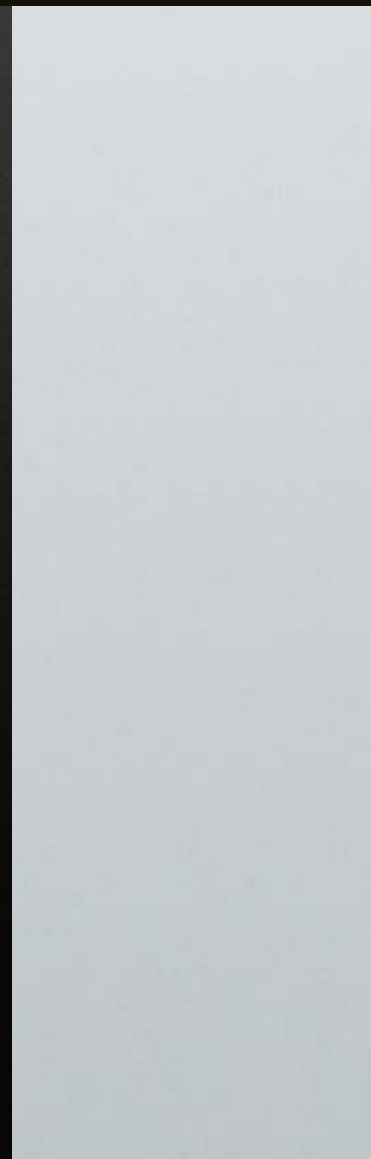
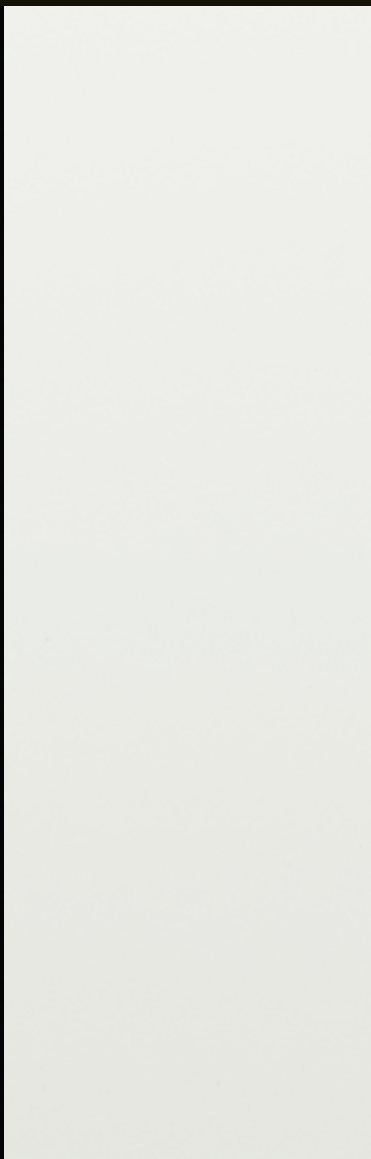

ПРЕМИУМ

Indus Silver

British Racing Green

Portofino Blue

Ultra Blue

Carpathian Grey

Silicon Silver



3 ВЫБЕРИТЕ
ЦВЕТ

⚙ Соберите свой автомобиль на сайте: jaguar.ru

СПЕЦИАЛЬНЫЕ ПОКРЫТИЯ

Valloire
White Pearl

Meribel
White Pearl

Spectral Racing Red

УЛЬТРАМЕТАЛЛИК

Velocity

Ligurian Black

Mescalito Black

Borealis Black

Bosphorus Grey

Windward Grey

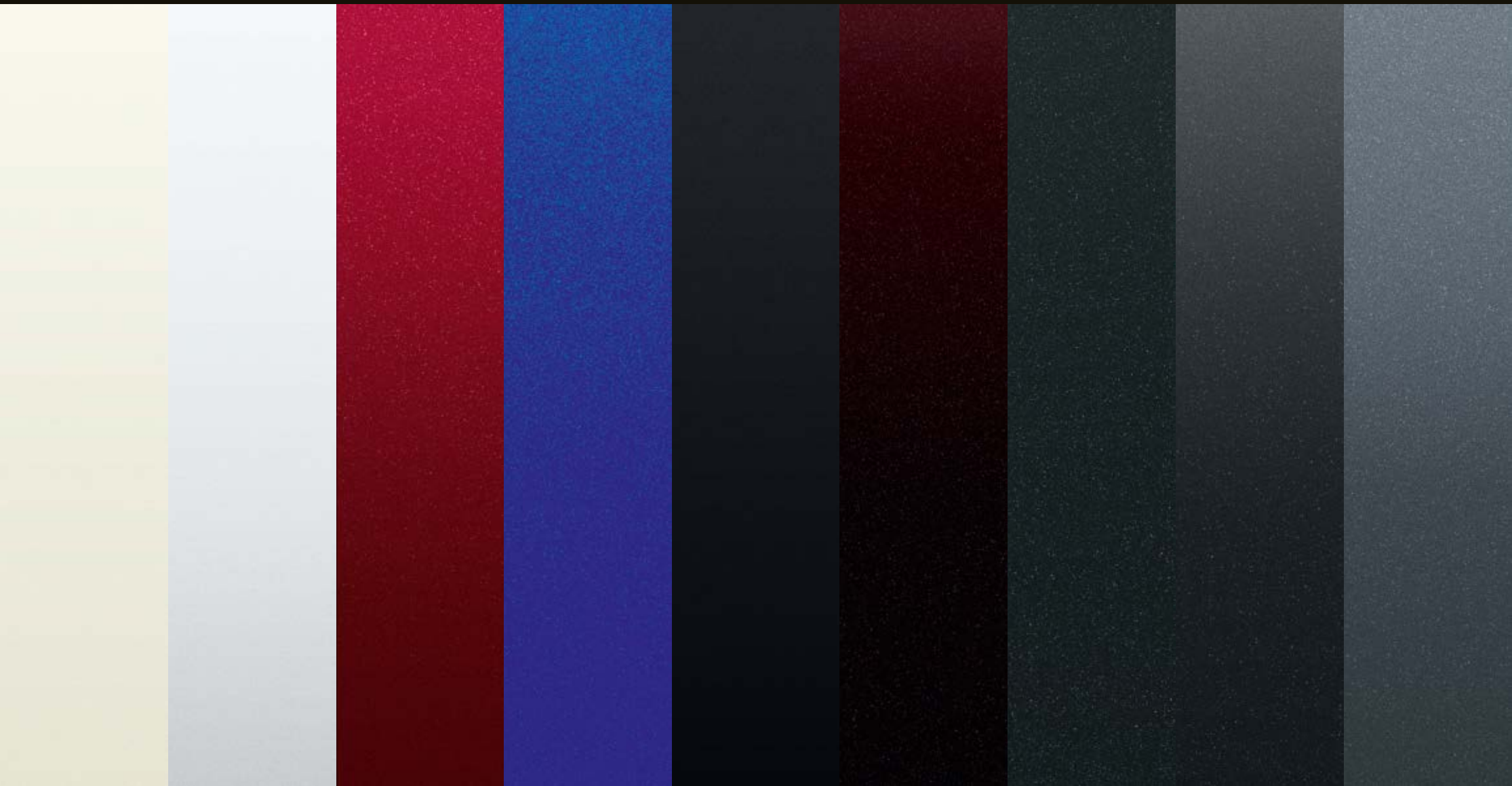



SPECIAL VEHICLE
OPERATIONS

Scafell Grey



British Racing Green



Balmoral Blue



Desire



Madagascar Orange



Flux



Rio Gold



Verbier Silver



Ethereal



4 ВЫБЕРИТЕ ДИСКИ И ТОРМОЗНУЮ СИСТЕМУ

 Соберите свой автомобиль на сайте: jaguar.ru



18-ДЮЙМОВЫЕ
10-СПИЦЕВЫЕ
КОЛЕСНЫЕ ДИСКИ
STYLE 1036



18-ДЮЙМОВЫЕ
10-СПИЦЕВЫЕ
КОЛЕСНЫЕ ДИСКИ
STYLE 1024



19-ДЮЙМОВЫЕ
10-СПИЦЕВЫЕ
КОЛЕСНЫЕ ДИСКИ
STYLE 1023



19-ДЮЙМОВЫЕ
КОЛЕСНЫЕ ДИСКИ
STYLE 7013 С 7
СДВОЕННЫМИ
СПИЦАМИ



19-ДЮЙМОВЫЕ
КОЛЕСНЫЕ ДИСКИ
STYLE 5058 С 5
СДВОЕННЫМИ
СПИЦАМИ

ОТДЕЛКА ЛЕГКОСПЛАВНЫХ ДИСКОВ	Silver	Silver	Silver	Silver	Technical Grey и Diamond Turned
ПЕРЕДНИЕ ЛЕГКОСПЛАВНЫЕ КОЛЕСНЫЕ ДИСКИ	8.5J x 18"	8.5J x 18"	8.5J x 19"	8.5J x 19"	8.5J x 19"
ПЕРЕДНИЕ ШИНЫ	245/45 R18	245/45 R18	245/40 R19	245/40 R19	245/40 R19
ЗАДНИЕ ЛЕГКОСПЛАВНЫЕ ДИСКИ	9.5J x 18"	9.5J x 18"	9.5J x 19"	9.5J x 19"	9.5J x 19"
ЗАДНИЕ ШИНЫ	275/40 R18	275/40 R18	275/35 R19	275/35 R19	275/35 R19
КОД	031FK	029ZG	029ZF	029ZK	029ZA
F-TYPE 300 л. с.	●	—	○	○	○
F-TYPE 340 л. с.	—	●	○	○	○
F-TYPE 380 л. с.	—	—	●	○	○
F-TYPE R-Dynamic 300 и 340 л. с.	—	—	—	●	○
F-TYPE R-Dynamic 380 л. с.	—	—	—	—	—
F-TYPE R	—	—	—	—	—
F-TYPE SVR	—	—	—	—	—



355-ММ ПЕРЕДНИЕ
И 325-ММ ЗАДНИЕ
ТОРМОЗНЫЕ ДИСКИ



380-ММ ПЕРЕДНИЕ
И 325-ММ ЗАДНИЕ
ТОРМОЗНЫЕ ДИСКИ



380-ММ ПЕРЕДНИЕ И
376-ММ ЗАДНИЕ
ТОРМОЗНЫЕ ДИСКИ



398-ММ ПЕРЕДНИЕ И
380-ММ ЗАДНИЕ
КАРБОН-КЕРАМИЧЕСКИЕ
ТОРМОЗНЫЕ ДИСКИ

● Стандартное оборудование ○ Опция — Недоступно ■ Доступно в составе пакета опций

За подробной информацией, пожалуйста, обратитесь к вашему официальному дилеру Jaguar. Полный список опций и пакетов представлен в руководстве по характеристикам и ценам F-TYPE и на сайте jaguar.ru в разделе «Конфигуратор».



20-ДЮЙМОВЫЕ КОЛЕСНЫЕ ДИСКИ STYLE 6003 С 6 СДВОЕННЫМИ СПИЦАМИ

Dark Grey и Diamond Turned

9.0J x 20"



20-ДЮЙМОВЫЕ 5-СПИЦЕВЫЕ КОЛЕСНЫЕ ДИСКИ STYLE 5060

Silver

9.0J x 20"



20-ДЮЙМОВЫЕ 5-СПИЦЕВЫЕ КОЛЕСНЫЕ ДИСКИ STYLE 5042

Carbon Fibre, Satin Grey и Diamond Turned

9.0J x 20"



20-ДЮЙМОВЫЕ КОЛЕСНЫЕ ДИСКИ STYLE 5039 С 5 СДВОЕННЫМИ СПИЦАМИ

Gloss Black

9.0J x 20"



20-ДЮЙМОВЫЕ КОЛЕСНЫЕ ДИСКИ STYLE 5061 С 5 СДВОЕННЫМИ СПИЦАМИ

Satin Grey

9.0J x 20"



20-ДЮЙМОВЫЕ КОЛЕСНЫЕ ДИСКИ STYLE 5040 С 5 СДВОЕННЫМИ СПИЦАМИ

Metallic Black

9.0J x 20"



КОВАНЫЕ 20-ДЮЙМОВЫЕ 10-СПИЦЕВЫЕ КОЛЕСНЫЕ ДИСКИ STYLE 1041

Satin Black и Diamond Turned

9.0J x 20"

255/35 R20	255/35 R20	255/35 R20	255/35 R20	265/35 R20	255/35 R20	265/35 R20
10.5J x 20"	10.5J x 20"	10.5J x 20"	10.5J x 20"	11.0J x 20"	10.5J x 20"	11.0J x 20"
295/30 R20	295/30 R20	295/30 R20	295/30 R20	305/30 R20	295/30 R20	305/30 R20
029ZL	031FL	029ZS	029ZL	031JT	031FN	031JR
○	○	○	○	—	—	—
○	○	○	○	—	—	—
○	○	○	○	—	■	—
○	○	○	○	—	—	—
●	○	○	○	—	■	—
○	●	○	○	—	■	—
—	—	—	—	●	—	■

ТОРМОЗНЫЕ СИСТЕМЫ	КОД	F-TYPE (300 и 340 л. с.)	F-TYPE (380 л. с.)	F-TYPE R-DYNAMIC (300 и 340 л. с.)	F-TYPE R-DYNAMIC (380 л. с.)	F-TYPE R (550 л. с.)	F-TYPE SVR (575 л. с.)	ОПИСАНИЕ
355-мм передние и 325-мм задние тормозные диски	020DV	●	—	●	—	—	—	
380-миллиметровые передние и 325-миллиметровые задние тормозные диски	020JC	—	●	—	●	—	—	Доступны только при наличии красных или черных тормозных суппортов. Недоступны с 18-дюймовыми колесными дисками
380-миллиметровые передние и 376-миллиметровые задние тормозные диски	020JB	○	○	○	○	●	●	Доступны только при наличии красных или черных тормозных суппортов. Недоступны с 18-дюймовыми колесными дисками
398-мм передние и 380-мм задние карбон-керамические тормозные диски	020JD	—	■	—	■	■	■	Входят в пакет карбон-керамических тормозных дисков с 20-дюймовыми легкосплавными колесными дисками и пакет карбон-керамических тормозных дисков с коваными легкосплавными колесными дисками SVR

5 ВЫБЕРИТЕ ИНТЕРЬЕР



Соберите свой автомобиль на сайте: jaguar.ru

F-TYPE И F-TYPE R-DYNAMIC						
	СИДЕНЬЯ С ОТСТРОЧКОЙ	ВЕРХНЯЯ ПАНЕЛЬ С ОТСТРОЧКОЙ	ОТДЕЛКА ИНТЕРЬЕРА И КОДЫ ОПЦИЙ	ОТДЕЛКА ПОТОЛКА	КОМПЛЕКТ КОВРИКОВ	РЕМНИ БЕЗОПАСНОСТИ
Стандарт						
Спортивные сиденья с отделкой кожей и замшевой тканью Suede cloth	Ebony и Ebony Cirrus и Cirrus	Ebony и Ebony Ebony и Ebony	SDE SDH	Ebony или Grey Ebony или Grey	Ebony Ebony	Ebony или Red Ebony
Опция						
Сиденья Sport с отделкой кожей Windsor и салон с отделкой кожей Windsor ¹	Ebony и Ebony	Ebony и Ebony	SDE + 017FD	Ebony, Grey или Ivory ³	Ebony	Ebony или Red
	Cirrus и Cirrus	Ebony и Ebony	SDH + 017FD	Ebony или Grey	Ebony	Ebony
Сиденья Performance с отделкой кожей Windsor и салон с отделкой кожей Windsor ¹	Ebony и Ebony	Ebony и Ebony	SDE + 033MT + 017FD	Ebony, Grey или Ivory ³	Ebony	Ebony или Red
	Ebony и Pimento	Ebony и Ebony	SDX + 033MT + 017FD	Ebony, Grey или Pimento ⁴	Ebony	Ebony или Red
	Ebony и Siena Tan	Ebony и Ebony	SDY + 033MT + 017FD	Ebony или Grey	Ebony	Ebony
	Ebony и Ivory	Ebony и Ebony	SDG + 033MT + 017FD	Ebony, Grey или Ivory ³	Ebony	Ebony
	Siena Tan и Cirrus	Ebony и Ebony	TJR + 033MT + 017FD	Ebony или Grey	Ebony	Ebony
	Brogue и Ivory	Ebony и Ebony	SDK + 033MT + 017FD	Ebony, Grey или Ivory ³	Ebony	Ebony
	Pimento и Ebony	Ebony и Ebony	SDL + 033MT + 017FD	Ebony, Grey или Pimento ⁴	Ebony	Ebony или Red
Ivory и Ebony	Ebony и Ebony	SDM + 033MT + 017FD	Ebony, Grey или Ivory ³	Ebony	Ebony	
Сиденья Performance с отделкой кожей Windsor и замшевой тканью Suede cloth и салон с отделкой кожей Windsor ¹	Ebony и Cirrus	Ebony и Cirrus	SDF + 033MT + TSV	Замша Suede cloth цвета Ebony	Ebony	Ebony
Сиденья Performance с отделкой кожей Windsor и расширенный пакет отделки салона кожей Windsor с ворсовыми ковриками с контрастной окантовкой ²	Pimento и Ebony	Pimento и Ebony	TSW + 033MT + 017FZ	Ebony или Pimento ⁴	Ebony	Ebony или Red
	Siena Tan и Cirrus	Siena Tan и Cirrus	SBH + 033MT + 017FZ	Ebony	Ebony	Ebony

¹Пакет отделки салона кожей Windsor включает в себя отделку кожей Windsor верхней панели, центральной консоли и панелей дверей.

²Включая верхнюю панель со стороны пассажира с отделкой цветной кожей Windsor, верхние панели дверей, центральную консоль и комплект ковриков цвета Ebony с цветной окантовкой из нубука и контрастной прострочкой цвета Ebony.

³Отделка потолка кожей цвета Ivory недоступна при наличии панорамной стеклянной крыши.

⁴Отделка потолка кожей цвета Pimento доступна только на автомобилях комплектации Кабриолет.

За подробной информацией, пожалуйста, обратитесь к вашему официальному дилеру Jaguar.

F-TYPE R							
	СИДЕНЬЯ С ОТСТРОЧКОЙ	ВЕРХНЯЯ ПАНЕЛЬ С ОТСТРОЧКОЙ	ОТДЕЛКА ИНТЕРЬЕРА И КОДЫ ОПЦИЙ	ОТДЕЛКА ПОТОЛКА	КОМПЛЕКТ КОВРИКОВ	РЕМНИ БЕЗОПАСНОСТИ	
Стандарт							
Сиденья Performance с отделкой кожей Windsor и тисненым логотипом R на подголовниках и отделка салона кожей Windsor	Ebony и Ebony	Ebony и Ebony	SDE	Ebony, Grey или Ivory ³	Ebony	Ebony или Red	
	Ebony и Ivory	Ebony и Ivory	SDR	Ebony, Grey или Ivory ³	Ebony	Ebony	
	Ebony и Pimento	Ebony и Pimento	SDQ	Ebony, Grey или Pimento ⁴	Ebony	Ebony или Red	
	Ebony и Siena Tan	Ebony и Siena Tan	SDS	Ebony или Grey	Ebony	Ebony	
	Siena Tan или двухцветный вариант Ebony и Siena Tan	Ebony и Siena Tan	SDV	Ebony или Grey	Ebony	Ebony	
	Ivory или двухцветный вариант Ebony и Ivory	Ebony и Ivory	SDU	Ebony, Grey или Ivory ³	Ebony	Ebony	
	Pimento или двухцветный вариант Ebony и Pimento	Ebony и Pimento	SDT	Ebony, Grey или Pimento ⁴	Ebony	Ebony или Red	
Опция							
Сиденья Performance с отделкой кожей Windsor и замшевой тканью Suedecloth и пакет отделки салона кожей Windsor	Ebony и Cirrus	Ebony и Cirrus	SDF + TSV	Замшевая ткань Suedecloth цвета Ebony	Ebony	Ebony	
	Сиденья Performance с отделкой кожей Windsor и расширенный пакет отделки салона кожей Windsor ²	Pimento и Ebony	Pimento и Ebony	TSW + 017FZ	Ebony или Pimento ⁴	Ebony	Ebony или Red
		Siena Tan и Cirrus	Siena Tan и Cirrus	SBH + 017FZ	Ebony	Ebony	Ebony
F-TYPE SVR							
	СИДЕНЬЯ С ОТСТРОЧКОЙ	ВЕРХНЯЯ ПАНЕЛЬ С ОТСТРОЧКОЙ	ОТДЕЛКА ИНТЕРЬЕРА И КОДЫ ОПЦИЙ	ОТДЕЛКА ПОТОЛКА	КОМПЛЕКТ КОВРИКОВ	РЕМНИ БЕЗОПАСНОСТИ	
Стандарт							
Сиденья Performance с отделкой кожей Windsor с ромбовидной прострочкой и тисненым логотипом SVR на подголовниках и отделка приборной панели замшевой тканью Suedecloth	Ebony и Cirrus	Ebony и Cirrus	SDP	Ebony	Ebony	Ebony	
	Ebony и Pimento	Ebony и Pimento	SDQ	Ebony или Pimento ⁴	Ebony	Ebony или Red	
	Ebony и Reims Blue	Ebony и Reims Blue	SDW	Ebony	Ebony	Ebony	
Опция							
Сиденья Performance с отделкой кожей Windsor с ромбовидной прострочкой и тисненым логотипом SVR на подголовниках и пакет отделки салона кожей Windsor ²	Pimento и Ebony	Pimento и Ebony	TSW + 017FZ	Ebony или Pimento ⁴	Ebony	Red	
	Siena Tan и Cirrus	Siena Tan и Cirrus	SBH + 017FZ	Ebony	Ebony	Ebony	

5 ВЫБЕРИТЕ ИНТЕРЬЕР

 Соберите свой автомобиль на сайте: jaguar.ru

На изображении: F-TYPE R-Dynamic с предлагаемыми в качестве опции сиденьями Performance с отделкой кожей Windsor цвета Ebony, отделка Delta Aluminium, отделка потолка тканью Morzine цвета Ebony, верхняя панель цвета Ebony и коврики цвета Ebony.



F-TYPE И F-TYPE R-DYNAMIC

ЦВЕТОВЫЕ СОЧЕТАНИЯ ОТДЕЛКИ САЛОНА

СТАНДАРТНЫЕ СИДЕНЬЯ SPORT С ОТДЕЛКОЙ КОЖЕЙ И ЗАМШЕВОЙ ТКАНЬЮ SUEDECLOTH, ОПЦИОНАЛЬНЫЕ СИДЕНЬЯ SPORT С ОТДЕЛКОЙ КОЖЕЙ WINDSOR И ПАКЕТ ОТДЕЛКИ САЛОНА КОЖЕЙ WINDSOR

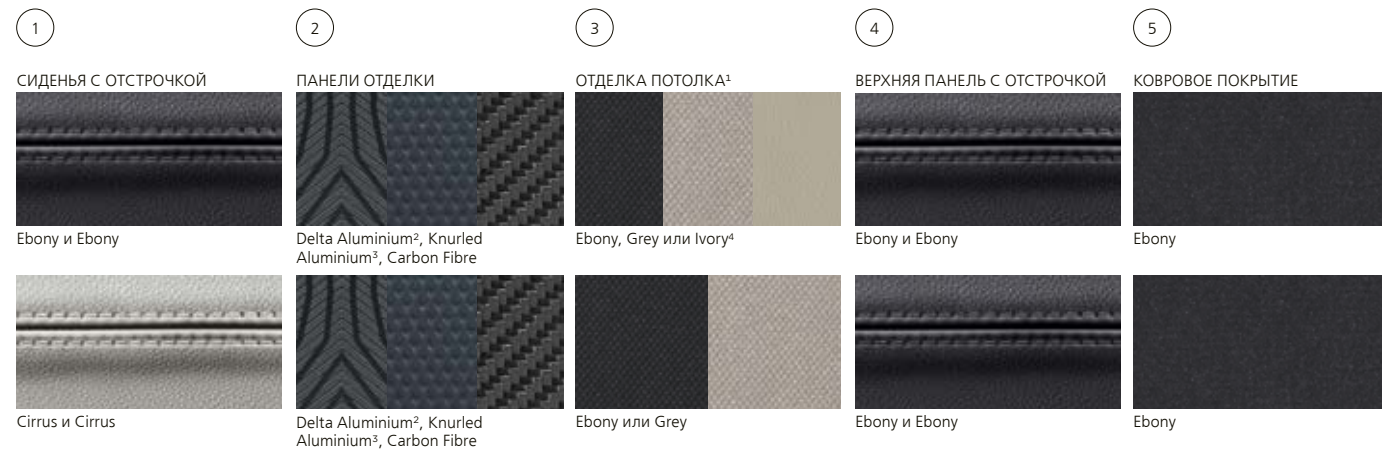

ОПЦИОНАЛЬНЫЕ СИДЕНЬЯ PERFORMANCE С ОТДЕЛКОЙ КОЖЕЙ WINDSOR И ПАКЕТ ОТДЕЛКИ САЛОНА КОЖЕЙ WINDSOR



¹Стандартная отделка тканью Morzine цвета Ebony, предлагаемые в качестве опции варианты отделки тканью Morzine цвета Grey и замшевой тканью Suedecloth цвета Ebony. Предлагаемые в качестве опции варианты отделки кожей цвета Ebony, Pimento и Ivory.

²Delta Aluminium является стандартным вариантом отделки F-TYPE R-Dynamic и опцией для других комплектаций F-TYPE.

³Knurled Aluminium является стандартным вариантом отделки F-TYPE и опцией для F-TYPE R-Dynamic.











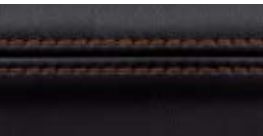
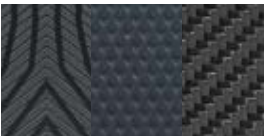
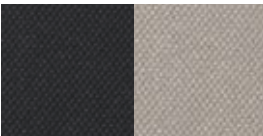

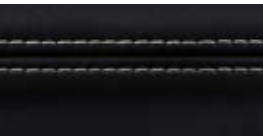
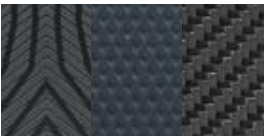
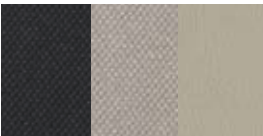

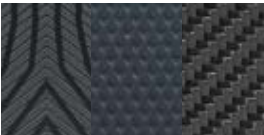
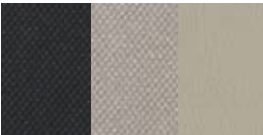

⁴Отделка потолка кожей цвета Ivory недоступна при наличии панорамной стеклянной крыши.

⁵Отделка потолка цвета Pimento доступна только для автомобилей в комплектации Кабриолет.

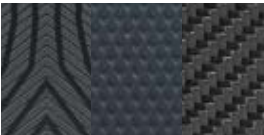
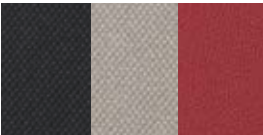
F-TYPE И F-TYPE R-DYNAMIC

ЦВЕТОВЫЕ СОЧЕТАНИЯ ОТДЕЛКИ САЛОНА

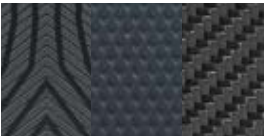
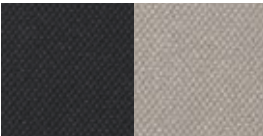
ОПЦИОНАЛЬНЫЕ СИДЕНЬЯ PERFORMANCE С ОТДЕЛКОЙ КОЖЕЙ WINDSOR И ПАКЕТ ОТДЕЛКИ САЛОНА КОЖЕЙ WINDSOR (ПРОДОЛЖЕНИЕ)

1	2	3	4	5
СИДЕНЬЯ С ОТСТРОЧКОЙ	ПАНЕЛИ ОТДЕЛКИ	ОТДЕЛКА ПОТОЛКА ³	ВЕРХНЯЯ ПАНЕЛЬ С ОТСТРОЧКОЙ	КОВРОВОЕ ПОКРЫТИЕ
 Ebony и Siena Tan	 Delta Aluminium ² , Knurled Aluminium ³ , Carbon Fibre	 Ebony или Grey	 Ebony и Ebony	 Ebony
 Ebony и Ivory	 Delta Aluminium ² , Knurled Aluminium ³ , Carbon Fibre	 Ebony, Grey или Ivory ⁴	 Ebony и Ebony	 Ebony
 Brogue и Ivory	 Delta Aluminium ² , Knurled Aluminium ³ , Carbon Fibre	 Ebony, Grey или Ivory ⁴	 Ebony и Ebony	 Ebony
 Pimento и Ebony	 Delta Aluminium ² , Knurled Aluminium ³ , Carbon Fibre	 Ebony, Grey или Pimento ⁵	 Ebony и Ebony	 Ebony
 Siena Tan и Cirrus	 Delta Aluminium ² , Knurled Aluminium ³ , Carbon Fibre	 Ebony или Grey	 Ebony и Ebony	 Ebony

¹Стандартная отделка тканью Morzine цвета Ebony, предлагаемые в качестве опции варианты отделки тканью Morzine цвета Grey и замшевой тканью Suedecloth цвета Ebony. Предлагаемые в качестве опции варианты отделки кожей цвета Ebony, Pimento и Ivory.

²Delta Aluminium является стандартным вариантом отделки F-TYPE R-Dynamic и опцией для других комплектаций F-TYPE.

³Knurled Aluminium является стандартным вариантом отделки F-TYPE и опцией для F-TYPE R-Dynamic.

⁴Отделка потолка кожей цвета Ivory недоступна при наличии панорамной стеклянной крыши.

⁵Отделка потолка цвета Pimento доступна только для автомобилей в комплектации Кабриолет.

ОПЦИОНАЛЬНЫЕ СИДЕНЬЯ PERFORMANCE С ОТДЕЛКОЙ КОЖЕЙ WINDSOR И ПАКЕТ ОТДЕЛКИ САЛОНА КОЖЕЙ WINDSOR (ПРОДОЛЖЕНИЕ)



ОПЦИОНАЛЬНЫЕ СИДЕНЬЯ PERFORMANCE С ОТДЕЛКОЙ КОЖЕЙ WINDSOR И ЗАМШЕВОЙ ТКАНЬЮ SUEDECLOTH И ПАКЕТ ОТДЕЛКИ САЛОНА КОЖЕЙ WINDSOR



ОПЦИОНАЛЬНЫЕ СИДЕНЬЯ PERFORMANCE С ОТДЕЛКОЙ КОЖЕЙ WINDSOR И РАСШИРЕННЫЙ ПАКЕТ ОТДЕЛКИ САЛОНА КОЖЕЙ WINDSOR



5 ВЫБЕРИТЕ ИНТЕРЬЕР

 Соберите свой автомобиль на сайте: jaguar.ru









На изображении: предлагаемые в качестве опции сиденья Performance с отделкой кожей Windsor цвета Pimento и отделка Linear Vee Aluminium, кожаная отделка потолка цвета Ebony, верхняя панель цвета Pimento и коврики цвета Ebony.

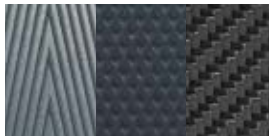
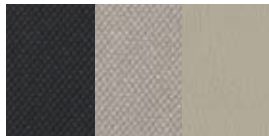

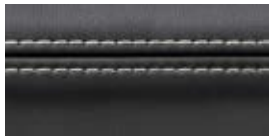
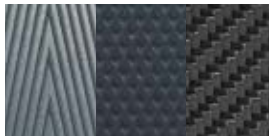
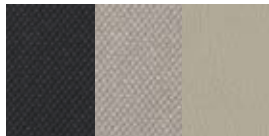
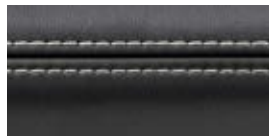
F-TYPE R

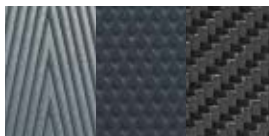
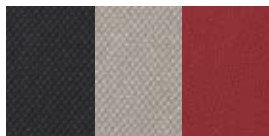
ЦВЕТОВЫЕ СОЧЕТАНИЯ ОТДЕЛКИ САЛОНА

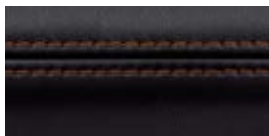
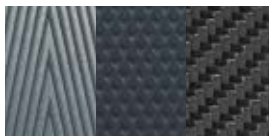
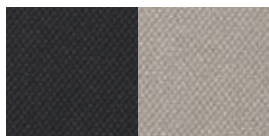
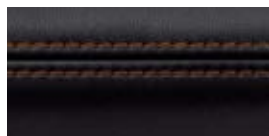
СТАНДАРТНЫЕ СИДЕНЬЯ R-PERFORMANCE С ОТДЕЛКОЙ КОЖЕЙ WINDSOR И ПАКЕТ ОТДЕЛКИ САЛОНА КОЖЕЙ WINDSOR

1	2	3	4	5
СИДЕНЬЯ С ОТСТРОЧКОЙ	ПАНЕЛИ ОТДЕЛКИ	ОТДЕЛКА ПОТОЛКА ¹	ВЕРХНЯЯ ПАНЕЛЬ С ОТСТРОЧКОЙ	КОВРОВОЕ ПОКРЫТИЕ
 Ebony и Ebony	 Linear Vee Aluminium ² , Knurled Aluminium, Carbon Fibre	 Ebony, Grey или Ivory ³	 Ebony и Ebony	 Ebony
 Ebony и Ivory	 Linear Vee Aluminium ² , Knurled Aluminium, Carbon Fibre	 Ebony, Grey или Ivory ³	 Ebony и Ivory	 Ebony
 Ebony и Pimento	 Linear Vee Aluminium ² , Knurled Aluminium, Carbon Fibre	 Ebony, Grey или Pimento ⁴	 Ebony и Pimento	 Ebony
 Ebony и Siena Tan	 Linear Vee Aluminium ² , Knurled Aluminium, Carbon Fibre	 Ebony или Grey	 Ebony и Siena Tan	 Ebony

¹Стандартная отделка тканью Morzine цвета Ebony, предлагаемые в качестве опции варианты отделки тканью Morzine цвета Grey и замшевой тканью Suedecloth цвета Ebony. Предлагаемые в качестве опции варианты отделки кожей цвета Ebony, Pimento и Ivory.

²Linear Vee Aluminium — стандартный вариант отделки.



³Отделка потолка кожей цвета Ivory недоступна при наличии панорамной стеклянной крыши.

⁴Отделка потолка цвета Pimento доступна только для автомобилей в комплектации Кабриолет.

F-TYPE R

ЦВЕТОВЫЕ СОЧЕТАНИЯ ОТДЕЛКИ САЛОНА

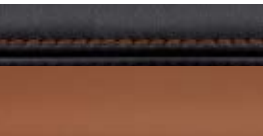
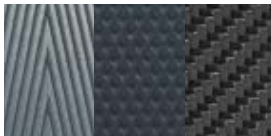
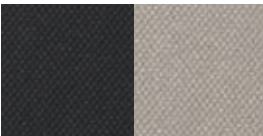
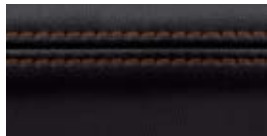
СТАНДАРТНЫЕ СИДЕНЬЯ R-PERFORMANCE С ОТДЕЛКОЙ КОЖЕЙ WINDSOR И ПАКЕТ ОТДЕЛКИ САЛОНА КОЖЕЙ WINDSOR (ПРОДОЛЖЕНИЕ)

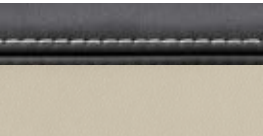
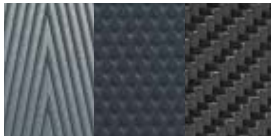
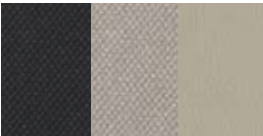
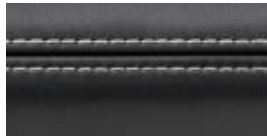
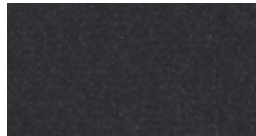
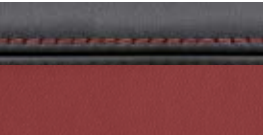
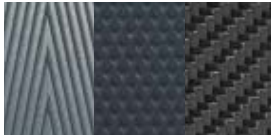
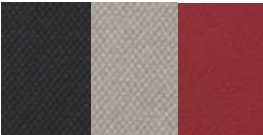
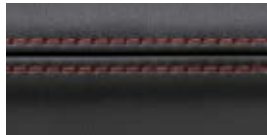
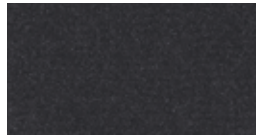
1	2	3	4	5
ДВУХЦВЕТНЫЕ СИДЕНЬЯ С ОТСТРОЧКОЙ	ПАНЕЛИ ОТДЕЛКИ	ОТДЕЛКА ПОТОЛКА ¹	ВЕРХНЯЯ ПАНЕЛЬ С ОТСТРОЧКОЙ	КОВРОВОЕ ПОКРЫТИЕ
				
Ebony и Siena Tan	Linear Vee Aluminium ² , Knurled Aluminium, Carbon Fibre	Ebony или Grey	Ebony и Siena Tan	Ebony
				
Ebony и Ivory	Linear Vee Aluminium ² , Knurled Aluminium, Carbon Fibre	Ebony, Grey или Ivory ³	Ebony и Ivory	Ebony
				
Ebony и Pimento	Linear Vee Aluminium ² , Knurled Aluminium, Carbon Fibre	Ebony, Grey или Pimento ⁴	Ebony и Pimento	Ebony

¹Стандартная отделка тканью Morzine цвета Ebony, предлагаемые в качестве опции варианты отделки тканью Morzine цвета Grey и замшевой тканью Suedecloth цвета Ebony. Предлагаемые в качестве опции варианты отделки кожей цвета Ebony, Pimento и Ivory.

²Linear Vee Aluminium — стандартный вариант отделки.







³Отделка потолка кожей цвета Ivory недоступна при наличии панорамной стеклянной крыши.

⁴Отделка потолка цвета Pimento доступна только для автомобилей в комплектации Кабриолет.

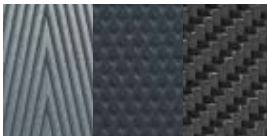
ОПЦИОНАЛЬНЫЕ СИДЕНЬЯ R-PERFORMANCE С ОТДЕЛКОЙ КОЖЕЙ WINDSOR И ЗАМШЕВОЙ ТКАНЬЮ SUEDECLOTH И ПАКЕТ ОТДЕЛКИ САЛОНА КОЖЕЙ WINDSOR

①	②	③	④	⑤
СИДЕНЬЯ С ОТСТРОЧКОЙ	ПАНЕЛИ ОТДЕЛКИ	ОТДЕЛКА ПОТОЛКА	ВЕРХНЯЯ ПАНЕЛЬ С ОТСТРОЧКОЙ	КОВРОВОЕ ПОКРЫТИЕ
				
Еbony и Cirrus	Linear Vee Aluminium ² , Knurled Aluminium, Carbon Fibre	Замшевая ткань Suedecloth цвета Ebony	Еbony и Cirrus	Еbony

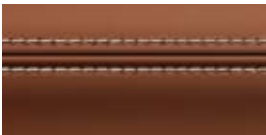
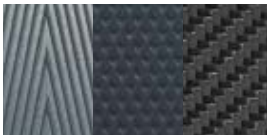
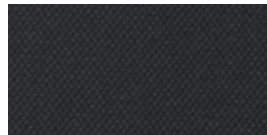
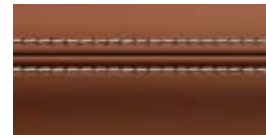
ОПЦИОНАЛЬНЫЕ СИДЕНЬЯ R-PERFORMANCE С ОТДЕЛКОЙ КОЖЕЙ WINDSOR И РАСШИРЕННЫЙ ПАКЕТ ОТДЕЛКИ САЛОНА КОЖЕЙ WINDSOR

СИДЕНЬЯ С ОТСТРОЧКОЙ	ПАНЕЛИ ОТДЕЛКИ	ОТДЕЛКА ПОТОЛКА ¹	ВЕРХНЯЯ ПАНЕЛЬ С ОТСТРОЧКОЙ	КОВРОВОЕ ПОКРЫТИЕ
				
Pimento и Ebony	Linear Vee Aluminium ² , Knurled Aluminium, Carbon Fibre	Еbony или Pimento ⁴	Pimento и Ebony	Еbony
				
Siena Tan и Cirrus	Linear Vee Aluminium ² , Knurled Aluminium ³ , Carbon Fibre	Еbony	Siena Tan и Cirrus	Еbony

5 ВЫБЕРИТЕ ИНТЕРЬЕР

 Соберите свой автомобиль на сайте: jaguar.ru











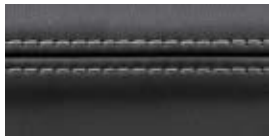
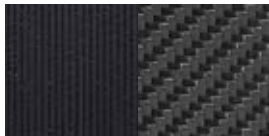

На изображении: сиденья Performance с отделкой кожей Windsor цвета Ebony, ромбовидным рисунком и контрастной прострочкой и окантовкой цвета Cirrus, отделка Dark Brushed Aluminium, отделка потолка цвета Ebony, верхняя панель цвета Ebony и коврики цвета Ebony.

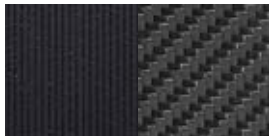

F-TYPE SVR

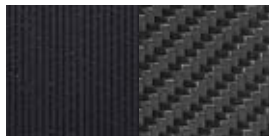
ЦВЕТОВЫЕ СОЧЕТАНИЯ ОТДЕЛКИ САЛОНА

СТАНДАРТНЫЕ ДЛЯ SVR СИДЕНЬЯ PERFORMANCE С ОТДЕЛКОЙ КОЖЕЙ WINDSOR С РОМБОВИДНОЙ ПРОСТРОЧКОЙ И ОТДЕЛКА САЛОНА КОЖЕЙ WINDSOR И ЗАМШЕВОЙ ТКАНЬЮ SUEDECLOTH

1	2	3	4	5
СИДЕНЬЯ С ОТСТРОЧКОЙ	ПАНЕЛИ ОТДЕЛКИ	ОТДЕЛКА ПОТОЛКА ¹	ВЕРХНЯЯ ПАНЕЛЬ С ОТСТРОЧКОЙ	КОВРОВОЕ ПОКРЫТИЕ
				
Ebony и Cirrus	Dark Brushed Aluminium ² или Carbon Fibre	Ebony	Ebony и Cirrus	Ebony
				
Ebony и Pimento	Dark Brushed Aluminium ² или Carbon Fibre	Ebony или Pimento ³	Ebony и Pimento	Ebony
				
Ebony и Reims Blue	Dark Brushed Aluminium ² или Carbon Fibre	Ebony	Ebony и Reims Blue	Ebony

ОПЦИОНАЛЬНЫЕ ДЛЯ SVR СИДЕНЬЯ PERFORMANCE И ОТДЕЛКОЙ КОЖЕЙ WINDSOR С РОМБОВИДНОЙ ПРОСТРОЧКОЙ И ОТДЕЛКА САЛОНА КОЖЕЙ WINDSOR

СИДЕНЬЯ С ОТСТРОЧКОЙ	ПАНЕЛИ ОТДЕЛКИ	ОТДЕЛКА ПОТОЛКА ¹	ВЕРХНЯЯ ПАНЕЛЬ С ОТСТРОЧКОЙ	КОВРОВОЕ ПОКРЫТИЕ
				
Pimento и Ebony	Dark Brushed Aluminium ² или Carbon Fibre	Ebony или Pimento ³	Pimento и Ebony	Ebony
				
Siena Tan и Cirrus	Dark Brushed Aluminium ² или Carbon Fibre	Ebony	Siena Tan и Cirrus	Ebony

¹Отделка замшевой тканью Suedecloth цвета Ebony является стандартной. Отделка кожей цвета Ebony и Pimento предлагается в качестве опции.

²Dark Brushed Aluminium — стандартный вариант отделки.

³Отделка потолка кожей цвета Pimento доступна только на автомобилях комплектации Кабриолет.

5 ВЫБЕРИТЕ ИНТЕРЬЕР

 Соберите свой автомобиль на сайте: jaguar.ru

Центральная консоль с отделкой Knurled Aluminium

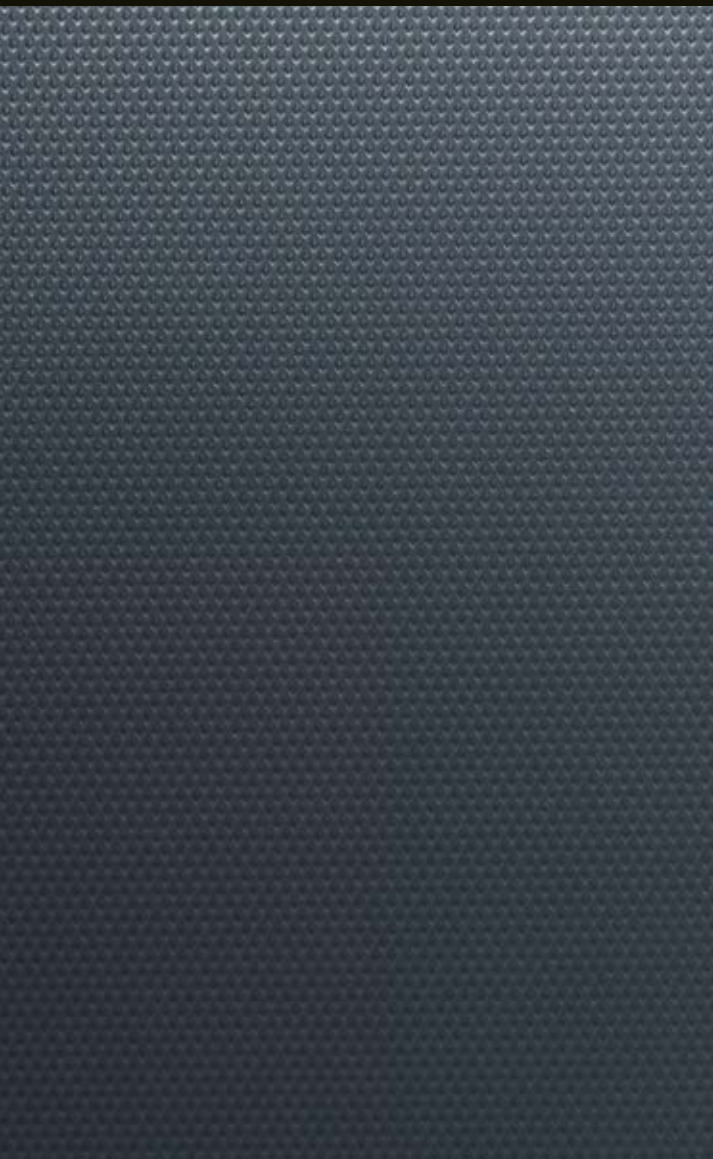

Центральная консоль с отделкой Delta Aluminium

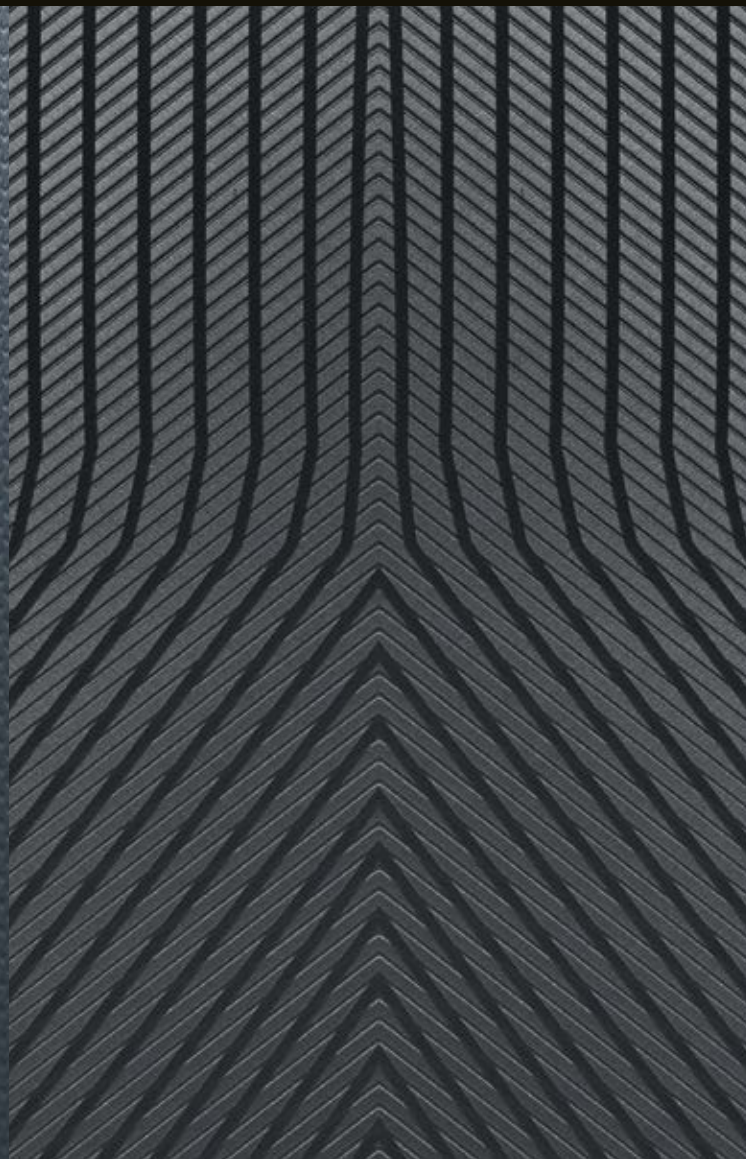

Удлиненная V-образная центральная консоль с отделкой Aluminium и логотипом R



Центральная консоль с отделкой из карбона

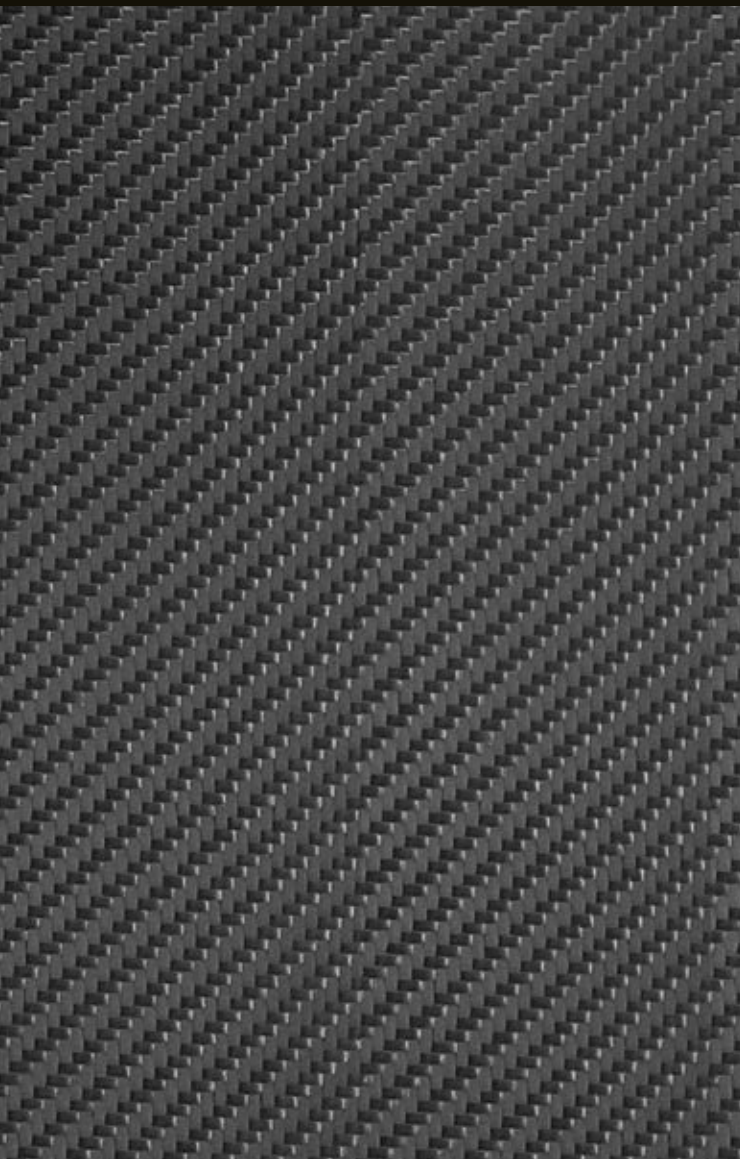

Центральная консоль с отделкой Dark Brushed Aluminium и логотипом SVR



Центральная консоль с отделкой из карбона и логотипом SVR



6 ВЫБЕРИТЕ АКСЕССУАРЫ JAGUAR GEAR

Информацию о полном ассортименте аксессуаров Jaguar можно получить у официального дилера Jaguar или на странице:
gear.jaguar.com/ru/ru/



НА ИЗОБРАЖЕНИИ: F-TYPE R ЦВЕТА YULONG WHITE
С ПАКЕТОМ ЭЛЕМЕНТОВ ОТДЕЛКИ ИЗ КАРБОНА SILVER WEAVE

* Только для Coupé.



**Накладки на пороги с подсветкой
T2R6090**

Элегантные накладки из нержавеющей стали на пороги со стороны водителя и переднего пассажира. Мягкая фосфоресцирующая подсветка голубого цвета включается, когда пассажир или водитель открывают дверь.



**Персонализированные накладки на пороги с подсветкой
T2R6091**

Элегантные накладки из нержавеющей стали на пороги со стороны водителя и переднего пассажира. Мягкая фосфоресцирующая подсветка голубого цвета включается, когда пассажир или водитель открывают дверь. Позволяет выбрать различные варианты из одобренного ассортимента.



**Алюминиевые подрулевые лепестки переключения передач
T2R6547MMU**

Альтернативный вариант подрулевых лепестков переключения передач из высококачественного алюминия премиум-класса, идеального для точек частого контакта. Лепестки изготовлены из обработанных машинным способом заготовок, вручную отполированы и анодированы, чтобы гарантировать защиту от износа.



**Гибкие держатели для багажа
C2D20903**

Позволяют удобно закрепить предметы, перевозимые в багажном отделении.



**Комплект ковриков класса люкс
T2R16570PVJ**

Роскошные передние коврики плотностью 2050 г/м2 с тисненым логотипом Jaguar и окантовкой из нубука. Коврики класса люкс придают интерьеру изысканную завершенность.



**Удерживающая сетка*
T2R22934**

Удерживающая сетка позволяет компактнее расположить вещи в багажном отделении и помогает удерживать незакрепленные предметы, такие как сумки или небольшие коробки.

6 ВЫБЕРИТЕ АКСЕССУАРЫ JAGUAR

 Соберите свой автомобиль на сайте: jaguar.ru



Боковые вентиляционные решетки с отделкой Silver Weave Carbon Fibre¹
T2R25198 — левая; T2R25197 — правая

Боковые вентиляционные решетки с отделкой Silver Weave Carbon Fibre прекрасно подчеркнут возможности автомобиля. Дополнены саржевым переплетением формата 2x2, привлекающей внимание алюминиевой нитью и лакированным покрытием High Gloss.



Воздухозаборники на капоте с отделкой Silver Weave Carbon Fibre
T2R25193 — левый, задний привод;
T2R25191 — правый, задний привод;
T2R25194 — левый, полный привод;
T2R25192 — правый, полный привод

Воздухозаборники на капоте с отделкой Silver Weave Carbon Fibre, дополненной саржевым переплетением формата 2x2, алюминиевой нитью и лакированным покрытием High Gloss. Они привлекают внимание, подчеркивают возможности автомобиля и способствуют снижению массы благодаря использованию карбона.



Накладки на боковые зеркала с отделкой Silver Weave Carbon Fibre
T2R25196 — левая; T2R25195 — правая

Накладки на боковые зеркала цвета Silver Weave с отделкой из высококачественного карбона прекрасно подчеркнут возможности автомобиля. С саржевым переплетением формата 2x2, привлекающей внимание алюминиевой нитью и лакированным покрытием High Gloss.



Дуги безопасности с отделкой Silver Weave Carbon Fibre²
T2R23379 — левая; T2R23378 — правая

Дуги безопасности с отделкой Silver Weave Carbon Fibre, дополненной саржевым переплетением формата 2x2, алюминиевой нитью и лакированным покрытием High Gloss. Они не только привлекают внимание и прекрасно подчеркивают возможности автомобиля, но и способствуют снижению массы благодаря использованию карбона.



Ветровой дефлектор³
T2R11321

Ветровой дефлектор, отличающийся простотой установки и эксплуатации, позволяет свести к минимуму сквозняки и шум в салоне даже при движении автомобиля на высоких скоростях. Поставляется в комплекте с сумкой для хранения с логотипом Jaguar.



Боковые вентиляционные решетки с отделкой Gloss Black¹
T2R15226 — левая; T2R15225 — правая

Боковые вентиляционные решетки с отделкой Gloss Black и логотипом Jaguar придадут автомобилю динамичный облик.



Воздухозаборники на капоте с отделкой Chrome⁴
T2R5277LML — левый; T2R5276LML — правый

Элементы с блестящей отделкой придают дизайну F-TYPE особую выразительность.



Накладки на боковые зеркала с отделкой Chrome
T2R5399 — левая; T2R5400 — правая

Накладки с хромированной отделкой дополняют стильные боковые зеркала.



Дуги безопасности с отделкой Chrome**
T2R5402 - левая; T2R5401 - правая

Элементы с блестящей отделкой придают дизайну F-Type особую выразительность



Всесезонный чехол-тент для автомобиля
T2R4364

Всесезонный чехол-тент для F-TYPE с логотипом Jaguar. Защитите свой F-TYPE от различных погодных воздействий, например, дождей, низких температур и пыли. Легко и быстро надевается.

¹Не предлагается для F-TYPE SVR.

²Предлагается только для F-TYPE Кабриолет.

³Стандартно для F-TYPE R и F-TYPE SVR. Доступно как опция.

⁴Не предлагается для моделей с полным приводом.



Задний диффузор из карбона
C2D49365

Этот стильный и эффективный диффузор заменит стандартную нижнюю накладку на задний бампер и улучшит аэродинамику автомобиля. Выполнен из высококачественного карбона с саржевым переплетением 2x2 и глянцевым покрытием High Gloss. Обеспечивает снижение массы, характерное для изделий из карбона. Совместим только с моделями с двигателями V6 и i4.



Решетка радиатора с отделкой Gloss Black
T2R13838 — без датчиков парковки;
T2R13839 — с датчиками парковки

Решетка радиатора и бампер с отделкой High Gloss Black подчеркивают динамичный облик F-TYPE.

ТЕХНИЧЕСКИЕ ХАРАКТЕРИСТИКИ



Соберите свой автомобиль на сайте: jaguar.ru

		F-TYPE† И F-TYPE R-DYNAMIC 2,0-ЛИТРОВЫЙ БЕНЗИНОВЫЙ ДВИГАТЕЛЬ i4 МОЩНОСТЬЮ 300 Л. С. С ТУРБОНАДДУВОМ		F-TYPE И F-TYPE R-DYNAMIC 3,0-ЛИТРОВЫЙ БЕНЗИНОВЫЙ V6 МОЩНОСТЬЮ 340 Л. С. С НАГНЕТАТЕЛЕМ	
ДВИГАТЕЛИ					
Число цилиндров / клапанов на цилиндр		4/4		6/4	
Диаметр / ход поршня	мм	83/92,3		84,5/89	
Рабочий объем	см ³	1997		2 995	
Максимальная мощность при об/мин	л. с.	300 5500		340 6500	
Максимальный крутящий момент при об/мин	Н·м	400 1500–4500		450 3500–5000	
Сжатие	коэффициент:1	9,5		10,5	
ХАРАКТЕРИСТИКИ					
		КУПЕ АКПП	КАБРИОЛЕТ АКПП	КУПЕ АКПП	КАБРИОЛЕТ АКПП
Разгон 0–100 км/ч	с	5,7	5,7	5,3	5,3
80-120 км/ч (для МКПП — на 5ой передаче)	с	3,7	3,7	3,3	3,3
50-75 км/ч (для МКПП — на 5ой передаче)	с	3,7	3,7	3,3	3,3
Максимальная скорость	км/ч	250	250	260	260
РАСХОД ТОПЛИВА¹					
		КУПЕ	КАБРИОЛЕТ	КУПЕ	КАБРИОЛЕТ
Комбинированный цикл	л/100 км	7,2	7,2	8,4	8,4
CO ₂ в комбинированном цикле	г/км	163	163	199	199
Объем топливного бака (расходуемый)	л (прибл.)	63,0	63,0	70,0 (15,4)	70,0 (15,4)
ГАБАРИТЫ					
		КУПЕ	КАБРИОЛЕТ	КУПЕ	КАБРИОЛЕТ
Длина	мм	4482	4482	4482	4482
Ширина (с зеркалами)	мм	2042	2042	2042	2042
Ширина (со сложенными зеркалами)	мм	1923	1923	1923	1923
Высота	мм	1311	1308	1311	1308
Колесная база	мм	2622	2622	2622	2622
Колея передних колес	мм	1597*	1597*	1597*	1597*
Колея задних колес	мм	1649**	1649**	1649**	1649**
Дорожный просвет	мм	100	100	101	101
Диаметр разворота (от бордюра до бордюра)	м	10,7	10,7	10,7	10,7
Объем багажного отделения (для комплектации Кабриолет)	л.	—	207 (7,3)	—	207 (7,3)
Объем багажного отделения (для комплектации Купе с полкой)	л.	310 (10,9)	—	310 (10,9)	—
Объем багажного отделения (для комплектации Купе без полки)	л.	408 (14,4)	—	408 (14,4)	—
МАССА²					
		КУПЕ	КАБРИОЛЕТ	КУПЕ	КАБРИОЛЕТ
Масса от	кг	1525	1545	1577	1597
Полная масса автомобиля	кг	1925	1925	2000	2000

* 1585 с 20-дюймовыми колесными дисками. ** 1627 с 20-дюймовыми колесными дисками. † Только для комплектации Кабриолет.

¹Официальные результаты испытаний в ЕС. Только для сравнения. Реальные показатели могут отличаться. Приведенные данные верны на момент публикации.

²Свяжитесь с вашим дилером Jaguar для получения дополнительной информации о стоимости установки опционального оборудования.

Масса указана для автомобиля в стандартной комплектации. Опциональное оборудование увеличивает массу автомобиля.

F-TYPE И F-TYPE R-DYNAMIC 3,0-ЛИТРОВЫЙ БЕНЗИНОВЫЙ ДВИГАТЕЛЬ V6 С НАГНЕТАТЕЛЕМ МОЩНОСТЬЮ 380 Л. С.		F-TYPE И F-TYPE R-DYNAMIC 3,0-ЛИТРОВЫЙ БЕНЗИНОВЫЙ ДВИГАТЕЛЬ V6 С НАГНЕТАТЕЛЕМ МОЩНОСТЬЮ 380 Л. С., ПОЛНЫЙ ПРИВОД		F-TYPE R 5,0-ЛИТРОВЫЙ БЕНЗИНОВЫЙ ДВИГАТЕЛЬ V8 С НАГНЕТАТЕЛЕМ МОЩНОСТЬЮ 550 Л. С., ПОЛНЫЙ ПРИВОД		F-TYPE SVR 5,0-ЛИТРОВЫЙ БЕНЗИНОВЫЙ ДВИГАТЕЛЬ V8 С НАГНЕТАТЕЛЕМ МОЩНОСТЬЮ 575 Л. С., ПОЛНЫЙ ПРИВОД	
	6/4		6/4		8/4		8/4
	84,5/89		84,5/89		92,5/93		92,5/93
	2 995		2 995		5 000		5 000
	380		380		550		575
	6500		6500		6500		6500
	460		460		680		700
	3500 – 5500		3500 – 5500		3 500		3 500
	10,5		10,5		9,5		9,5
КУПЕ АКПП	КАБРИОЛЕТ АКПП	КУПЕ АКПП	КАБРИОЛЕТ АКПП	КУПЕ АКПП	КАБРИОЛЕТ АКПП	КУПЕ АКПП	КАБРИОЛЕТ АКПП
4,9	4,9	5,1	5,1	4,1	4,1	3,7	3,7
3,1	3,1	3,3	3,3	2,5	2,5	2,3	2,3
3,1	3,1	3,3	3,3	2,5	2,5	2,3	2,3
275	275	275	275	300	300	322	314
КУПЕ	КАБРИОЛЕТ	КУПЕ	КАБРИОЛЕТ	КУПЕ	КАБРИОЛЕТ	КУПЕ	КАБРИОЛЕТ
8,6	8,6	8,9 (31,7)	8,9 (31,7)	11,3 (25,0)	11,3 (25,0)	11,3 (25,0)	11,3 (25,0)
203	203	211	211	269	269	269	269
70,0 (15,4)	70,0 (15,4)	70,0 (15,4)	70,0 (15,4)	70,0 (15,4)	70,0 (15,4)	70,0 (15,4)	70,0 (15,4)
КУПЕ	КАБРИОЛЕТ	КУПЕ	КАБРИОЛЕТ	КУПЕ	КАБРИОЛЕТ	КУПЕ	КАБРИОЛЕТ
4482	4482	4482	4482	4482	4482	4475	4475
2042	2042	2042	2042	2042	2042	2042	2042
1923	1923	1923	1923	1923	1923	1923	1923
1311	1308	1311	1308	1311	1308	1311	1308
2622	2622	2622	2622	2622	2622	2622	2622
1597*	1597*	1597*	1597*	1585	1585	1585	1585
1649**	1649**	1649**	1649**	1627	1627	1611	1611
101	101	104	104	100	100	107	107
10,7	10,7	11,3 (37,0)	11,3 (37,0)	11,3 (37,0)	11,3 (37,0)	11,3 (37,0)	11,3 (37,0)
—	207 (7,3)	—	207 (7,3)	—	207 (7,3)	—	207 (7,3)
310 (10,9)	—	310 (10,9)	—	310 (10,9)	—	310 (10,9)	—
408 (14,4)	—	408 (14,4)	—	408 (14,4)	—	408 (14,4)	—
КУПЕ	КАБРИОЛЕТ	КУПЕ	КАБРИОЛЕТ	КУПЕ	КАБРИОЛЕТ	КУПЕ	КАБРИОЛЕТ
1594	1614	1674	1694	1730	1745	1705	1720
2050	2050	2150	2150	2150	2150	2150	2150

В 2018 году повторная спецификация характеристик двигателей еще не проводилась. Указанные данные соответствуют сертифицированным значениям NEDC (новый Европейский ездовой цикл) 2017 года.

ГАБАРИТЫ

Габаритные размеры указаны для F-TYPE R, Купе и Кабриолет. Для получения информации обо всех модификациях ознакомьтесь с разделом «Технические характеристики» на стр. 112 и 113.

Ширина (с разложенными зеркалами) — 2 042 мм

Ширина (со сложенными зеркалами) — 1 923 мм

Багажное отделение — 408 л (Купе); 207 л (Кабриолет)



Диаметр разворота

от бордюра до бордюра:

10,7 м (задний привод)

11,3 м (полный привод)



Измерения проводились для автомобиля без нагрузки (измерения выполнялись по стандартному методу тестирования VDA с использованием блоков размером 200x100x50 мм; второе значение: со сложенными задними сиденьями.)
Значения указаны для F-TYPE R. Для получения полной информации о технических характеристиках см. стр. 108–109.
НА ИЗОБРАЖЕНИИ: F-TYPE R ЦВЕТА YULONG WHITE С УСТАНОВЛЕННЫМИ ОПЦИЯМИ

МИР JAGUAR

Благодаря инновационному дизайну и совершенству технической мысли ваш Jaguar обладает непревзойденными характеристиками. Этот автомобиль, сочетающий мощь, маневренность и элегантность, по-настоящему уникален. Открыть удивительный мир Jaguar поможет уникальный опыт знакомства с автомобилем, а также ряд публикаций и коллекция Jaguar Lifestyle. А главное — команда Jaguar Racing вернулась на гоночный трек, готовая вдохновлять! Добро пожаловать в мир, где в каждой детали воплощено совершенство.

КУРСЫ EXPERIENCE



Чтобы в полной мере оценить достоинства Jaguar, испытайте его в движении. Курсы Jaguar Experience — возможность в полной мере раскрыть все достоинства моделей Jaguar. Посетите наши центры Experience или примите участие в туре «Art of Performance». Испытайте новые ощущения.

jaguar.com/experience

АКАДЕМИЯ JAGUAR LAND ROVER ICE ACADEMY



Усовершенствуйте свои водительские навыки в академии Jaguar Land Rover Ice Academy. Покорите одно из закованных в лед озер в шведском городе Арьеплуг. Испытайте себя, управляя автомобилем в экстремальных условиях. Получите уникальный шанс освоить вождение на льду и эффектно выполнять маневры под руководством наших квалифицированных инструкторов. Вы сможете полностью раскрыть невероятный потенциал новейших моделей Jaguar и Land Rover в экстремальных условиях.

jaguar.com/ice-academy

Мы в социальных сетях:



ЭКСКУРСИИ НА ЗАВОДЫ



Станьте свидетелем создания впечатляющих автомобилей Jaguar. В основе нашего мастерства, признанного во всем мире, — непревзойденное сочетание труда квалифицированных специалистов и кибернетических производственных роботов. Под руководством профессиональных гидов перед вами откроются все этапы высокотехнологичного производственного процесса — от листа металла до финальных штрихов.

jaguar.com/tours

ПОДРАЗДЕЛЕНИЕ SPECIAL VEHICLE OPERATIONS



Наши автомобили демонстрируют непревзойденные характеристики: высокую производительность, потрясающую роскошь и передовые технологии. Все они являются образцами великолепного дизайна и инженерных возможностей Jaguar. Подразделение Special Vehicle Operations создано, чтобы сделать их еще совершеннее. Эксклюзивные модели и ограниченные коллекционные серии автомобилей с бейджами SV, сочетающие исключительные мощь и динамику, — вершина искусства Jaguar.

jaguar.com/svo

ЧЕМПИОНАТ ФОРМУЛЫ Е ОТ АBB И FIA



Высокая репутация автомобилей Jaguar в области технологий, дизайна и технических характеристик подтверждена их достижениями на множестве гоночных трасс и в сложнейших чемпионатах. Гонки для нас лучший испытательный стенд: вчера — Ле-Ман и Формула 1, сегодня — Формула Е. Экстремальные нагрузки чемпионата Формулы Е сделали его идеальным полигоном для совершенствования наших технологий электрического привода. Участие в гонках позволило ускорить эволюцию электрических силовых агрегатов Jaguar. Каждая гонка Формулы Е помогает инженерам Jaguar совершенствовать наши электромобили.

jaguar.com/jaguar-racing

JAGUAR I-PACE eTROPHY



Мы создаем историю. Снова и снова. Лидерство в мировой гонке электрификации автомобилей позволило нам организовать I-PACE eTrophy — первый международный гоночный чемпионат для серийных электромобилей. Чемпионат, который курирует Special Vehicle Operations, позволит пилотам будущего продемонстрировать свои таланты. Добро пожаловать в мир автоспорта с нулевыми выбросами, выводящий электромобили на качественно новый уровень!

jaguar.com/etrophy

Мы в социальных сетях:



КОЛЛЕКЦИЯ JAGUAR LIFESTYLE



Новая линейка одежды и практичных аксессуаров вдохновлена богатой историей, гоночным опытом и легендарным дизайном Jaguar. Эта эксклюзивная, яркая коллекция создана специально для тех, кто ведет активный образ жизни в стиле Jaguar.

jaguar.com/collection

ЖУРНАЛ JAGUAR MAGAZINE



Этот журнал — такой же современный, впечатляющий и космополитичный, как и наш бренд. Загляните «за кулисы» Jaguar и узнайте больше о производительности, дизайне и инновационности нашей продукции. Погрузитесь в мир роскоши, стиля и путешествий вместе с Jaguar. Jaguar Magazine выходит два раза в год. Вы будете получать бесплатный экземпляр на протяжении первых трех лет эксплуатации автомобиля. Чтобы получить копию журнала, обратитесь к своему дилеру Jaguar.

jaguar.com/magazine



UCB 358

К ВАШИМ УСЛУГАМ

Мир Jaguar не только открывает вам доступ к эксклюзивным услугам и аксессуарам. Он превращает вождение автомобиля и владение им в легкий и непринужденный процесс.

ФИРМЕННЫЕ ЗАПАСНЫЕ ЧАСТИ

Мы разрабатываем, испытываем и производим оригинальные детали Jaguar, руководствуясь бескомпромиссными стандартами качества и надежности. Каждая деталь создана специально для вашего F-TYPE, что гарантирует ее оптимальные эксплуатационные качества и максимально увеличивает срок службы.

АВТОМОБИЛИ ДЛЯ БИЗНЕСА

Динамичные и узнаваемые автомобили Jaguar помогают компаниям подчеркнуть уникальный характер их бизнеса. Мы заботимся о наших клиентах и уделяем особое внимание послепродажному обслуживанию. Благодаря этому каждый автомобиль Jaguar дольше работает на пике своих возможностей и максимально эффективен для бизнеса. Дополнительную информацию вы найдете на сайте jaguar.com/fleet-and-business.

СЛУЖБА JAGUAR ASSISTANCE

Служба Jaguar Assistance окажет всю необходимую помощь на дорогах, от эвакуации автомобиля в случае поломки или аварии до контроля незначительных проблем, таких как проколы шин. Вы можете положиться на нашу службу технической помощи на дорогах в любой ситуации.

ФИНАНСОВЫЕ УСЛУГИ JAGUAR

Какой бы автомобиль вы ни искали — новый или с пробегом, для личного или служебного пользования, — наши предложения помогут вам сделать оптимальный выбор. За дополнительной информацией обратитесь к местному дилеру Jaguar.

СТРАХОВАНИЕ

Основные компоненты для автомобилей F-TYPE всегда доступны, что сокращает время на обслуживание и затраты на ремонт. Благодаря этому F-TYPE имеет конкурентоспособные рейтинги у страховых компаний. Чтобы узнать больше об экономических преимуществах владения F-TYPE, обращайтесь к официальному дилеру Jaguar.

ВАЖНАЯ ИНФОРМАЦИЯ

Компания Jaguar Land Rover Limited стремится постоянно совершенствовать характеристики, дизайн и производство своих автомобилей, а также их запасных частей и аксессуаров. Мы стараемся, чтобы информация в наших печатных материалах всегда была актуальной. Тем не менее, приведенные в данной брошюре спецификации и данные о доступности носят исключительно справочный характер и не являются публичной офертой конкретного автомобиля, запасной части или аксессуара. Дистрибьюторы и дилеры не являются уполномоченными агентами Jaguar Land Rover Limited и не имеют права связывать Jaguar Land Rover Limited какими-либо явными или косвенными обязательствами.

ЦВЕТА

Цвета, представленные в брошюре, могут незначительно отличаться от реальных цветов из-за ограничений, связанных с возможностью цветопередачи при печати. Компания оставляет за собой право вносить изменения в цветовую гамму без предварительного уведомления. Некоторые из представленных цветов могут быть недоступны в вашей стране. Информацию о доступности цветовых решений и текущих спецификациях вы можете получить у дилера Jaguar. Дистрибьюторы и ритейлеры не являются уполномоченными агентами Jaguar Land Rover Limited и не имеют права связывать Jaguar Land Rover Limited какими-либо явными или подразумеваемыми обязательствами.

ЭКОЛОГИЧЕСКИЕ ИННОВАЦИИ JAGUAR

Компания Jaguar стремится избавиться от зависимости от ископаемых углеводородов, снизить объем потребления природных ресурсов и уровень выбросов в рамках нашего подхода, направленного на социально-ответственное развитие бизнеса.

Для получения дополнительной информации выполните поиск по запросу «Экологические инновации Jaguar».

Jaguar рекомендует масла Castrol EDGE Professional.

Meridian является зарегистрированным товарным знаком компании Meridian Audio Ltd.

HomeLink® является зарегистрированным товарным знаком Gentex Corporation.

Название и логотип Bluetooth® являются собственностью компании Bluetooth SIG, Inc., и любое их использование компанией Jaguar Land Rover Limited регулируется лицензионным соглашением. iPhone является товарным знаком Apple Inc., зарегистрированным в США и других странах. Водитель должен использовать систему навигации таким образом, чтобы не отвлекаться от управления автомобилем и не создавать на дороге аварийных ситуаций.

НА ИЗОБРАЖЕНИИ СЛЕВА: F-TYPE R-DYNAMIC ЦВЕТА SILICON SILVER С ПОЛНЫМ ПРИВОДОМ И УСТАНОВЛЕННЫМИ ОПЦИЯМИ

НА ОБОРОТНОЙ СТОРОНЕ ПРЕДСТАВЛЕН: F-TYPE SVR ЦВЕТА CALDERA RED

Jaguar Land Rover Limited
Зарегистрированный офис: Abbey Road, Whitley,
Coventry, CV3 4LF, United Kingdom

Официальный адрес офиса в России:
141411,

Москва, Международное ш., 28 Б, стр.2,
бизнес-парк SKYPOINT

Регистрационный номер в Англии: 1672070

jaguar.ru

© Copyright Jaguar Land Rover Limited 2018

1X152200000BRURU01P

