



НОВЫЙ  
**VOLVO V90**  
CROSS COUNTRY



# ИННОВАЦИИ ДЛЯ ЛЮДЕЙ

*Создано Швецией*

**Volvo непрерывно создает** инновации для улучшения вашей жизни. Каждый автомобиль, каждая технология и каждое дизайнерское решение – результат одного ясного подхода: человек – это центр всего, что мы делаем. Данный нам Швецией, страной, в которой, как нигде, ценится индивидуальность личности вопреки любым условностям, этот принцип с нами с самого начала. Это целая культура с богатым дизайнерским наследием и уникальным взглядом на мир.

Именно этот подход в свое время вдохновил нас на создание трехточечного ремня и боковых подушек безопасности, спасших множество жизней и изменивших историю автомобиля. Эта традиция продолжается с новым поколением наших автомобилей. Скандинавский дизайн сочетается с современной шведской роскошью, чтобы подарить вам совершенно новые ощущения. Интуитивно понятные системы управления облегчают вашу жизнь, поддерживая связь со всем миром. Новейшие двигатели Drive-E отзывчивы и эффективны. Системы IntelliSafe помогают избежать аварий и защищают вас, если она все же произошла.

Мы понимаем, что важно для людей – это и есть основа наших инноваций. Инноваций, что делают вашу жизнь лучше.

Каждый Volvo начинается с вас.

## Оглавление

Дизайн кузова.....	4	Drive-E .....	32	Cross Country Plus.....	40
Дизайн салона.....	8	Шасси.....	34	Cross Country Pro.....	46
Универсальность.....	12	<b>Ваш выбор</b>		Аксессуары.....	54
Sensus.....	16	Трансмиссия.....	36	Технические данные	62
IntelliSafe.....	24	Комплектация.....	38	Персональный сервис Volvo.....	64

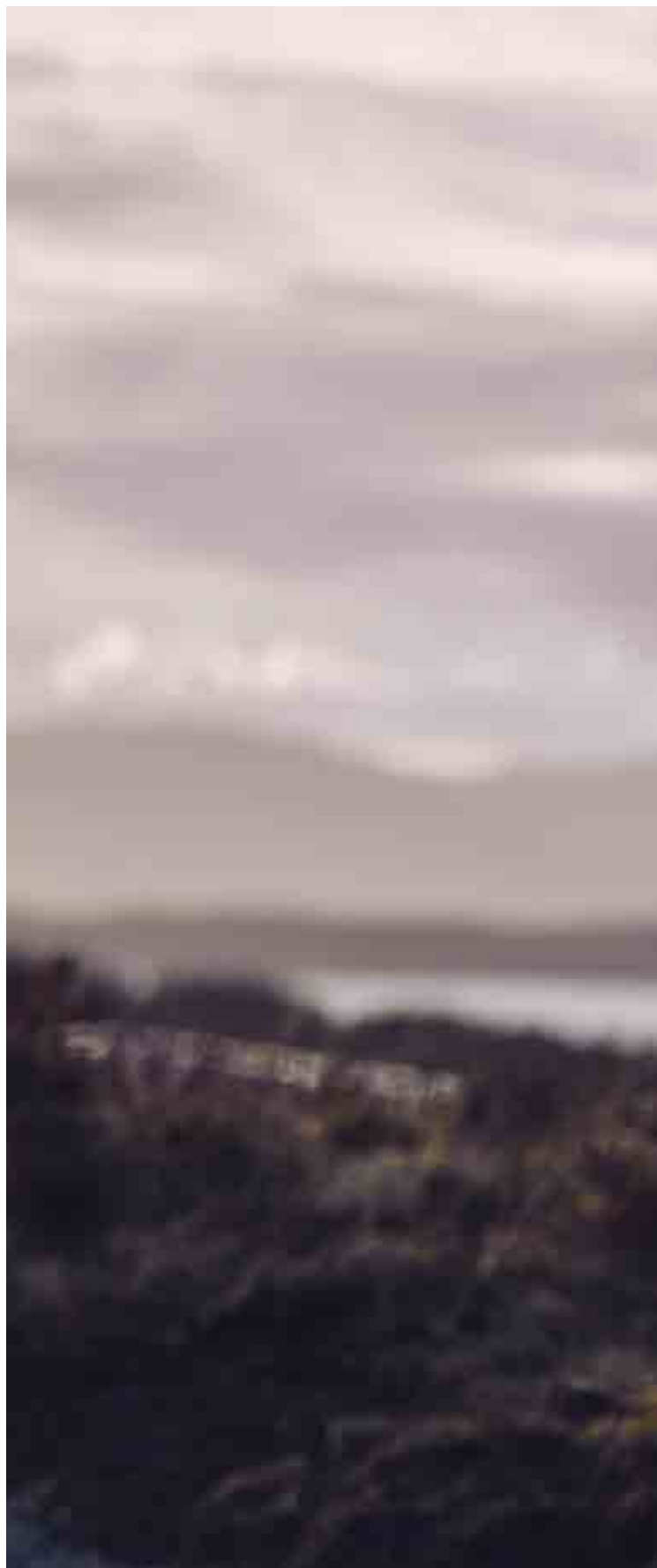









**Однажды мы решили** наделить наши легендарные универсалы дополнительной проходимостью. И тогда появились автомобили Volvo Cross Country. С тех пор они неизменно покоряют самые отдаленные уголки нашей Земли, даря своим владельцам удивительные впечатления и оставаясь надежными спутниками в любом путешествии.

Этот автомобиль мы создавали и совершенствовали практически два десятилетия. И вот он перед вами – абсолютно новый V90 Cross Country. В нем наши знаменитые комфорт и безопасность обрели новое воплощение, став еще более совершенными. Этот автомобиль объединил в себе скандинавский фирменный дизайн и тончайшую ручную работу с настоящими вседорожными характеристиками. V90 Cross Country готов отвезти вас, куда бы вы ни захотели.

## ДВИГАТЬСЯ ДАЛЬШЕ

*Ваше приключение ждет*

**V90 Cross Country** – это не просто автомобиль на каждый день. Он готов с уверенностью преодолевать самые непростые условия: плохую погоду и бездорожье – положитесь на него в любой ситуации.

Чтобы понять, на что способен V90 Cross Country, достаточно просто взглянуть на него. Четкие, уверенные линии и шероховатые текстуры поверхностей создают поистине мощный облик, впечатляющий своей практичностью, ставшей фирменной чертой универсалов Volvo.

Все инновационные технологии, присутствующие в V90 Cross Country, объединены двумя главными принципами: они должны делать вашу жизнь комфортней, они должны быть максимально просты в использовании.

Не важно, что происходит за окном – внутри V90 Cross Country всегда спокойствие и комфорт. Просторный, насыщенный светом салон отделан самыми качественными материалами, а его дизайн – это настоящее воплощение шведского стиля и аккуратности. С V90 Cross Country каждая поездка становится событием. Здесь комфорт окружает вас, помогая расслабиться, а совершенные технологии делают вашу жизнь проще и приятней.

*«Не важно, что происходит за окном – внутри V90 Cross Country всегда спокойствие и комфорт».*



**Внешняя сила.** Объединив элегантность нового поколения Volvo и фирменную брутальность семейства Cross Country, мы создали автомобиль, который одновременно поражает своей изящностью и впечатляет практичностью.

Благодаря большим колесам и увеличенному дорожному просвету вы будете уверенно себя чувствовать на любой дороге. Пе-

редняя и задняя накладки плавно переходят в бампер, помогая защитить кузов от повреждений. Уверенные линии, скошенное заднее стекло, высокие задние светодиодные огни – во всем читается современный и узнаваемый стиль Volvo.





**T6 AWD | Cross Country Pro**  
714 Стальной металлик Osmium Grey |  
Легкосплавные диски 20", 10 спиц, серые DC





Интерьер - Натуральная кожа черного цвета в черном интерьере RA00 | Отделка темным шпоном орехового дерева



## ВСЕ ПОД КОНТРОЛЕМ

*Предельная точность в каждом прикосновении.*

**Только оказавшись в эргономичном водительском сиденье нового V90 Cross Country, вы тут же почувствуете полный контроль над автомобилем.** Командирская посадка в сочетании с повернутым к вам 9-дюймовым центральным дисплеем создают ощущение капитанского мостика быстроходного катера. Окружающая вас атмосфера объединяет изысканные материалы и инновационные технологии, создавая интерьер, в котором роскошь идеально сочетается с функциональностью. Отделка темным шпоном орехового дерева – яркий пример нашего подхода к выбору материалов для отделки: современные, стильные и приятные на ощупь. Непревзойденное мастерство рождает совершенный дизайн. Взгляните на вдохновленные нашими концептуальными моделями дефлекторы обдува. Вертикальный металлический разделитель, алмазная огранка ручек управления – ими приятно не только пользоваться, но и любоваться. В V90 Cross Country буквально каждый элемент продуман и доведен до совершенства.

Именно поэтому вам так легко и приятно управлять этим автомобилем.







## ИДЕАЛЬНЫЙ АВТОМОБИЛЬ ДЛЯ ДАЛЬНИХ ПУТЕШЕСТВИЙ

**Путешествуйте первым классом** каждый день. V90 Cross Country – это ваш персональный «салон первого класса» и одновременно идеальный спутник для любых, даже самых дальних путешествий.

Все начинается с передних сидений. Разработанные с учетом анатомии человека, они обеспечивают непревзойденную поддержку. А благодаря множеству настроек и регулировок, эти сидения позволят каждому найти удобное положение даже в долгих поездках. Опциональные функции вентиляции и массажа подарят вам еще большее наслаждение в путешествиях.

Форма спинок передних кресел сделана таким образом, чтобы обеспечить задним пассажирам как можно больше пространства для ног. Боковая поддержка сидений заднего ряда, опциональный четырехзонный климат-контроль, выдвижные солнцезащитные шторки и индивидуальный подогрев каждого сидения – все это, безусловно, создаст для ваших пассажиров самые комфортные условия.

Благодаря прозрачной панорамной крыше салон V90 Cross Country всегда наполнен приятными лучами света. Стеклопанельная крыша дает непередаваемое ощущение свободно-

го пространства над вами и дарит возможность наслаждаться первозданной красотой пейзажей вокруг вас. Во избежание бликов стекло крыши тонировано. А в темное время суток интерьерная подсветка наполнит салон мягким светом, приглашая вас в автомобиль.

Пакет освещения салона высшего уровня включает в себя подсветку дверных ручек и порогов, а также дополнительное внутреннее освещение, подчеркивающее ваш уникальный стиль.

Благодаря технологии CleanZone воздух в вашем V90 Cross Country всегда будет чист – даже в условиях городских пробок и задымления. Система очистки эффективно фильтрует пыль, пыльцу, различные вредные частицы и запахи. Она непрерывно отслеживает состояние окружающего воздуха и в случае высокой степени загрязнения полностью прекращает подачу заборного воздуха. Причем все происходит автоматически – вам нужно лишь установить комфортный уровень температуры и наслаждаться движением.

В V90 Cross Country технологии и комфорт идеально дополняют друг друга.



Место водителя оснащено по максимуму. Навигация и аудиосистема управляются кнопками на руле, а 12-дюймовая виртуальная приборная панель выдает всю нужную водителю информацию.



Каждый элемент салона – торжество единства формы и содержания. Например, ручки дверей могут быть снабжены подсветкой, чтобы проще найти их в темноте и добавить интерьеру визуальной роскоши.



Роскошные натуральные материалы отделки, например темный шпон орехового дерева, дополняют технологичность автомобиля, формируя изысканный современный интерьер.

*«Продуманный дизайн и адаптивный салон помогают вам каждый день».*



## ГОТОВ К ЛЮБЫМ ПРИКЛЮЧЕНИЯМ

*Автомобиль — хоть куда*

**Иногда достижение места назначения** — это только начало приятных приключений. Безусловно, новый Volvo V90 Cross Country, как и все хорошие автомобили этого класса, умеет доставлять истинное удовольствие от вождения и поездки. Но именно V90 Cross Country способен также еще и доставить любые ваши «удовольствия» к тем местам, где вам интересно наслаждаться вашими хобби и увлечениями. Чем бы вы не увлекались, V90 Cross Country поддержит вас в любых вылазках. Обладающий просторным роскошным салоном, серьезными внедорожными возможностями и большим продуманным багажником, V90 Cross Country — это подлинный универсал в прямом смысле этого слова.

Продуманный дизайн багажника и широкие возможности трансформации салона помогут вам как в каждодневных поездках, так и при транспортировке всего того, что наполняет вашу жизнь приятными моментами: от домашних питомцев до различного спортивного инвентаря или, например, оборудования для фотографии. Так, форма проема задней двери позволяет легко грузить (и выгружать) даже крупногабаритные предметы. Помимо этого, нажатием всего одной кнопки кресла заднего ряда складываются в ровный пол, предоставляя еще больше свободного пространства. Причем сложить их можно даже из багажника, не открывая задних дверей. А благодаря специальному откидному люку в спинке задних кресел вы сможете перевозить длинные предметы, например лыжи, одновременно с задними пассажирами, что вы точно оцените, если, например, катаетесь на лыжах с детьми или друзьями.

Задняя дверь багажника с электроприводом оснащена функцией автоматического открытия. Это очень удобно, когда ваши руки заняты оборудованием или неудобно снимать специальные перчатки, вы можете просто провести ногой под задним бампером, и дверь багажника автоматически поднимется.

Чтобы сделать свой V90 Cross Country еще более функциональным, вы можете добавить дополнительные элементы из нашего ассортимента аксессуаров для перевозки багажа. От специальных держателей и креплений, до решетки, отделяющей салон от багажного отделения, — у нас есть аксессуары для любых ситуаций и ваших удовольствий!

## ВСЕДОРОЖНЫЙ – ЗНАЧИТ СВОБОДНЫЙ

**V90 Cross Country** – настоящий вседорожник, дарующий вам свободу. Теперь ваше путешествие ограничивается только вашими желаниями, а не возможностями автомобиля.

Наша высокотехнологичная система полного привода пятого поколения позволяет V90 Cross Country продолжать движение даже в весьма непростых дорожных и погодных условиях. Она автоматически распределяет тяговое усилие между всеми колесами, обеспечивая наиболее эффективное сцепление с любым покрытием. Благодаря увеличенному дорожному просвету и большим колесам автомобиль способен преодолевать самые непростые преграды. Система помощи при спуске предупреждает соскальзывания и неконтролируемые ускорения вашего V90 Cross Country при движении вниз по склону.

Режим Off-road существенно повысит проходимость вашего автомобиля – просто активируйте его в меню выбора режимов вождения. Автоматически регулируя обороты двигателя и тяговое усилие, он позволит вам с большей уверенностью контролировать автомобиль и передвигаться в сложных условиях, таких как мокрая трава, грязь и мелкий гравий. При езде по пересеченной местности активное шасси с пневматической подвеской становится вашим главным союзником. Оно принимает все удары на себя и сглаживает неровности ландшафта. Какие бы сюрпризы ни приготовили для вас дорога и погода, в одном вы можете быть уверены: с V90 Cross Country вы точно достигнете своей цели в максимально комфортных условиях.











«Sensus связывает вас с вашим Volvo и с остальным миром».



## SENSUS

*Предупрежден, вооружен,  
и в курсе всех событий.*

**Философия Sensus** – делать вашу жизнь проще во всех отношениях, касается ли это комфорта, развлечений или вопросов навигации. Sensus связывает вас с вашим Volvo и с остальным миром. Он информирует вас, развлекает и обеспечивает полный контроль над поездкой.

Главное достоинство Sensus – простое, интуитивно понятное управление через большой 9-дюймовый сенсорный экран на центральной консоли. Заменяв физические кнопки виртуальными аналогами, мы сделали их больше и удобнее. Ясная графика интерфейса позволяет схватывать информацию с первого взгляда. Наша философия проста – управляйте всеми функциями своего Volvo, не отвлекаясь от дороги. С опциональным проекционным дисплеем это получается – как никогда прежде.

Sensus создает локальную Wi-Fi сеть в вашем автомобиле, через которую ваши смартфоны и планшеты подключаются к Интернету, а настроенная по вашему вкусу аудиосистема получает доступ к вашим любимым стриминговым сервисам.

Каждую секунду, проведенную в салоне вашего Volvo, Sensus обогащает вас новыми ощущениями.

## ПОДКЛЮЧИТЕ ВСЕ СВОИ ЧУВСТВА

**На каком бы** месте вы ни сидели, вы всегда находитесь в самом центре звучания. Благодаря технологии Sensus Connect ваша любимая музыка всегда под рукой, включаете ли вы ее с медианосителя или транслируете через интернет.

Сердце Sensus – это большой 9-дюймовый дисплей. Благодаря высокой чувствительности он способен распознавать даже самые легкие прикосновения. Поэтому им можно управлять, даже не снимая перчатки.

Подключение устройств выполняется быстро и просто. С нашей системой вы просто подключите свой смартфон к автомобилю с помощью USB. Вы можете расширить возможности цен-

трального дисплея с помощью вашего iPhone® (модели 5 и новее) или Android-смартфона (с ОС 5.0 Lollipop и новее). Подключите его через приложение Apple CarPlay™ или Android Auto™, чтобы получить возможность прослушивать музыку со своего смартфона, совершать звонки и отправлять сообщения.

Оptionальная аудиосистема High Performance удивит чистым и естественным звуком, с редким для своего класса уровнем детализации, а флагманская аудиосистема Bowers & Wilkins позволит вам открыть любимые песни и композиции заново и порадует даже самых притязательных аудиофилов.

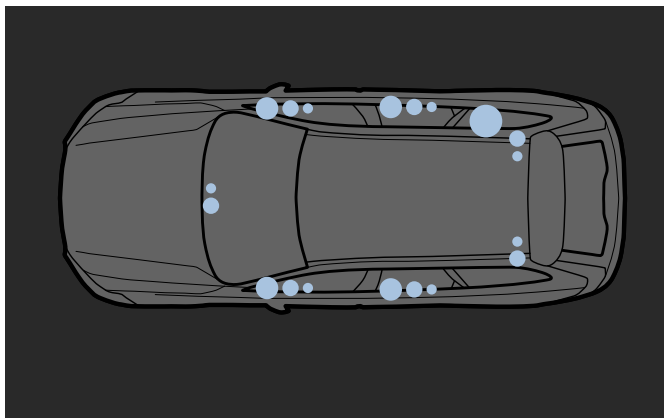

Наша флагманская аудиосистема Bowers & Wilkins® подарит каждому в салоне V90 Cross Country невероятные ощущения от музыки вне зависимости от места, где они сидят. Разработанная признанными экспертами в аудиотехнике высочайшего уровня Bowers & Wilkins®, эта технология воспроизводит вашу музыку с исключительной чистотой и реализмом. Уникальный вентилируемый сабвуфер обеспечивает объемный, глубокий бас, забирая воздух снаружи для большей амплитуды мембрана-



ны. Девятнадцать динамиков обеспечивают лучший звук каждому сидящему в автомобиле. Ощутите тончайшие нюансы звука с тремя звуковыми режимами. Режим «Концерт» воспроизводит звуковой профиль концертного зала Гётеборга. Режимы «Сцена» и «Студия», в свою очередь, передают саму суть музыки – так, как задумывал ее композитор.



«Apple CarPlay™ превратит центральный экран вашего V90 CROSS COUNTRY в продолжение вашего смартфона».



**9-дюймовый центральный дисплей.** Визуальный центр элегантного интерьера – 9-дюймовый центральный сенсорный экран. Он ориентирован вертикально, что дает большую зону видимости без необходимости прокрутки. Такой формат идеален для навигации и напоминает экраны современных смартфонов, так что обращение с ним

будет простым и знакомым. Глянцевое черное покрытие благодаря специальной обработке минимизирует блики, так что оно не только прекрасно выглядит, но и прекрасно работает. Такими и должны быть современные технологии.

## НАДЕЖНЫЙ ШТУРМАН ДЛЯ ВАШИХ ПУТЕШЕСТВИЙ

Позвольте **Sensus Navigation** стать вашим штурманом и спланировать оптимальный маршрут до любой цели. Усовершенствованная система навигации с интуитивно-понятным управлением гарантирует, что вы доберетесь куда надо быстро и легко.

Все, что вам нужно – прямо перед вами, на 12-дюймовой цифровой приборной панели высокого разрешения с автоматической регулировкой яркости. Размеры виртуальных приборов подстраиваются под показания навигации. Опциональный проекционный дисплей отражает всю важную информацию на нижней части лобового стекла, что выглядит, как будто цифры парят перед автомобилем. Вы все видите, не сводя глаз с дороги.

Ясная графика наших карт позволяет проще следить за заданным маршрутом. Sensus всегда строит его с учетом актуальных изменений – сервис включает пожизненное бесплатное обновление карт.

Sensus также экономит ваше время благодаря встроенным приложениям, которые помогут быстрее найти и оплатить парковку или заправочную станцию.

Просто наслаждайтесь поездкой, остальное доверьте Sensus.



**Голосовое управление.** Управлять Sensus также просто, как сказать пару слов. Говорите с вашим Volvo естественно, как с другом – он поймет. К примеру, скажите «Едем на Проспект Мира, 27». Или «Позвони Михаилу Наумову», и все будет выполнено. Голосовое управление также управляет климатом, навигацией, развлекательной системой и вашим смартфоном.



**Центральный дисплей.** Вертикальный центральный дисплей отображает карты и инструкции навигатора красиво и просто. Карты видны будто в атласе – их не нужно двигать и проматывать, вы всегда видите маршрут и что ждет вас на нем впереди. Размер, форма и качество картинки экрана делают его идеальным компаньоном в любом путешествии.









**Volvo On Call делает вашу жизнь менее сложной.** Приложение Volvo On Call держит вас на связи с вашим Volvo, позволяя дистанционно управлять функциями автомобиля.

Функция дистанционного запуска обогревателя позволит прогреть автомобиль холодным утром, чтобы начало дня было комфортным. В жаркие дни используйте Volvo On Call, чтобы охладить воздух в салоне к вашему приходу. Создайте точку интернет доступа Wi-Fi для себя и своих пассажиров, чтобы оставаться в сети.

Планируйте маршруты дома и отправляйте их в навигационную систему Volvo. Синхронизировав ваш календарь с Sensus, система сама напомнит вам о предстоящих событиях и проложит к ним кратчайший путь.

Система Volvo On Call совместима со смартфонами, планшетами и различными носимыми устройствами, например Apple Watch или браслетом Microsoft Band 2. А если вам понадобится помощь или поддержка в дороге, Volvo On Call свяжет вас с сервисным центром и автоматически передаст всю необходимую информацию об автомобиле и владельце. В случае экстренной ситуации тревожная кнопка SOS напрямую соединит вас с профессиональными операторами центра ЭРА-ГЛОНАСС. А если ваш Volvo был угнан, Volvo On Call поможет полиции отследить ваш автомобиль.

Volvo On Call также сообщает об уровне топлива в баке, сохраняет данные о поездках и уведомляет о необходимости пройти сервисное обслуживание. Эта система является еще одним примером главного принципа компании Volvo Cars – создавать удобные технологии, улучшающие жизнь людей.

## INTELLISAFE

*Следит за всем вокруг за вас.*

**IntelliSafe** – это комплекс интеллектуальных систем, помогающих вести автомобиль, избежать аварии и защитить вас в случае столкновения. Инновационные технологии играют ключевую роль в достижении нашей цели, чтобы к 2020 году ни один человек не получил серьезные травмы и не погиб в новом автомобиле Volvo.

City Safety – это сердце IntelliSafe. Входящий в базовое оснащение V90 Cross Country предупреждает об опасности и при необходимости действует. Днем и ночью IntelliSafe отслеживает другие машины, пешеходов, велосипедистов и больших животных. Он предупреждает о любых опасностях и при необходимости сам затормозит, чтобы избежать столкновения или смягчить его последствия.

С поддержкой IntelliSafe поездки становятся отдыхом. Наша новая система полуавтономного управления Pilot Assist деликат-

но подруливает, сохраняя автомобиль в центре своей полосы, и поддерживает заданную скорость и дистанцию до впереди идущей машины. Наша система предотвращения съезда с дороги впервые в мире подруливает и при необходимости тормозит автомобиль, чтобы избежать случайного схода с дороги. Система слежения за водителем распознает, когда вы устали, и предложит передохнуть, а система распознавания дорожных знаков напоминает о действующих ограничениях скорости.

Добавьте опцию IntelliSafe Surround с системой мониторинга слепых зон BLIS™ для полной уверенности при движении на шоссе – она предупреждает о близких машинах вне вашей видимости. Когда выезжаете задним ходом, система Cross Traffic Alert отслеживает движение других автомобилей за вашим Volvo. С помощью комплекса технологий IntelliSafe любая поездка станет отдыхом.

Бывают такие моменты, когда дополнительная помощь может сделать вождение более расслабленным и безопасным.



Система City Safety при обнаружении разницы в скорости между вами и автомобилем впереди более 50 км/ч активирует тормоза чтобы избежать столкновения или смягчить его.

Наша новая система полуавтономного управления Pilot Assist – ваш «второй пилот», который умеет на скоростях до 130 км/ч автоматически поддерживать установленную скорость или расстояние до автомобиля, едущего впереди, а также обеспечивать плавные повороты рулевого колеса для того, чтобы вы не выходили за пределы своей полосы движения. Это удобная функция, которая снимает стресс при вождении, но не исключает удовольствия, получаемого в процессе езды.





**Следите за дорогой**, за всем вокруг проследит система мониторинга слепых зон. Радары и датчики предупредят вас, если рядом (на расстоянии 30 метров) окажется автомобиль, велосипедист или пешеход, которого вы не видите.

**T6 AWD | Cross Country Pro**  
714 Стальной металлик Osmium Grey |  
Легкосплавные диски 20 дюймов, 10 спиц, серые DC



**Идеальная парковка, каждый раз.** Хотите, чтобы ваш автомобиль парковался сам? Предоставьте это опциональной системе Park Assist Pilot, которая сама поставит машину на свободное место. Эта технология позволяет выполнять не только параллельную парковку – теперь она справляется и с перпендикулярной. Обнаружив подходящий промежуток, она берет на себя рулевое управление и направляет ваш V90 Cross Country на место, а вам остается только управлять педалями тормоза и газа с помощью понятных подсказок на дисплее. Эта технология обладает настолько высокой точностью, что позволяет парковаться в местах, где вы сами не решились бы этого сделать: при параллельной парковке, например, достаточно места всего в 1,2 больше длины автомобиля. А если вы решите припарковаться самостоятельно, камера с углом обзора в 360°, доступная опционально, поможет вам быстро и уверенно припарковаться в любое подходящее место.









## ЗАЩИЩА САМОЕ ВАЖНОЕ

**Защитить вас и** ваших пассажиров всегда было приоритетом для Volvo, и нынешнее поколение автомобилей делает для вашей безопасности больше, чем когда-либо. От превентивных систем, помогающих избежать столкновения, до опций, смягчающих последствия любого столкновения, – мы постоянно работаем над повышением безопасности. В вашем Volvo безопасность полностью окружает вас. В основе нового поколения наших автомобилей – пассажирский салон с очень жесткой силовой структурой с высоким содержанием ультравысокопрочной бористой стали. В 1959 году компания Volvo подарила миру трехточечный ремень безопасности. Наши современные разработки продолжают традицию изобретений, спасающих жизни.

Система предупреждения о возможном столкновении сзади с торможением в неподвижном положении, входящая в комплекс технологий IntelliSafe, обнаруживает опасность наезда сзади и

предупреждает водителя приближающегося автомобиля частым миганием аварийных огней. Если столкновение неизбежно, система натягивает передние ремни безопасности, чтобы удержать вас на месте. Кроме того, прямо перед столкновением система приводит в действие тормоза, чтобы защитить вас и ваших пассажиров от хлыстовой травмы шеи.

Наша система предотвращения съезда с дороги – одна из самых передовых в мире. Когда система чувствует неизбежное столкновение или съезд с дороги, она автоматически затягивает ремни безопасности, чтобы удержать вас в безопасном положении. А для защиты вашей спины (на случай съезда с дороги) мы спроектировали передние сиденья так, чтобы они поглотили эти воздействия. Если столкновения удалось избежать, передние ремни безопасности ослабевают автоматически.



Удобные рельефные передние сиденья в V90 Cross Country не просто прекрасно смотрятся. Уникальная внутренняя структура позволяет поглощать энергию вертикального удара, что защищает позвоночник в случае жесткого приземления подлетевшей машины. Это еще один пример того, как любая деталь Volvo работает на вашу безопасность.

Volvo – синоним безопасности на дорогах. Первый силовой каркас был выпущен в 1944 году, а в 1959-м – первый трехточечный ремень безопасности. Но наши разработки продолжают. Преднатяжители ремней безопасности автоматически затягивают ремни при обнаружении возможности столкновения, что приводит водителя и пассажира в самое безопасное положение.



## DRIVE-E

*Больше удовольствия,  
меньше расходов*

**Прекрасно сочетая динамику** и эффективность, новое поколение силовых агрегатов Volvo обеспечивает высокую отзывчивость и мощность при низком расходе топлива. Мы добились этого с Drive-E – комплексом передовых разработок, лежащих в основе каждого нашего бензинового и дизельного двигателя.

Например, новые дизельные двигатели оснащены очередной инновацией от Volvo – новейшей технологией PowerPulse. Это система, которая обеспечивает кратковременный впрыск предварительного сжатого воздуха на крыльчатку турбины, снижая тем самым время, необходимое для ее раскрутки до рабочих оборотов. Таким образом, теперь не будет ни малейшей задержки в отдале двигателя при резком нажатии на педаль акселератора. С PowerPulse вы получите от наших новых компактных двигателей такую же высокую отзывчивость и управляемость тягой, как и у традиционных многолитровых V8 «старой школы», но с экономичностью современного компактного двигателя.

Компактные двигатели теряют меньше энергии на трение, поэтому каждая капля топлива работает максимально эффективно, минимизируя выбросы. Для повышения эффективности мы использовали детали с пониженным трением. Уменьшение размера и веса двигателя дает больше пространства в салоне и улучшает управляемость.

Наша новая 8-ступенчатая автоматическая трансмиссия максимально раскрывает потенциал двигателя – Geartronic™ всегда выберет верную передачу, всегда сохраняя возможность выбрать передачу вручную.

Чтобы двигаться с максимальной эффективностью, выберите режим Eco, в котором V90 Cross Country перенастраивает двигатель и трансмиссию на минимальный расход топлива.

Наши дизельные двигатели работают тихо и мягко благодаря инновационной системе впрыска топлива i-ART, которая точно дозирует топливо для каждого цилиндра, что делает работу двигателя мягче при меньшем расходе топлива – и это гарантировано на протяжении всего срока эксплуатации автомобиля.

Стремясь в будущее, Volvo делает вашу жизнь лучше уже сегодня. Философия Drive-E объединяет самые продвинутые технологии для создания лучшего мира.



*«Сочетая динамику и эффективность, каждый двигатель Volvo обеспечивает высокую мощность при низком расходе топлива и выбросах».*





## ВЕДЕМ К СОВЕРШЕНСТВУ

**Абсолютно новый** V90 Cross Country характеризуют высокая проходимость и отличная управляемость. Это стало возможным благодаря детально проработанной подвеске, которая гарантирует точность управления как на трассе, так на бездорожье.

Интеллектуальные вспомогательные системы управления, такие как Электронный контроль устойчивости и Система контроля недостаточной поворачиваемости автомобиля, помогают вам с уверенностью управлять V90 Cross Country даже в крутых поворотах. Увеличенный клиренс, большие колеса и полный привод – фирменные черты семейства Cross Country, делающие эти автомобили готовыми к любым дорожным и внедорожным условиям.

Переключаясь между 4 режимами вождения, вы можете изменять ходовые характеристики автомобиля в зависимости от своих предпочтений или дорожных условий. Активируйте режим Off-road, в котором автоматически включается Система помощи при спуске. Она гарантирует вам точный контроль над автомобилем при покорении крутых склонов. Также, в зависимости от поведения автомобиля, система автоматически регулирует обороты двигателя, переключает передачи и меняет рулевое усилие, координируя это с жесткостью пневматической подвески.

При кратковременной остановке данная система также может вам возобновить движение, автоматически удерживая автомобиль в неподвижном положении, пока вы не нажмете на педаль акселератора. То есть автоматический стояночный тормоз удерживает автомобиль даже после того, как вы отпустили соответствующую педаль. Поэтому, теперь и стоя в пробке, вы можете расслабиться и позволить автомобилю делать эту рутинную работу за вас. Автомобиль не сдвинется с места, пока вы сами не нажмете на педаль акселератора.



Возможности опциональной пневматической подвески задних колес выводят представление о комфорте и управляемости на совершенно новый уровень. В зависимости от условий движения подвеска корректирует степень жесткости амортизаторов и величину дорожного просвета.

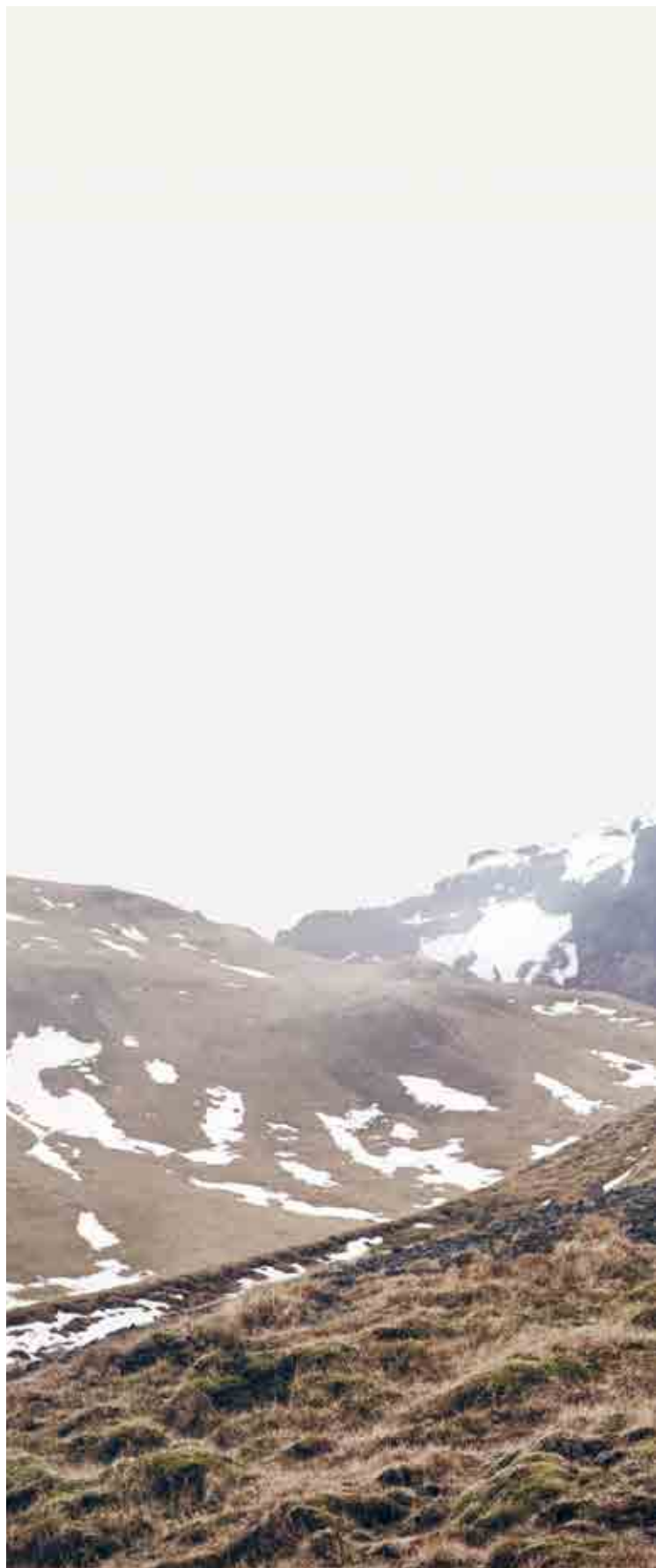





VOLVO V90 Cross Country

T6 AWD | Cross Country Pro  
714 Стальной металлик Osmium Grey |  
Легкосплавные диски 20 дюймов, 10 спиц, серые DC



## ВАШИ ВОЗМОЖНОСТИ БЕЗГРАНИЧНЫ

Любое путешествие начинается с дороги. Широкая асфальтированная трасса, непредсказуемая колея бездорожья, серпантин, снежный занос или крутые склоны – какой бы маршрут вы ни выбрали, Volvo V90 Cross Country всегда будет вашим надежным спутником. Сочетание передовых технологий и фирменного скандинавского дизайна гарантирует вам истинный уют и комфорт независимо от погоды за окном, а большие колеса, полный привод и высокий дорожный просвет обеспечат полную уверенность на любой дороге и даже там, где ее нет. В сердце V90 Cross Country – серия мощных и технически изощренных бензиновых и дизельных двигателей нового поколения Drive-E. Каждый двигатель обладает отдачей мотора гораздо большего объема с сохранением эффективности и экономичности 4-цилиндрового.

Комбинация турбокомпрессора и приводного нагнетателя в высокопроизводительном бензиновом двигателе T6 AWD мощностью 320 л.с. гарантирует внушительный поток мощности в любой момент – и при маневрировании на низкой скорости, и на самых скоростных автострадах. Двигатель T5 AWD оптимизи-

рован до 249 л.с., но зато выдает большой крутящий момент на низких оборотах, что делает его универсальным выбором и для шоссе, и для города.

Усовершенствованные дизельные двигатели столь же динамичны. 235-сильный D5 AWD – мощнейший из построенных нами дизелей. Выбрав D5 AWD, вы получите динамику и отклик гораздо большего по объему двигателя. Впервые в мире примененная Volvo технология PowerPulse активирует турбонаддув с первым прикосновением к акселератору. Никаких задержек – только чистый поток мощности точно тогда, когда это вам нужно. Инновационный D4 AWD создан для тех, кто ищет лучшего сочетания экономичности и ездового комфорта.

Но какой бы двигатель вы ни выбрали для вашего нового V90 Cross Country, вы можете рассчитывать на систему полного привода пятого поколения и инновационную 8-ступенчатую автоматическую трансмиссию в любом из вариантов. У настоящих путешественников обычно есть разный инвентарь для разных ситуаций, но все варианты хороши для своих задач!

### T6 AWD

Наш флагманский бензиновый двигатель выдает внушительные 320 л.с. / 400 Нм, не жертвуя экономичностью благодаря эффективному сочетанию турбонаддува и приводного компрессора. Этот мотор в сочетании с полноприводной трансмиссией и быстродействующей 8-ступенчатой АКПП Geartronic обеспечит вашему V90 Cross Country азартную динамику на любом покрытии и в любой ситуации. Идеальный вариант автомобиля в духе «гран-туризм» для поклонников активного образа жизни.

### T5 AWD

Оптимальный вариант бензинового мотора, мощностью 249 л.с. / 350 Нм, которого окажется достаточно для уверенного разгона вашего V90 Cross Country как в городе, так и на загородной трассе, в большинстве ситуаций. Разумный компромисс между удовольствием от вождения и расходами на эксплуатацию. Благодаря полноприводной трансмиссии и 8-ступенчатой АКПП вы быстро перестанете обращать внимание на тип дорожного покрытия.

### D5 AWD

Наш флагманский дизельный двигатель с двойным турбонаддувом, уникальными технологиями впрыска i-ART и управления турбонаддувом PowerPulse. Развивает достойные уважения 235 л.с. / 480 Нм, и вы вряд ли испытаете с ним недостаток динамики на обычных дорогах. Благодаря разработанной нами технологии предварительной активации турбонаддува PowerPulse вы всегда получите быстрое ускорение, одновременно с нажатием педали акселератора, без привычных для обычных турбомоторов запаздываний. Благодаря этой революционной технологии вы получите отзывчивость как у атмосферных V8 «старой школы», но с топливной экономичностью современных компактных моторов. Система полного привода последнего поколения и 8-ступенчатая АКПП Geartronic гарантируют эффективное использование всей этой мощности на любых дорогах и проселках даже с груженым прицепом.

### D4 AWD

Современный дизельный двигатель последнего поколения с высокими характеристиками для лучшей топливной экономичности 190 л.с. / 400 Нм. Также сочетается с системой полного привода и новейшей 8-ступенчатой трансмиссией Geartronic. Идеальный компромисс для тех, кто ищет максимальной топливной экономичности, но не хочет жертвовать удовольствием от поездок и комфортом в дальних путешествиях.



VOLVO V90 Cross Country

T6 AWD | Cross Country Pro  
714 Стальной металлик Osmium Grey |  
Легкосплавные диски 20 дюймов, 10 спиц, серые DC







**Volvo V90 Cross Country Plus**

Volvo V90 Cross Country даже в начальной комплектации будет отвечать вашим высоким требованиям по стилю, комфорту, мощности и безопасности.



**V90 Cross Country Pro**

Торжество скандинавской утонченности и высоких технологий.

## СОЗДАЙТЕ СВОЙ VOLVO V90 CROSS COUNTRY

Volvo непрерывно создает инновации для улучшения вашей жизни. Каждый автомобиль, каждая технология и каждое дизайнерское решение – результат одного ясного подхода: человек – это центр всего, что мы делаем.

Благодаря широкому выбору опций, уровней комплектации и персонализации вы сможете создать уникальный Volvo V90 Cross Country, который подойдет именно вам. В начальной

комплектации ваш V90 Cross Country Plus уже обладает превосходным оснащением. Если же вы предпочитаете истинный комфорт и цените утонченную шведскую роскошь, то ваш выбор – Cross Country Pro. Какими бы ни были ваши пожелания, будьте уверены – Volvo V90 Cross Country всегда найдет, чем вас впечатлить. Выберите подходящий именно вам Volvo V90 Cross Country.

## ПРАВИЛЬНОЕ ОСНАЩЕНИЕ ВАШИХ ПОЕЗДОК

Выбрать Volvo V90 Cross Country – это просто. Осталось лишь подобрать оптимальную комплектацию, подходящую для вас и ваших увлечений. Даже начальная комплектация Cross Country Plus имеет высокий уровень оснащения и способна удовлетворить самые высокие запросы по стилю, комфорту и безопасности. К примеру, к вашим услугам 8-дюймовая виртуальная панель приборов Sensus Connect с интуитивно понятным управлением через 9-дюймовый центральный сенсорный дисплей и голосовым управлением плюс качественный и чистый звук аудиосистемы High Performance. Контролируемый электроникой двухзонный климат-контроль гарантирует комфортную атмосферу в салоне для всех пассажиров в любой сезон – водитель и пассажир могут регулировать температуру по своим предпочтениям. И, разумеется, вы получаете лучший в мире комплекс технологий безопасности IntelliSafe: систему предупреждения столкновений City Safety, систему контроля полосы движения, адаптивный круиз-контроль и систему полуавтономного управления Pilot Assist в стандарте.

Фирменные светодиодные фары с узнаваемым дизайном в стиле «Молота Тора» в сочетании с яркими дизайнерскими элементами кузова и оригинальными 18-дюймовыми колесными дисками добавят вашему V90 Cross Country Plus эксклюзивности и заметности на дороге. Черные глянецовые элементы экстерьера, металлизированные интегрированные рейлинги и опциональные 19- или 20-дюймовые колеса – все это придаст облику вашего V90 Cross Country индивидуальности. Металлические рифленые накладки порогов станут первым, на что вы обратите внимание, садясь в салон вашего Volvo. Опциональная стильная кожаная обивка и вставки из натурального шпона орехового дерева дополняют особую атмосферу интерьера. В темное время суток фоновая подсветка интерьера подчеркивает изысканность и уют салона вашего V90 Cross Country. В комплектацию V90 Cross Country Plus также входят функции предварительной вентиляции салона и подогрева после выключения двигателя (для бензиновых версий), а парковочный подогреватель двигателя (стандарт для дизельных версий) позволит вам садиться в уже прогретый автомобиль холодным зимним утром.

### V90 CROSS COUNTRY PLUS

Включает следующее стандартное оборудование:

#### Экстерьер:

Легкосплавные диски 18" серебристые, 5-двоенных спиц с шинами 235/55R18 | Решетка радиатора в стиле CROSS COUNTRY | Черная гляцевая окантовка боковых окон | Ручки дверей, окрашенные в цвет кузова | Светодиодные фары в фирменном дизайне «Молот Тора» | Двойная выхлопная труба с хромированными насадками | Боковые зеркала в цвет кузова | Колесные арки, пороги и «юбки» бамперов, отделанные черным пластиком | Рейлинги продольные на крыше интегрированные серебристые | Радиоключ дистанционного управления сигнализацией и центральным замком, стандартный.

#### Интерьер:

Графическая виртуальная панель приборов 8 дюймов | Двухзонный электронный климат контроль, ECC | Предварительная вентиляция салона и подогрев после выключения двигателя (для бензиновых двигателей) | Парковочный подогреватель с таймером, топливный (для дизельных двигателей) | Подогрев форсунок омывателя лобового стекла (в очистителях ветрового стекла) | Противоугонная система VOLVO с датчиком движения и датчиком уровня | Запираемый перчаточный ящик | Радиоключ дистанционного управления сигнализацией и центральным замком, стандартный | Кнопка центрального замка с индикацией в передних дверях | Одновременное отпирание всех дверей | Механический замок багажника | Салон-Текстиль, комфортные сиденья | Механические регулировки сиденья водителя и пассажира с функцией наклона и электрической регулировкой высоты | Подогрев передних сидений | Отделка салона темным шпоном орехового дерева | Зеркала косметические для водителя и пассажира, с подсветкой | 3-спицевое рулевое колесо, отделанное

кожей с декоративными вставками | Отделка рукоятки КПП кожей с декоративными вставками | Розетка на 12В в нижней части центральной консоли и в багажном отделении | Самозатемняющееся зеркало заднего вида | Декоративные накладки порогов передних дверей, металлические | Пакет освещения салона, средний уровень | Шторка в багажном отделении, полуавтоматическая | Металлическая накладка в багажном отделении | Отделение для хранения мелочей под полом багажного отделения | Аудиосистема Sensus Connect HIGH PERFORMANCE с управлением на рулевом колесе и голосовым управлением, USB разъемом и Bluetooth – системой синхронизации мобильного телефона с аудиосистемой.

#### Безопасность и поддержка водителя:

Система полуавтономного управления Pilot Assist второго поколения | Система Volvo On Call / ЭРА ГЛОНАСС | Адаптивный круиз-контроль (ACC) | Система предупреждения об опасности столкновения, при движении вперед | Система контроля полосы движения с противодействующим усилием в рулевой системе | Задний парковочный радар | Система предотвращения скатывания автомобиля на подъеме | Датчик дождя | Подушки безопасности водителя и пассажира | Боковые подушки безопасности SIPS | Надувные занавесы безопасности, IC | Система защиты от плетевых травм WHIPS, передние сиденья | Сигнализация непристегнутого ремня безопасности, все сиденья | Ремни безопасности с преднатяжителями (передние, задние) | Крепление для детского сиденья, ISOFIX на задних сиденьях | Система помощи при экстренном торможении, EBA | Система помощи спуска с горы | Шасси Touring | Система контроля давления воздуха в шинах (iTPMS)

1–2. Светодиодные фары в фирменном дизайне «Молот Тора», черные гляцевые элементы кузова и радиаторная решетка в стиле Cross Country, а также алюминиевые рейлинги на крыше создают сильный и вместе с тем элегантный образ V90 Cross Country Plus. 3. Стандартный 8-дюймовый дисплей виртуальной панели приборов с возможностью выбора цветовых графических режимов отображения информации. 4. Интегрированные ярко-серебристые алюминиевые рейлинги на крыше подчеркивают вашу приверженность активному образу жизни и добавляют динамичности облику вашего V90 Cross Country Plus. 5. Система Sensus Connect включает в себя большой 9-дюймовый центральный дисплей с голосовым управлением, вход USB, навигационные карты и аудиосистему High Performance мощностью в 330 ватт, 10 динамиками и Bluetooth® 6. Уникальные декоративные вставки из темного шпона орехового дерева гармонично дополняют изысканный экстерьер V90 Cross Country Plus.



1

2



3

4



5

6



Легкосплавные диски 21"  
7 спиц, матовые чёрные DC (опция)



Легкосплавные диски 20"  
10 спиц, темно-серые DC (опция)



Легкосплавные диски 20"  
5 сдвоенных спиц, матовые чёрные DC (опция)

Обладая широким выбором цветов кузова и колесных дисков, вы можете создать свой уникальный Volvo V90 Cross Country. В базовой комплектации Cross Country оснащается 18-дюймовыми серебристыми легкосплавными дисками, опционально доступны

19, 20- и даже дерзкие 21-дюймовые колесные диски. Цвет кузова – ключевая отличительная черта вашего V90 Cross Country. Каждый из доступных цветов сочетает изысканность и выразительность.



Легкосплавные диски 19"  
5 сдвоенных спиц, чёрные DC (опция)



Легкосплавные диски 19"  
6 сдвоенных спиц, матовые чёрные DC (опция)



Легкосплавные диски 18"  
5 сдвоенных спиц, серебристый  
(стандарт для V90 Cross Country)





**614**  
Белый, Ice White



**707**  
Жемчужно-белый перламутр, Crystal White



**711**  
Серебристый металл, Bright Silver



**477**  
Темно-серебристый металл, Electric Silver



**721**  
Серо-голубой металл, Mussel Blue



**723**  
Синий металл, Denim Blue



**714**  
Стальной металл, Osmium Grey



**492**  
Темно-серый металл, Savile Grey



**724**  
Серо-зеленый металл, Pine Grey



**717**  
Черный металл, Onyx Black



**019**  
Черный, Black Stone



**722**  
Коричневый металл, Maple Brown



**467**  
Темно-фиолетовый металл, Magic Blue



**719**  
Песочно-бежевый металл, Luminous Sand

Интерьер V90 Cross Country создан вокруг вас. Каждая деталь, каждая линия, каждая форма – это свидетельство стремления наших дизайнеров создать пространство, в котором вы почувствуете себя максимально спокойно. Более взыскательным покупателям так же предлагается кожаная обивка сидений с уникальной прострочкой Cross Country в нескольких цветовых

вариациях на выбор. Изысканную атмосферу интерьера подчеркивают вставки из натурального шпона орехового дерева и металлические накладки передних и задних порогов. Для более спортивного и технологичного образа подойдут алюминиевые вставки цвета железной руды.



Комфортные сиденья  
(текстиль / кожа)

**ИНТЕРЬЕР** Текстиль, Комфортные сиденья (стандарт для Cross Country Plus) 1. Черного цвета в черном интерьере, R100 Комбинированная обивка (текстиль/кожа), Комфортные сиденья (опция для Cross Country Plus) 2. Черного цвета в черном интерьере, R200 Кожа с оригинальной прострочкой Cross Country, Комфортные сиденья (опция для Cross Country Plus) 3. Черного цвета в черном интерьере, RA02 4. Янтарного цвета в интерьере янтарного / черного цвета, RA22 5. Кремового цвета в интерьере кремового / черного цвета UA02 6. Кремового цвета в интерьере кремового цвета, WA02

**ОТДЕЛКА** 7. Темный шпон орехового дерева (стандарт) 8. Алюминий «Железная руда» IRON ORE



1



2



3



4



5



6



7

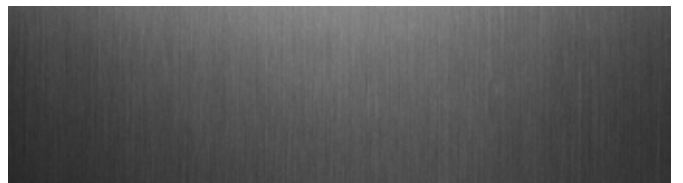

8

## ВЫСШИЙ УРОВЕНЬ ИЗЫСКАННОСТИ

Volvo V90 Cross Country Pro – это исключительный автомобиль. Объединив в себе самые передовые технологии с уникальным и выдающимся скандинавским дизайном, он превзойдет ваши самые высокие ожидания. Здесь каждая деталь подобрана с особой тщательностью и каждый из элементов служит одной единственной цели – наполнить ваше путешествие изысканными и яркими ощущениями. Характерные изысканными 18-дюймовые легкосплавные диски подчеркивают элегантный и в то

же время универсальный образ вашего V90 Cross Country. Изысканная и практичная отделка салона окружает вас и ваших пассажиров атмосферой непревзойденного комфорта. V90 Cross Country Pro – истинное воплощение философии Volvo, центром которой является человек. Когда мы говорим об уникальном стиле, утонченной роскоши и свежести мышления, мы думаем о V90 Cross Country Pro. И о вас.

### V90 CROSS COUNTRY PRO

Включает в себя оборудование Cross Country Plus плюс следующее:

**Экстерьер:**

Боковые зеркала заднего вида с электроприводом складывания | Декоративные накладки порогов передних дверей с подсветкой, металлические | Эмблема Inscription на крышке багажника

**Интерьер:**

Графическая виртуальная панель приборов 12,3 дюйма | Салон – натуральная кожа, комфортные сиденья | Пакет освещения салона, высший уровень | Радиоключ дистанционного управления сигнализацией и центральным замком, с кожаными вставками | Электропривод водительского сиденья с памятью положений | Электропривод регулировки поясничной поддержки в 4 направлениях | Центральный подлокотник с подстаканниками и отделением для хранения мелочей



**T6 AWD | Cross Country Pro**  
714 Стальной металлик Osmium Grey |  
Легкосплавные диски 20 дюймов, 10 спиц, серые DC





1

The V90 Cross Country Pro – это изысканная роскошь, созданная из технологий, комфорта и универсальности. Все эти качества делают этот автомобиль вашим лучшим спутником в любых путешествиях. Характерные легкосплавные диски с пятью двойными спицами чёрного цвета идеально гармонируют с глянцево-черными деталями кузова и алюминиевыми рейлингами на крыше. Вместе со сдвоенными выхлопными патрубками колеса эффектно подчеркивают уверенный облик автомобиля.

Каждый раз, когда вы открываете дверь, алюминиевые накладки на порогах освещаются мягким гостеприимным свечением. Натуральные, искусно подобранные материалы создают в салоне атмосферу роскошного благополучия. Просто откиньтесь в этих комфортных креслах со множеством электрорегулировок и отделанных высококачественной кожей Nappa. Эксклюзивные вставки интерьера из натурального орехового шпона, мягкие текстильные коврики и пакет освещения салона высшего уровня создают неповторимый образ вашего Cross Country Pro.

12-дюймовая виртуальная приборная панель с возможностью выбора режима отображения и селектор режимов движения с ювелирной отделкой на центральной консоли предназначе-

ны только вам как водителю и капитану. Опциональное активное шасси с задней пневмоподвеской имеет 5 режимов работы, сочетающих комфорт и управляемость. Просто выберите тот, что больше всего подходит именно вам.

Дополните фирменные удобные сиденья системами вентиляции и массажа, – и ваш комфорт и удовольствие не ограничены ничем. Опциональная 4-зонная система климат-контроля позволяет установить индивидуальную температуру для водителя, переднего и двух задних пассажиров. Добавьте прозрачную панорамную крышу – и каждый, имеющий счастье находиться в вашем V90 Cross Country Pro, будет наслаждаться невероятным ощущением простора и натурального света. Передняя секция открывается кнопкой и оборудована перфорированной шторкой, чтобы отсекал прямые солнечные лучи, сохранив приток свежего воздуха. Опциональная аудиосистема высшего класса со знаменитой акустической системой Bowers & Wilkins превращает Ваш V90 Cross Country Pro в настоящий концертный зал. Наслаждайтесь непревзойденной чистотой звука, на каком бы месте вы ни сидели.

---

1. V90 Cross Country Pro с опциональными легкосплавными дисками 19 дюймов 2. Комфортные сиденья с электроприводами и отделкой из высококачественной кожи Nappa в сочетании с эксклюзивными вставками из натурального орехового шпона позволяют ощутить современную роскошь буквально на ощупь. 3. 12,3" виртуальная приборная панель с 4 цветовыми режимами и 9" центральный дисплей с сенсорным управлением помещают вас в самый центр событий. 4. Опциональная аудиосистема высшего класса с 19 динамиками Bowers & Wilkins создана для кристально чистого воспроизведения вашей любимой музыки на любой громкости. 5. Выберите свой режим вождения с помощью изящного селектора с ювелирной металлической отделкой. 6. Эксклюзивный радиоключ дистанционного управления отделан той же кожей, что и сиденья вашего V90 Cross Country Pro – превосходный пример уникального скандинавского дизайна и кропотливого мастерства изготовления.



213



4



5



6





**Легкосплавные диски 21"**  
7 спиц, матовые чёрные DC (опция)



**Легкосплавные диски 20"**  
10 спиц, тёмно-серые DC (опция)



**Легкосплавные диски 20"**  
5 сдвоенных спиц, матовые черные DC (опция)

Смелый и в тоже время элегантный экстерьер V90 Cross Country Pro – это вневременное произведение искусства в стиле классического скандинавского дизайна. Цветовая гамма V90 Cross Country Pro создана выразить и подчеркнуть ваш особый стиль и

вкус. Опциональные 19, 20- и даже 21-дюймовые колесные диски в характерном исполнении Diamond Cut зрительно объединяют изыски экстерьера в гармоничный, цельный образ современной элегантности.



**Легкосплавные диски 19"**  
5 сдвоенных спиц, чёрные DC (опция)



**Легкосплавные диски 19"**  
6 сдвоенных спиц, матовые чёрные DC



**Легкосплавные диски 18"**  
5 сдвоенных спиц, серебристые  
(стандарт для V90 Cross Country)





**614**  
Белый, Ice White



**707**  
Жемчужно-белый перламутр, Crystal White



**711**  
Серебристый металл, Bright Silver



**477**  
Темно-серебристый металл, Electric Silver



**721**  
Серо-голубой металл, Mussel Blue



**723**  
Синий металл, Denim Blue



**714**  
Стальной металл, Osmium Grey



**492**  
Темно-серый металл, Savile Grey



**724**  
Серо-зеленый металл, Pine Grey



**717**  
Черный металл, Onyx Black



**019**  
Черный, Black Stone



**722**  
Коричневый металл, Maple Brown



**467**  
Темно-фиолетовый металл, Magic Blue»



**719**  
Песочно-бежевый металл, Luminous Sand



1



5



9



13



14



18



19

В V90 Cross Country Pro вас окружает особая роскошь, отличающаяся интеллигентностью и продуманностью. Каждый элемент, находящийся рядом с вами, создан из натуральных материалов, подобранных и обработанных с безупречным мастерством. Наши фирменные эргономичные сиденья, отделанные высококачественной кожей Nappa, делают ваше пребывание в автомобиле еще более приятным. Комфортные кресла также доступны со встроенными системами вентиляции и массажа. Если вы предпочитаете более динамичное вождение, вам лучше всего подойдут спортивные сиденья с ярко выраженной боковой поддержкой и отделкой из обычной или перфорированной кожи Nappa. Благодаря широкому выбору цветов интерьера, отделки сидений и деталей интерьера вы легко придадите салону эксклюзивные, неповторимые черты.

**ИНТЕРЬЕР** **Натуральная кожа с оригинальной прострочкой Cross Country, комфортные сиденья** (стандарт для Cross Country Pro) 1. Черного цвета в черном интерьере, RA02 2. Янтарного цвета в интерьере янтарного / черного цвета, RA22 3. Кремового цвета в интерьере кремового / черного цвета, UA02 4. Кремового цвета в интерьере кремового цвета, WA02 **Кожа, спортивные сиденья (опция для Cross Country Pro)** 5. Черного цвета в черном интерьере, RA01 6. Кремового цвета в интерьере кремового / черного цвета, UA01 7. Кремового цвета в интерьере кремового цвета, WA01 **Высококачественная мягкая кожа Nappa, комфортные сиденья (опция для Cross Country Pro)** 8. Черного цвета в черном интерьере, RB00 9. Коричневого цвета в черном интерьере, RB30 10. Янтарного цвета в интерьере янтарного / черного цвета, RB20 11. Кремового цвета в черном интерьере, UB00 12. Кремового цвета в интерьере кремового цвета, WB00



2



3



4



6



7



8



10



11



12



15



16



17



20



21



22

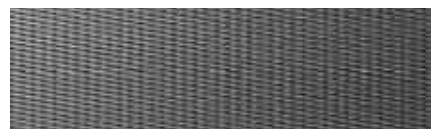

23

**Высококачественная перфорированная мягкая кожа Nappa, комфортные сиденья с вентиляцией (опция для Cross Country Pro)** 13. Черного цвета в черном интерьере, RC00 14. Коричневого цвета в черном интерьере, RC30 15. Янтарного цвета в интерьере янтарного / черного цвета, RC20 16. Кремового цвета в черном интерьере, UC00 17. Кремового цвета в интерьере кремового цвета, WC00 **Высококачественная мягкая кожа Nappa, спортивные сиденья (опция для Cross Country Pro)** 18. Черного цвета в черном интерьере, RB01 19. Янтарного цвета в черном интерьере, RB21 20. Кремового цвета в черном интерьере, UB01 21. Кремового цвета в интерьере кремового цвета, WB01

**ОТДЕЛКА** 22. Темный шпон орехового дерева (стандарт) 23. Алюминий METAL MESH

## ПЕРВОЕ ПРАВИЛО ИНДИВИДУАЛИЗАЦИИ – НИКАКИХ ПРАВИЛ

Новый Volvo V90 Cross Country – истинное воплощение современного скандинавского дизайна и неподдельного удовольствия от вождения. А хотите, чтобы он полностью соответствовал именно вашему неповторимому характеру? Несколько персонально подобранных аксессуаров помогут сделать автомобиль уникальным – таким, каким видите его только вы.

Возьмите свой iPad в автомобиль и наслаждайтесь в дороге всеми его функциями и приложениями: слушайте музыку, смотрите кино или занимайтесь веб-сёрфингом. С нашим держателем вы сможете делать это максимально безопасно и как угодно долго благодаря встроенной зарядке. Больше никаких болтающихся по салону проводов. К тому же дополнительный USB-порт позволит заряжать и другие гаджеты. Коврики Inscription с мягким ворсом подчеркнут ощущение комфорта и

уюта. Установите корпус ключей в тон и материал отделки вашего V90 Cross Country. Корпус ключа изготавливается вручную, очень тщательно и с высокой точностью. Шпон для корпусов отбирается вручную и с учётом особенностей использования этого материала. Природное строение дерева, цвет и текстура обеспечивают неповторимый внешний вид каждого корпуса ключа и подчёркивают его изысканность. Боковые накладки на пороги из нержавеющей стали с логотипом Cross Country идеально сочетаются с базовыми молдингами. Интегрированные двойные выхлопные трубы дополняют облик автомобиля. Завершите образ 20-дюймовыми легкосплавными дисками с пятью спицами или 21-дюймовыми с семью спицами с матово-чёрной или серой отделкой. Обе модели доступны эксклюзивно для V90 Cross Country.



T6 AWD | Cross Country Pro  
714 Стальной металлик | Легкосплавные диски 21 дюйм, 7 спиц, матовые чёрные





**Аксессуары для экстерьера.** Интегрированные двойные выхлопные трубы идеально дополняют облик автомобиля. Завершите образ 20-дюймовыми легкосплавными дисками с пятью спицами или 21-дюймовыми с семью спицами с матово-чёрной или серой отделкой. Обе модели доступны эксклюзивно для V90 Cross Country.

## ПРОСТРАНСТВО ДЛЯ УВЛЕЧЕНИЙ

Чтобы вы были готовы к любым неожиданностям, Volvo предлагает огромный выбор оригинальных аксессуаров для перевозки вашего снаряжения.

Добавьте комплект аэродинамических рейлингов, и вы получите надёжную основу для крепления любых специальных держателей – от держателей велосипедов и лыж до держателей каноэ и каяка. На рейлинги можно установить эксклюзивный аэродинамический багажник, который разработан дизайнерами Volvo и добавляет к объёму ещё 350 л. Идеально подходящее для перевозки до шести пар лыж крепление необычайно удобно, а приятные мелочи вроде светодиодной подсветки, облегчаю-

щей погрузку в темноте, делают фирменный багажник Volvo незаменимым для путешественников.

Полуавтоматический фаркоп выдвигается и убирается нажатием кнопки и в убранном положении ничем не выдаёт своего присутствия. Мы в Volvo подошли к его проектированию с привычной нам тщательностью. Вот почему наши фаркопы обладают той же надёжностью, долговечностью и безопасностью, что и автомобили Volvo. Мы комплектуем их системой стабилизации прицепа, которая позволяет гасить незатухающие самоколебания прицепа на скоростях выше 50 км/ч, подтормаживая одно или несколько колёс автомобиля.



1



2



3



Оригинальные аксессуары Volvo облегчат вашу жизнь, расширяя многофункциональность вашего Volvo. Стальная решётка отделяет грузовой отсек от пассажирского салона. Разделитель багажника делит его на две части на случай, если вы везёте и багаж, и домашнего питомца. Для собак также предусмотрена калитка.

Volvo предлагает на выбор большой ассортимент практичных защитных покрытий для багажного отсека. С ними наполненное покрытие багажника всегда будет выглядеть как новое даже через много лет. Накладка багажника с подсветкой придаёт зоне

багажного отсека изысканный вид. Полуавтоматический фаркоп обеспечивает удобную буксировку прицепа. Просто нажмите на кнопку в багажнике, и фаркоп выдвинется из-под днища автомобиля. Всё, что нужно, – зафиксировать его одним щелчком. Электрический разъём встроен в буксировочное устройство, что делает процесс сцепки простым и быстрым.

Оригинальные брызговики Volvo защищают лакокрасочное покрытие кузова от летящих из-под колёс камней и грязи. Брызговики сделаны из мягкого пластика и сочетают эластичность и прочность, что обеспечивает им долгий срок службы.



1



2



3



4



5





6



7



8



9

6. Защитная стальная решётка. Калитка для собак. Продольный разделитель для багажника и поддон багажника. 7. Пластиковый коврик багажника 8. Полностью закрывающая багажный отсек защита от грязи 9. Двухсторонний складной коврик багажника



1



2



3



4



5



6

1. Универсальное детское кресло 2. Различные виды отделки корпуса радиоключа дистанционного управления – на иллюстрации – отделка натуральной кожей белого цвета  
3. Специальный, «красный» ключ дистанционного управления для передачи вашего Volvo менее опытным водителям 4. Комфортная обивка 5. Универсальное детское кресло 6. Детское сиденье для младенцев.

Создайте свой Volvo V90 Cross Country, который дополняет вашу жизнь. Медиа Сервер позволит пассажирам пользоваться большим количеством контента через мобильные устройства. В сочетании со стильным держателем iPad® это стало ещё удобнее.

Корпус ключа может быть отделан материалом, который гармонирует или, наоборот, контрастирует с отделкой салона вашего автомобиля.

Наши новые детские сиденья сочетают в себе комфорт с выдающимся уровнем безопасности и идеально вписывают-

ся в ваш Volvo. Они отделаны материалом Wooltextile, на 80% состоящим из шерсти. Этот материал весьма практичен и прочен, но при этом обладает мягкой и дышащей текстурой, что обеспечивает детям удобство и защищенность. Разрабатывая детские кресла, мы руководствуемся самыми жёсткими нормативами из существующих нормативов. Поэтому вы можете быть уверены: ваши дети в полной безопасности.



7

7. Медиа сервер и держатель для iPad®

VOLVO V90 Cross Country

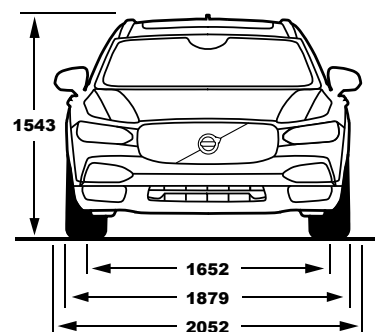
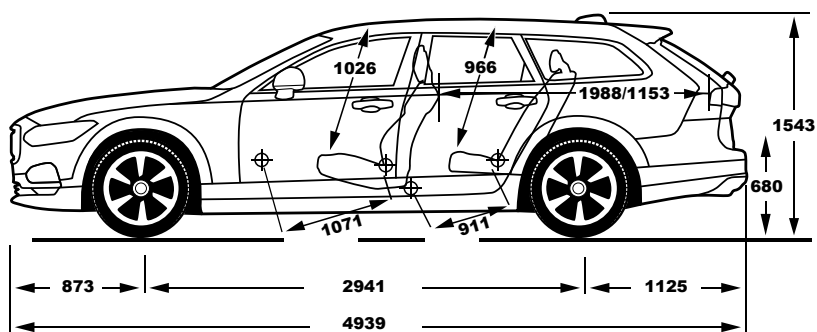

	T6 AWD	T5 AWD
Тип двигателя:	4-цилиндровый бензиновый двигатель с компрессором и турбонаддувом рабочим объемом 2.0 литра.	4-цилиндровый бензиновый двигатель с турбонаддувом рабочим объемом 2.0 литра.
Трансмиссия:	8-ступенчатая автоматическая коробка передач Geartronic™	8-ступенчатая автоматическая коробка передач Geartronic™
Расход топлива, л/100 км, смешанный цикл, автомат:	8.1	7.3
CO <sub>2</sub> г/км, авто:	184	171
Макс. мощность, кВт (л.с.) при об/мин:	235 (320) / 5700	183 (249) / 5500
Макс. крутящий момент, Нм при об/мин:	400/2200–5400	350/1500–4500
Ускорение, 0–100 км/ч в сек., автомат:	6.3	7.4
Макс. скорость, км/ч автомат:	230	230
Топливный бак, л:	60	60
Экологический класс:	5 (Пятый)	5 (Пятый)



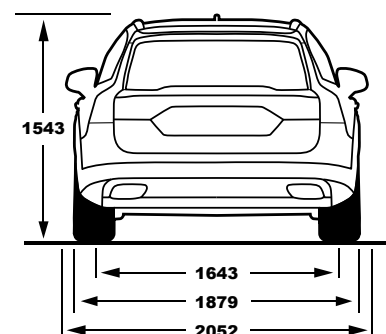
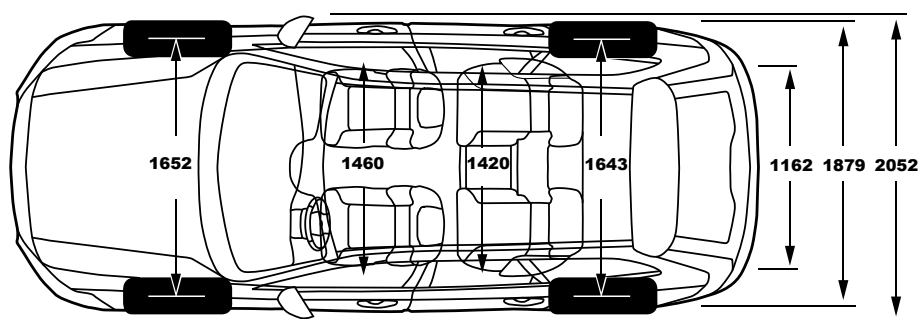

	D5 AWD	D4 AWD
Тип двигателя:	4-цилиндровый дизельный двигатель с двойным наддувом и прямым впрыском, рабочим объемом 2.0 литра	4-цилиндровый дизельный двигатель с двойным наддувом и прямым впрыском, рабочим объемом 2.0 литра
Трансмиссия:	8-ступенчатая автоматическая коробка передач Geartronic™	8-ступенчатая автоматическая коробка передач Geartronic™
Расход топлива, л/100 км, смешанный цикл, автомат:	5.7	5.3
CO <sub>2</sub> г/км, автомат:	149	139
Макс. мощность, кВт (л.с.) при об/мин:	173 (235) / 4000	140 (190) / 4250
Макс. крутящий момент, Нм при об/мин:	480/1750–2250	400/1750–2500
Ускорение, 0–100 км/ч в сек., автомат:	7.5	8.8
Максимальная скорость, км/ч, автомат:	225	210
Топливный бак, л:	60	60
Экологический класс:	5 (Пятый)	5 (Пятый)

Указанные значения получены в результате измерений, произведенных в стандартизованных условиях, и могут отличаться от реальных значений в зависимости от манеры вождения водителя, рельефа местности, дорожных и погодных условий, используемого топлива, полноты загрузки автомобиля, модели и размерности установленных шин, а также многих других факторов.

**Обратите внимание:** В данной брошюре возможны неточности в связи с изменениями, внесенными в автомобиль после публикации. Показанные опции могут быть доступны за дополнительную плату или недоступны. Пожалуйста, обратитесь к вашему дилеру Volvo за актуальной информацией. Производитель оставляет за собой право вносить изменения в цены, материалы, цвета и спецификации без предварительного уведомления.

## СЕРВИС ОТ VOLVO. ТЕПЕРЬ ЕЩЕ ПРОЩЕ

### ПЕРСОНАЛЬНЫЙ СЕРВИС VOLVO.

Мы делаем все, чтобы вы были довольны. Все происходит проще, быстрее и лучше, чем вы ожидали. Потому что когда вы покупаете Volvo, вы приобретаете самый удобный во владении автомобиль. Финансирование, страховка, сервис, замена шин, мойка – все эти аспекты владения автомобилем, возможно, не самые интересные для вас, – мы с удовольствием делаем лучше и удобнее. Поэтому технический центр Volvo всегда предложит вам полный ассортимент сопутствующих услуг, созданных именно для вас, что делает владение автомобилем максимально удобным. Однако, это только начало. Используя наш особый шведский подход к инновациям, мы постоянно ищем новые пути, чтобы сделать вашу жизнь менее сложной. Например, удаленная запись на сервис позволяет вам записаться на обслуживание вашего Volvo, просто нажав на кнопку в автомобиле. Или наш способ командной работы, напоминающий пит-стоп в гоночных заездах, который представлен во многих сервисных центрах Volvo по всему миру. Мы называем его Персональный Сервис Volvo, и он сделает ваше посещение сервиса более удобным и сократит время, которое вы на это тратите. Вам будет доступна услуга персонального механика, который организует регулярное обслуживание вашего автомобиля в течение короткого времени, а вы в это время сможете расслабиться в комнате отдыха вместо того, чтобы ездить туда-сюда.

Мы также продолжаем совершенствовать ваш автомобиль даже после того, как он покинул конвейер, и вы сможете всегда получить все нужные обновления на свой автомобиль, если просто будете регулярно обновлять программное обеспечение у дилера. Мы заботимся о вашем комфорте и безопасности и поэтому гарантируем, что официальный дилер использует оригинальные запасные части, которые абсолютно такие же, как те, что ваш Volvo получил на заводе! И, конечно, официальный дилер всегда сможет предложить вам аксессуары, которые сделают ваш автомобиль отвечающим именно вашим персональным потребностям. Просто всё, что мы делаем, обусловлено нашей миссией – сделать жизнь людей проще благодаря нашим машинам и нашему сервису.

### ПРОСТО И УДОБНО

Если ваш автомобиль Volvo оснащен системой Sensus Connect, она напомнит вам, когда автомобилю потребуется техобслуживание, и предложит связаться с сервис-центром Volvo. Предложения о записи на техобслуживание от вашего предпочтительного сервис-центра можно легко просматривать прямо в автомобиле или на сайте My Volvo. Когда наступит время посещения сервис-центра, ваш Volvo напомнит вам об этом и даже проложит маршрут. И поскольку ваш Volvo сообщает нам, что ему необходимо, вы можете быть уверены в том, что он пройдет все необходимые операции техобслуживания быстро и четко.



**V O L V O**