



УАЗ ПАТРИОТ

ГЛАВНОЕ ВНУТРИ





НАШИ ЦЕННОСТИ

ПРОСТЫ И ПОНЯТНЫ

Слов на ветер не бросать, своих в беде не оставлять – простые и понятные принципы, которыми руководствуются в жизни настоящие мужчины.

Так же и мы не отступаем от своих принципов. Прочная рама, жестко подключаемый передний мост, раздаточная коробка с понижающим рядом – проверенные временем решения для бескомпромиссного полноприводного автомобиля. Мы продолжаем делать настоящие внедорожники.





ПАТРИОТ

Покупайте запасные части UAZ на parts.uz.ru

ТЕХНИЧЕСКИЕ ХАРАКТЕРИСТИКИ

ДВИГАТЕЛЬ

Преимущества нового двигателя ЗМЗ ПРО
по сравнению с предшественником:

мощность и крутящий момент увеличились до
150 л.с. и 235 Нм (было 135 и 217 соответственно)

пик крутящего момента сместился в зону более
низких оборотов – на отметку 2650 об/мин
вместо 3900 об/мин

удовлетворяет нормам токсичности Евро-5

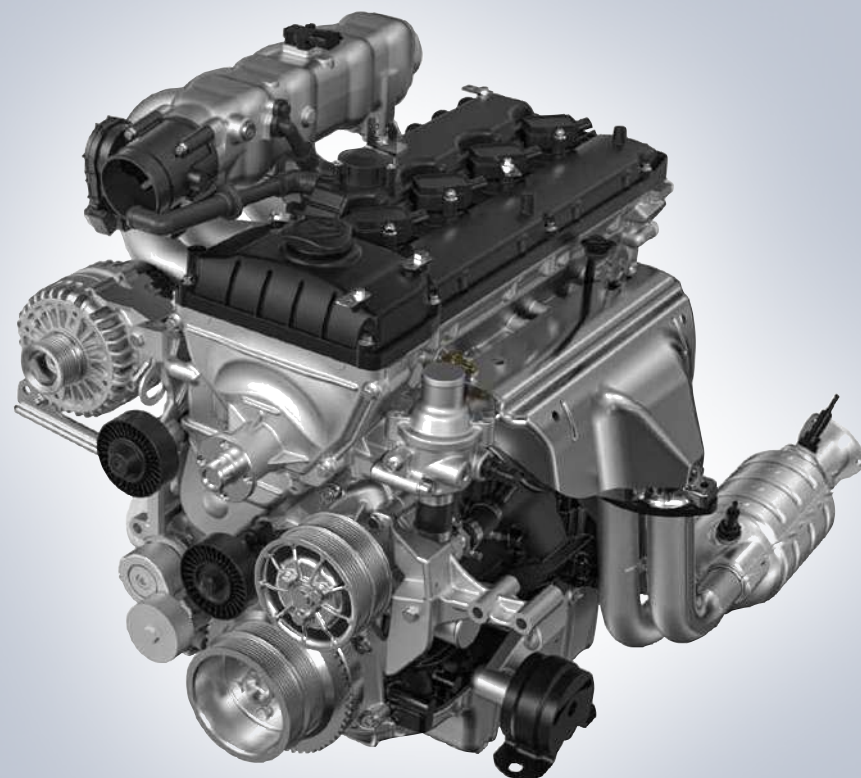

НОВЫЙ ДВИГАТЕЛЬ ЗМЗ ПРО

Тип	Рядный
Топливо	Бензин АИ-92
Система впрыска	Инжектор
Объем	2,7 литра (2693 см ³)
Мощность	150 л.с.
Количество цилиндров	4
Количество клапанов	16
Расход (бензин)	11,5 литров на 100 км

ТЕХНИЧЕСКИЕ ПРЕИМУЩЕСТВА

ПРОХОДИМОСТЬ

УАЗ Патриот сохранил все преимущества первоклассного полноприводного внедорожника, которому по силам добраться до самых труднодоступных уголков нашей страны: непревзойденная геометрическая проходимость, крепкая рамная конструкция, высокий дорожный просвет и жестко подключаемый полный привод с пониженным рядом передач. К этим преимуществам добавляется блокировка дифференциала заднего моста с электронным управлением.

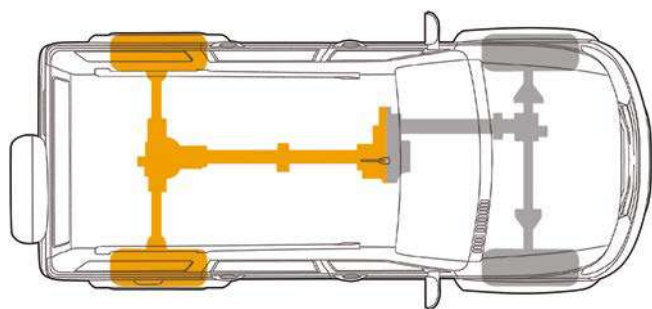

2H Задний привод

Крутящий момент двигателя передается только на задние колеса, позволяя экономить топливо при езде в нормальных условиях

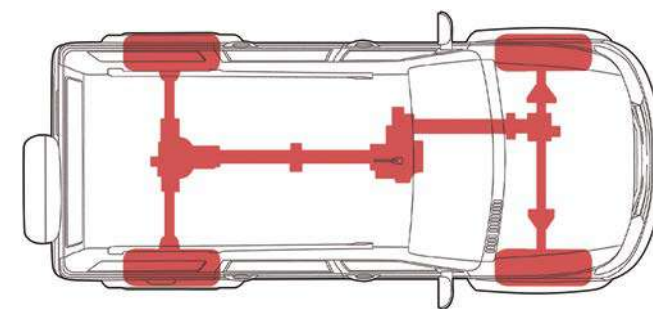

4L Полный привод и пониженный ряд передач

Включение пониженной передачи в раздаточной коробке с передаточным числом 2,542 идеально подходит для самого тяжелого бездорожья

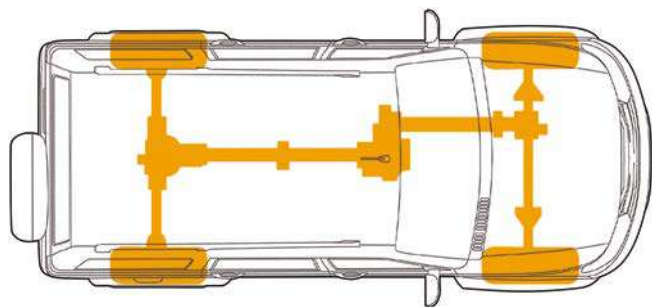

4H Полный привод

Жестко подключаемый полный привод отлично справляется с движением в сложных дорожных и погодных условиях

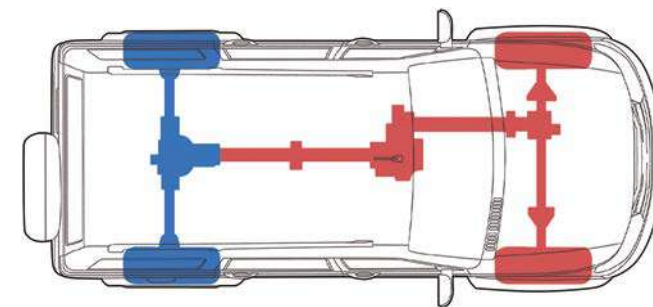

4L+ Блокировка дифференциала заднего моста

Блокировка дифференциала заднего моста марки Eaton предназначена для максимального усиления внедорожных качеств и включается с помощью кнопки в салоне

ОСОБЕННОСТИ РАМНОЙ КОНСТРУКЦИИ

Мощная лонжеронная рама изолирует кузов от ударов, а также скручивающих и растягивающих нагрузок, которые возникают при езде по бездорожью, буксировке тяжелого прицепа или вытаскивании застрявшего автомобиля. Такая конструкция позволяет продлить ресурс автомобиля даже при самых тяжелых условиях эксплуатации.

ПРЕИМУЩЕСТВА:

- 1 Изоляция от ударов
- 2 Защита от скручивания
- 3 Защита от растягивания
- 4 Равномерное распределение нагрузок
- 5 Продление ресурса автомобиля

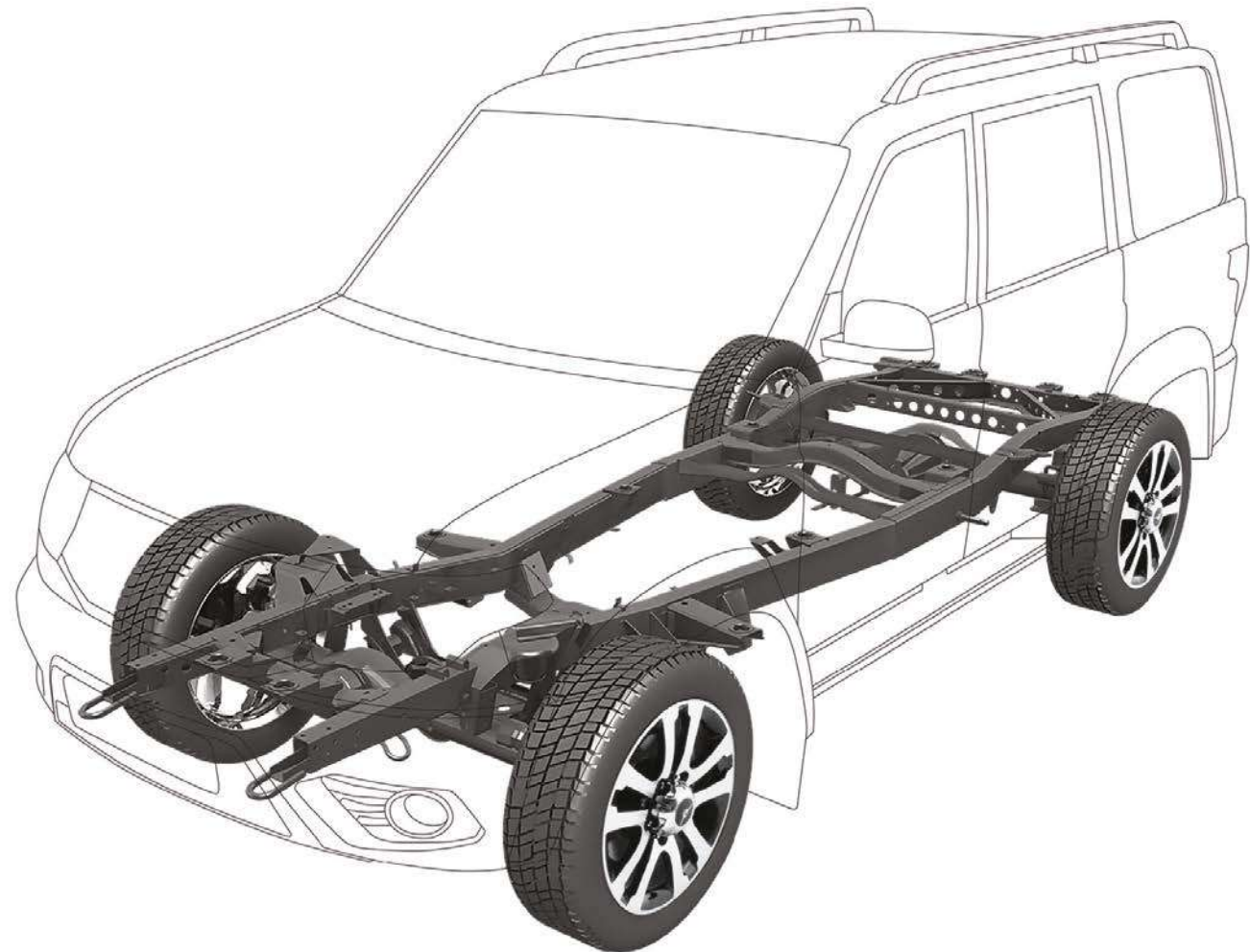

БЕЗОПАСНОСТЬ

УАЗ Патриот теперь обладает современным оборудованием и выходит на новый уровень безопасности. Благодаря передним подушкам безопасности, ремням безопасности с преднатяжителями и креплениям для детских кресел Isofix в обновленном УАЗ Патриот вся семья будет под надежной защитой.



Подушки безопасности для водителя и переднего пассажира



Крепления ISOFIX для детских кресел



Ремни безопасности с преднатяжителями, ограничителями усилия и регуляторами высоты



Поручни для удобной посадки

СИСТЕМЫ АКТИВНОЙ БЕЗОПАСНОСТИ В ОБНОВЛЕННОМ УАЗ ПАТРИОТ

На УАЗ Патриот устанавливается электронная система стабилизации курсовой устойчивости ESP (в сочетании с антиблокировочной системой ABS и функцией распределения тормозных усилий EBD). Система ESP была внедрена на УАЗ Патриот совместно с немецкой компанией BOSCH. В составе этой новой системы на обновленном УАЗ Патриот появляется целый комплекс функций для повышения активной безопасности.

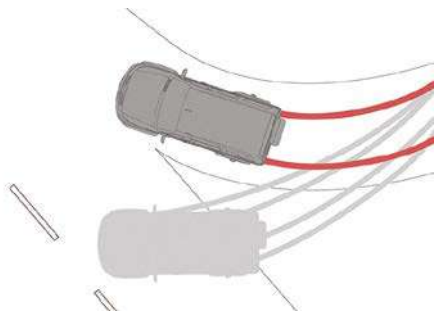

Система ESP

позволяет сохранить траекторию автомобиля в ситуациях с повышенным риском заноса, бокового скольжения или переворота. На обновленном УАЗ Патриот ESP можно отключить с помощью кнопки

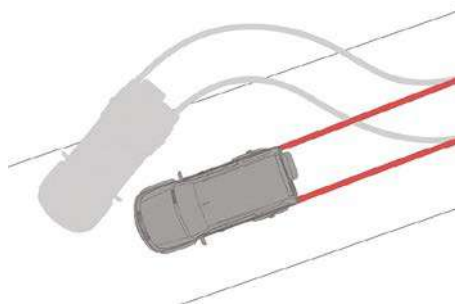

Система ABS

предотвращает блокировку колес при торможении для сохранения устойчивости и управляемости автомобиля, а также в большинстве случаев сокращает тормозной путь



Режим Off-Road

включается отдельной кнопкой на центральной консоли для достижения более эффективного торможения на рыхлых поверхностях

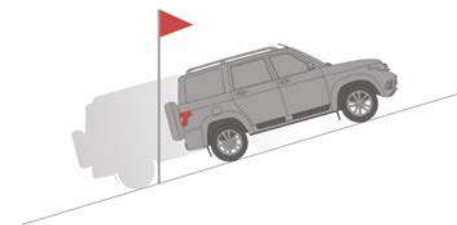

Система помощи при начале движения на подъеме (HHC)

удерживает автомобиль в течение нескольких секунд неподвижным, чтобы водитель успел перенести ногу на педаль газа и автомобиль не откатился назад

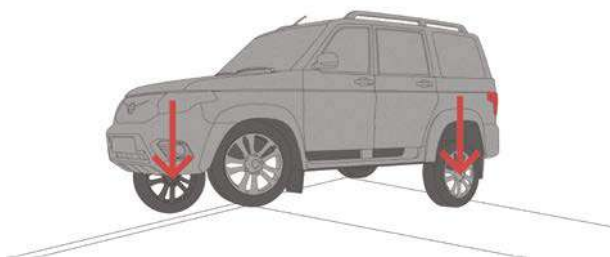

Система контроля тягового усилия (TCS)

выполняет функцию электронной межколесной блокировки дифференциалов, оптимизируя тяговое усилие на ведущих колесах

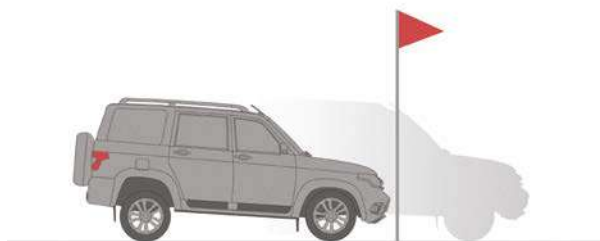

Гидравлический помощник торможения (HBA)

срабатывает при аварийном торможении для достижения более резкой остановки при быстром, но недостаточном нажатии на педаль тормоза



Система контроля торможения в повороте (CBC)

распределяет тормозные усилия на каждом колесе при торможении в повороте

ОБНОВЛЕННАЯ ПОДВЕСКА

Важно уметь держать удар, какие бы препятствия ни встречались на жизненном пути.
УАЗ Патриот с доработанной подвеской преодолевает любые преграды с легкостью и непревзойденным комфортом.
Теперь незачем искать путь в обход – двигайтесь только вперед.





УЛУЧШЕННАЯ ЭРГОНОМИКА И КОМФОРТ



«Начав примитивным рамным вездеходом, он год за годом развивается, уходя от армейского аскетизма в сторону сытой гражданки. И сейчас, с появлением подушек безопасности, ESP, подогрева руля и прочих приятных штук, УАЗ резонно претендует на лавры семейного SUV на каждый день»

Авто Mail.ru



УДОБСТВО ИНТЕРЬЕРА

Каждый может отдать должное интерьеру обновленного УАЗ Патриот, ключевым элементом которого стало рулевое колесо с отделкой кожей. Для комфорта и большей безопасности во время движения на руль вынесено управление основными функциями. Также для удобства в автомобиле установлены подрулевые переключатели современного дизайна с расширенным функционалом.



Левый подрулевой переключатель с трассовым режимом поворотника и управлением бортовым компьютером



Мультифункциональный руль с управлением круиз-контролем и ограничителем скорости, мультимедийной системой и системой громкой связи



Правый подрулевой переключатель с регулировкой паузы стеклоочистителя



Охлаждаемый перчаточный ящик с разъемом USB



Подлокотник второго ряда сидений, оснащенный двумя вместительными подстаканниками

УАЗ Патриот оборудован современной мультимедийной системой с 7-дюймовым цветным сенсорным экраном, встроенной навигацией и картами. Благодаря точной работе навигатора УАЗ Патриот поможет всегда оставаться на правильном маршруте и добираться до самых красивых уголков нашей страны. А во время путешествия мультимедийная система позволит создать правильное настроение и насладиться своей музыкой, подключенной через USB, SD или Bluetooth.



Управление электростеклоподъемниками и внешними зеркалами на водительской двери



Блок управления светом с улучшенным алгоритмом



Блок управления системами на центральном тоннеле

УВЕРЕННОСТЬ В УПРАВЛЕНИИ

Управляемость УАЗ Патриот стала значительно более комфортной за счёт перенастроенной подвески и улучшенного рулевого управления с демпфером. А новый передний мост с изменённым углом наклона шкворней и открытые поворотные кулаки позволили существенно сократить радиус разворота.



Для обеспечения безопасной парковки в обновленном УАЗ Патриот есть передние и задние датчики парковки, а линии разметки камеры заднего вида стали динамическими. Благодаря современной системе на обновленном УАЗ Патриот легко парковаться в стесненных условиях.



При движении задним ходом на цветной экран выводится изображение с камеры заднего вида с динамическими линиями и работа задних и передних датчиков парковки



Настройка водительского сиденья включает в себя регулировку по высоте и регулировку поясничного подпора



Противотуманные фары, устойчивые к износу и передние датчики парковки с возможностью отключения



Задние датчики парковки на бампере и камера заднего вида в ручке задней двери



В обновленном УАЗ Патриот регулировка рулевого колеса осуществляется как по углу наклона, так и по вылету

ВМЕСТИТЕЛЬНЫЙ БАГАЖНИК



По-настоящему вместительный багажник
(объем до потолка 1130 л)



Складываемые задние сиденья
(в пропорции 60:40)



Шторка багажного отделения
(объем до шторки 650 л)



При полностью сложенных задних сиденьях
(объем 2415 л)

БОЛЬШОЕ БАГАЖНОЕ ОТДЕЛЕНИЕ

650
литров

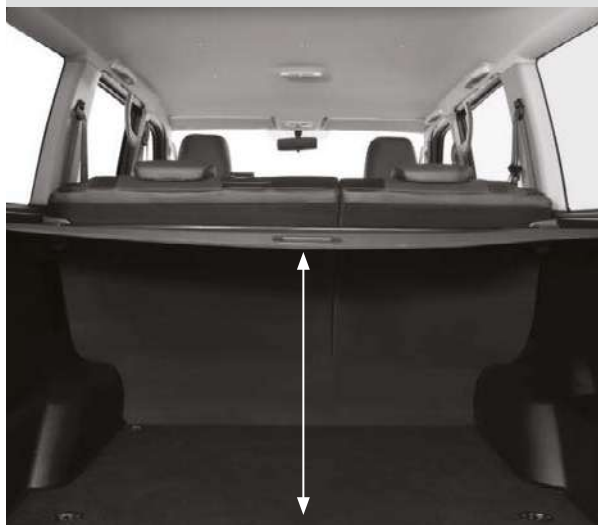

До шторки

1130
литров

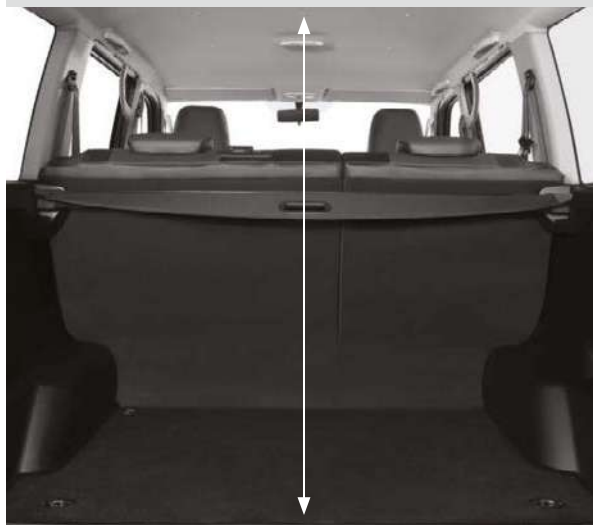

До потолка

2415
литров



Со сложенными задними сиденьями

ЗИМНИЙ ПАКЕТ

Наш набор опций для суровых морозов: предпусковой подогреватель двигателя и салона, подогрев передних и задних сидений, руля и лобового стекла.





Обогрев рулевого колеса, передних сидений, лобового стекла, боковых зеркал и заднего стекла



Подогрев задних сидений



Пусковой подогреватель с возможностью программирования



Полностью обновленная система отопления, вентиляции и кондиционирования с функцией климат-контроля



Дополнительный отопитель салона для пассажиров второго ряда



НАМ ЕСТЬ, ЧТО ВСПОМНИТЬ

МЫ ЗНАЕМ СВОИ ВОЗМОЖНОСТИ

Как же здорово отправиться в путешествие. Вроде не собирался, но тяга к новым открытиям и приключениям взяла верх. Пара минут на сборы: термос с чаем, куртка, сапоги. Проеду или нет? Вопрос даже не стоит. Конечно, проеду! Главное сделать первый шаг.



ЭКСПЕДИЦИОННЫЙ ПАКЕТ ДЛЯ ПУТЕШЕСТВИЙ

Пакет экспедиционного оборудования включает в себя экспедиционный багажник, лестницу задней двери, тягово-сцепное устройство, защиту порогов, блокировку дифференциала заднего моста, дополнительный отопитель салона, пакет «Оффроуд» (лебедка, защита лебедки и рулевых тяг), мультимедийную систему с навигацией (РФ, Белоруссия, Украина, Казахстан), шины BFGoodrich All-Terrain. Теперь им можно оснастить любой Патриот.



Экспедиционный багажник
и лестница на крышу



Защита порогов

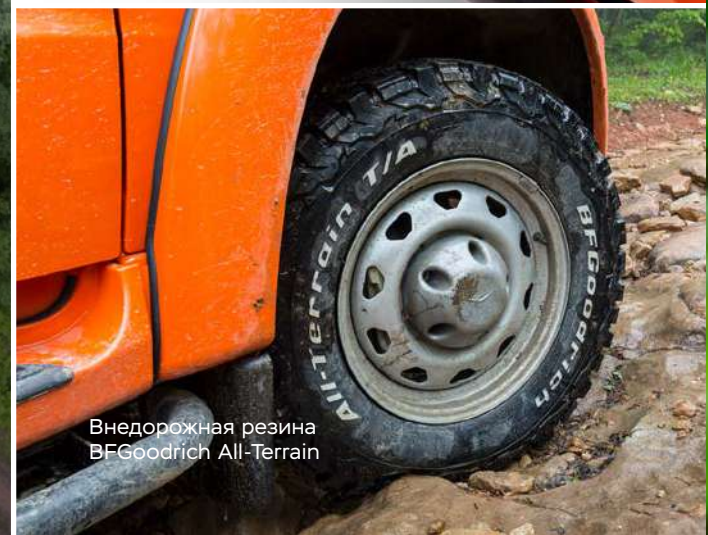

Внедорожная резина
BFGoodrich All-Terrain



«Отечественный «Спрут 9000 Спорт» работает быстро, тягового усилия в 4000 кгс вполне достаточно для того, чтобы вытащить из «засады» довольно тяжелый внедорожник»

Drom.ru

ЦВЕТА



Белый

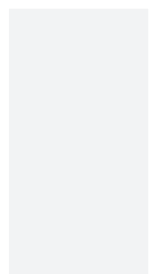

Серебристый
металлик



Темно-серый
металлик



Чёрный
металлик



Коричнево-серый
металлик



Тёмно-
коричневый
металлик



Тёмно-синий
металлик



Зелёный
металлик



Оранжевый*



*только в сочетании с пакетом экспедиционного оборудования

ВИДЫ ОБИВКИ И КОЛЕСНЫЕ ДИСКИ

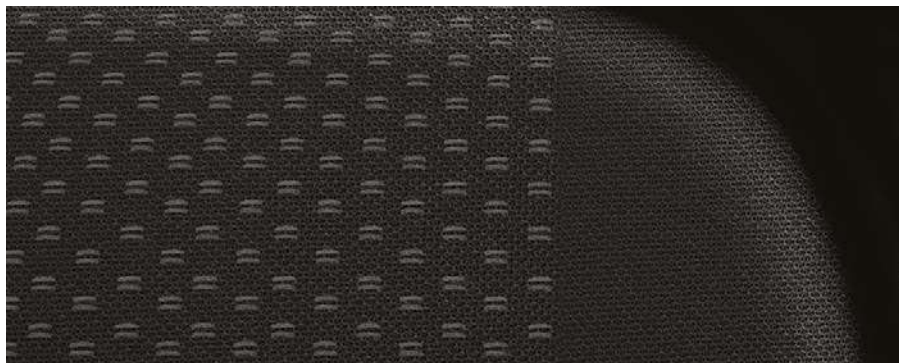

Темная ткань



Темная кожа



16-дюймовые
стальные
диски



16-дюймовые
легкосплавные
диски



16-дюймовые
легкосплавные диски
«Футбол»



18-дюймовые
легкосплавные диски
дизайна «Сахара»



18-дюймовые
легкосплавные диски
дизайна «Калахари»



18-дюймовые
легкосплавные диски
дизайна «Кару»

ГАБАРИТНЫЕ РАЗМЕРЫ

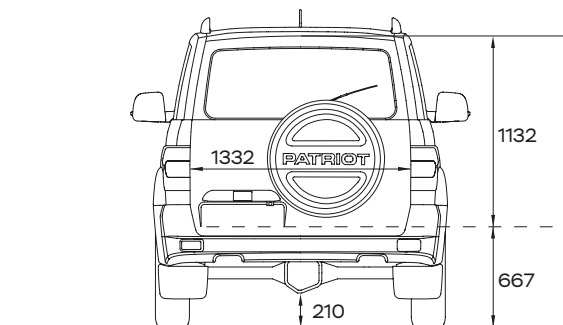
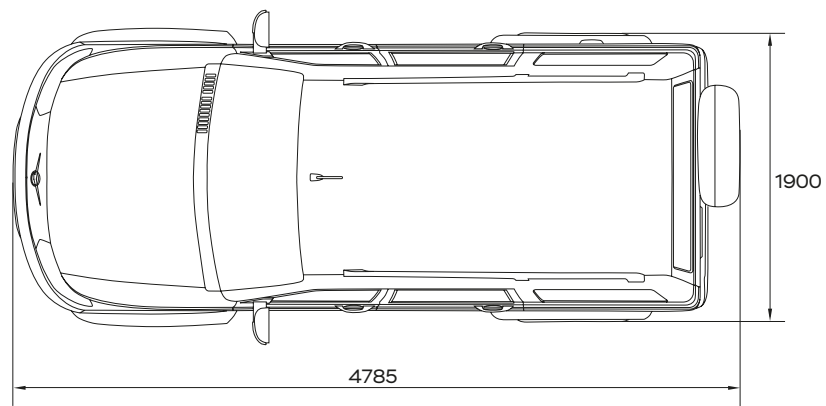
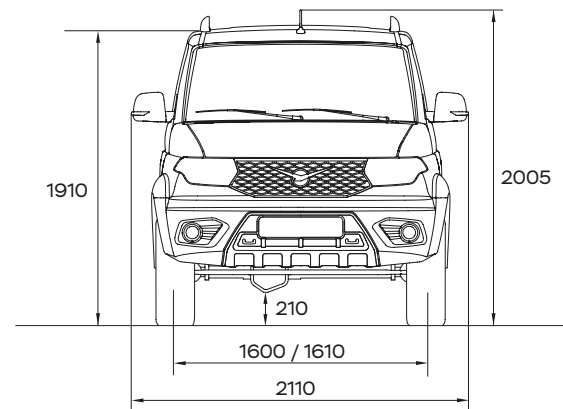
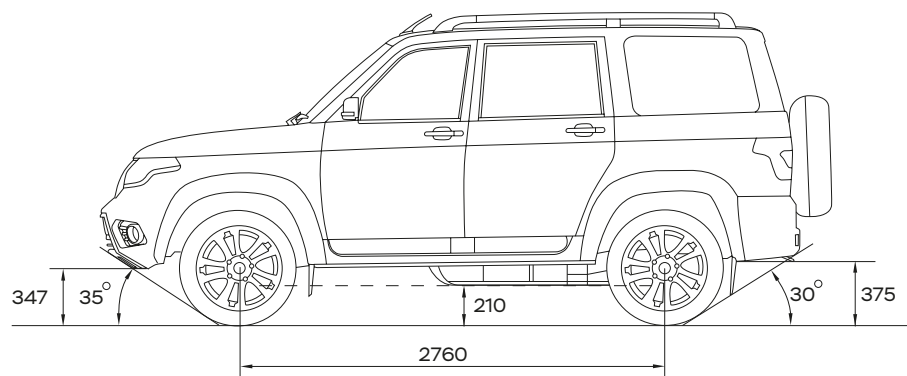

ТЕХНИЧЕСКИЕ ХАРАКТЕРИСТИКИ

УАЗ ПАТРИОТ 2019	
Модель а/м	3163
Кабина	Внедорожник (универсал)
Пассажировместимость, чел	4+1
Снаряженная масса, кг	2125
Полная масса, кг	2650
Грузоподъемность, кг	525
Максимальная нагрузка на переднюю ось, кг	1115 - 1217
Максимальная нагрузка на заднюю ось, кг	1433 - 1535
Максимальная масса буксируемого прицепа (с тормозами), кг	1500
Максимальная масса буксируемого прицепа (без тормозов), кг	750
Габаритная длина (без контейнера/с контейнером зап. колеса), мм	4750/4785
Габаритная ширина (без/по зеркалам), мм	1900/2110
Габаритная высота (без антенны/с антенной), мм	1910/2050
Колесная база, мм	2760
Колея передних колес, мм	1600/1610
Колея задних колес, мм	1600/1610
Объем багажного отделения рассчитанный по методике VDA, (до шторки / до потолка / со сложенными задними сиденьями), л	650/1130/2415

ДВИГАТЕЛЬ	
Модель	ЗМЗ - 409051 Четырехтактный. Бензиновый.
Количество и расположение цилиндров	4, рядное
Рабочий объем, см ³	2693
Диаметр цилиндра и ход поршня, мм	95,5 x 94
Максимальная мощность, кВт (л.с.) при 5000 об/мин	110 (149,6)
Максимальный крутящий момент, Нм при 2650 об/мин	235,4
Применяемое топливо	Бензин 92/95

ШАССИ	
Передняя подвеска	зависимая, пружинная, со стабилизатором поперечной устойчивости
Задняя подвеска	зависимая, рессорная (двухлистовая), со стабилизатором поперечной устойчивости
Рулевой механизм	Рулевой привод с ГУР
Тип рабочих тормозов (Передняя ось/ задняя ось)	с дисковыми механизмами вентилируемые/ с барабанными механизмами
Колесные диски	6.5JX16 · 7JX16 · 7JX18
Шины	225/75R16 · 235/70R16 245/70R16 · 245/60R18

ТРАНСМИССИЯ		
Механическая, 5-ступенчатая коробка передач, с 2-ступенчатой раздаточной коробкой с прямой и понижающей передачей		
Передаточное число понижающей передачи	управление с помощью электромеханического привода	2,542
	управление с помощью одного рычага	1,940
Тип привода	4x4 с подключаемым передним приводом	

ХАРАКТЕРИСТИКИ	
Заправочный объем топливного бака, л	68
Расход топлива при движении с постоянной скоростью 90 км/ч, л	11,5
Максимальная скорость, км/ч	150
Угол въезда/ Угол съезда, град.	35/30
Минимальный дорожный просвет, мм	210
Радиус разворота по оси переднего внешнего колеса, м	5,62



uazrussia 



panchenkodp @andrey_root категорически поддерживаю!!! лучше и не сформулировать 

panchenkodp Новый двигатель - это реально огромный шаг! Это то, чего ждали. Когда вышел ПОСТ про новые диски, я думал сейчас напишете про задние дисковые тормоза. Надеюсь АКПП будет роелем в кустах на завтрашней презентации. 

vladimir_karakulov Когда следующее обновление? 

uazrussia @strike_nu автомат будет в 2019 году. 

kulagin3605 @uazrussia спасибо 

dmitry_osincev @uazrussia спасибо за консультацию. Радует что УАЗ живёт и меняется 

scorpionserge Ручки мне нравятся для удобства входа выхода, но это все мелочи конечна главное что УАЗ постоянно изменяет потребительские качества в лучшую сторону 

our_expedition А я хочу купить новую ручку КП с демпфером что бы не колхозить! 

alex.plotnikoff93 Я уже спрашивал об этом... Очень жду появления дополнительных мест! 

konstantin_logunov.ru Метан в мотор! 

transporter_man Может это мой будет... Неделю назад заказ от дилера на завод ушёл! 

1ife4wd @our_expedition не ты один!))) 



1 897 отметок "Нравится"

31 ОКТЯБРЯ



WWW.UAZ.RU

По вопросам приобретения и обслуживания автомобилей UAZ обращайтесь к официальным дилерам в Вашем регионе. Содержание данного буклета предназначено только для рекламных целей. Показанные в данном буклете цвета кузова и отделки салона могут незначительно отличаться от реальных цветов вследствие цветовых ограничений, возникающих при печати. На иллюстрациях могут быть изображены принадлежности и элементы дополнительной комплектации, не входящие в базовое оснащение автомобиля. Некоторое оборудование может отличаться в зависимости от рынка сбыта. Компания оставляет за собой право внесения изменений в технические характеристики и комплектации, указанные в настоящем буклете, без предварительного уведомления.

