

ДОБРО ПОЖАЛОВАТЬ В МИР KIA!

Жизнь увлекательна. Она пульсирует, удивляет и воодушевляет. Что бы ни происходило, куда бы Вы ни направлялись, какие бы открытия Вас ни ждали, KIA всегда с Вами.

KIA последовательно вносит свой вклад в строительство нашего общего будущего. Именно поэтому мы создаем автомобили, которые помогают Вам открывать невиданные горизонты и наслаждаться новыми возможностями. Великолепный дизайн, современные технологии и нестандартные решения, а главное — 5-летняя гарантия как подтверждение качества и надежности — вот что отличает автомобили KIA, созданные, чтобы превзойти Ваши ожидания. Так рождается «Искусство удивлять».

Добро пожаловать в мир KIA. Позвольте нам удивить Вас!



Победа с первого взгляда

Смелый дизайн, яркие детали, гармоничные пропорции, невероятные технологии и большая колесная база для отточенной управляемости и впечатляющего комфорта. KIA Optima — сочетание элегантности и вместимости, перед которым невозможно устоять.







Манящий профиль

Задняя стойка кузова с остеклением, изящная крышка багажника, выполняющая функцию аэродинамического спойлера, и множество вариантов дизайна элегантных колесных дисков. KIA Optima — всегда в центре внимания.





Фирменный стиль, заметный везде

Великолепный обтекаемый кузов, цепляющие взгляд задние фонари, четкие линии и грани, а также впечатляющие насадки выхлопных труб — KIA Optima излучает роскошь, с какого угла ни посмотри.





Интегрированные инновации

Мобильные устройства и гаджеты все больше определяют жизнь современного человека. Салон KIA Optima продуман таким образом, чтобы задать новый стандарт взаимодействия человека и компьютера. Развернутая к водителю передняя панель отображает всю необходимую информацию без ненужного хаоса на экране.

Приборная панель с 4,3-дюймовым ЖК-дисплеем TFT Колдцы приборов идеально сочетаются с 4,3-дюймовым цветным ЖК-дисплеем TFT, на который, в зависимости от настроек, выводятся такая важная информация как средний расход топлива, пройденное расстояние, запас хода и температура воздуха.



Цветной ЖК-дисплей TFT 4,3 дюйма



Монохромный ЖК-дисплей TFT 3,5 дюйма





Больше пространства внутри

Невероятный простор в зонах головы и коленей. Передние кресла обеспечивают отличную боковую поддержку, но не стесняют движений. В этом автомобиле Вы почувствуете себя как дома.

Система интегрированной памяти

Эта система позволяет изменять и запоминать настройки сидений и положение зеркал в зависимости от личных предпочтений двух водителей.



Обогрев и вентиляция сидений

Передние и задние сиденья оснащаются функцией обогрева, которая позволяет регулировать их температуру. Кроме того, подушка и спинка передних кресел оснащена функцией вентиляции, обеспечивающей освежающий поток воздуха в жаркие дни.



Передние сиденья с электрорегулировками

Передние сиденья с электрорегулировками в 8 направлениях оснащаются поясничным подпором, настраиваемым в четырех направлениях на водительском кресле и в двух — на месте пассажира.



Контурная подсветка салона

Элементы мягкой светодиодной подсветки салона, расположенные слева и справа на передней панели и на подлокотниках передних дверей, позволяют выбрать один из 6 цветов: белый, оранжевый, красный, зеленый, голубой или фиолетовый. Система предусматривает 4 степени интенсивности света, а также привязку цвета к выбранному режиму вождения.

Будьте в курсе происходящего. Всегда.

Благодаря передовой системе искусственного интеллекта и четкой работе датчиков KIA Optima оперативно расскажет Вам о положении автомобиля на дороге и движении других транспортных средств возле него.

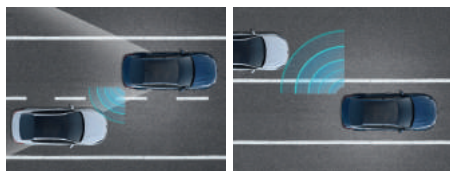

Система мониторинга «мертвых зон» (BCW)

Система BCW использует датчики-радары, чтобы просканировать «мертвую зону» автомобиля и предупредить водителя световым сигналом на боковом зеркале, если там находится автомобиль. В случае, если рядом находится автомобиль, будет включен «поворотник», предупреждающая лампочка замигает, а также раздастся звуковой сигнал.



Камера заднего вида

Широкоугольная камера, незаметно интегрированная в крышку багажника, передает происходящее за автомобилем на экран мультимедийной системы, позволяя водителю контролировать каждый нюанс происходящего.



Автоматическая коррективка фар

Автоматически регулирует вертикальное направление светового пучка в зависимости от скорости и загруженности автомобиля.

Это не просто автомобиль.
Это ваши глаза и уши

Жизнь в современном городе отличается невиданным ритмом. KIA Optima оснащается продвинутыми системами, выводящими безопасность и удобство на новый уровень. Благодаря им Вы можете управлять автомобилем, сохраняя полное спокойствие.



Система кругового обзора с функцией помощи на парковке (AVM)

Эта удобная в использовании система с камерой высокой четкости совмещает данные с четырех широкоугольных камер, расположенных спереди, сзади и по бокам автомобиля, и демонстрирует Вам актуальное изображение происходящего вокруг автомобиля как бы с высоты птичьего полета. Система работает во время парковки и при движении на небольших скоростях до 15 км/ч.



Интеллектуальная система автоматической парковки (FAPA)

При помощи ультразвуковых датчиков, расположенных в переднем и заднем бампере, эта система предупреждает водителя о препятствиях во время маневрирования в узком пространстве. Это обеспечивает надежную и безопасную парковку.



Система помощи при выезде с парковки задним ходом (RCCW)

Выезжайте задним ходом с парковки или из гаража с комфортом. Радары системы RCCW обнаружат автомобили, движущиеся перпендикулярно Вашей KIA Optima. Если система распознает машину, приближающуюся к Вам сбоку, она подаст предупреждающий звуковой сигнал, который будет звучать до тех пор, пока дорога не освободится.



Двигатель Nu 2.0 MPI

Макс. мощность 150 л.с. при 6500 об./мин.

Двигатель Theta 2.4 GDI

Макс. мощность 188 л.с. при 6000 об./мин.

Двигатель Theta 2.0 Turbo GDI

Макс. мощность 245 л.с. при 6000 об./мин.



Невероятно экономичный и одновременно мощный

Интеллектуальная трансмиссия

Продвинутая система выбора режима движения (DMS) следит за Вашим стилем езды и автоматически переключается между режимами Smart, Sport, Comfort и Eco, обеспечивая оптимальное сочетание мощности, экономичности и плавности хода.

Выберите один из четырех режимов движения 6-ступенчатой автоматической трансмиссии. Режимы Comfort, Eco, Sport и Smart подстраивают момент переключения передач под ваши предпочтения, обеспечивая великолепную экономичность и динамику.

Молниеносная реакция

Шасси KIA Optima было спроектировано так, чтобы гарантировать высокую плавность хода на неровных дорогах и отточенную управляемость в поворотах. Высокопрочные подшипники передней подвески и большие сдвоенные нижние рычаги сзади помогают еще больше повысить комфорт и улучшить управляемость.

Электромеханический усилитель рулевого управления, установленный на рулевой рейке (R-MDPS)

Инновационный усилитель рулевого управления, установленный на рулевой рейке (R-MDPS) и сочетающийся с двигателем 2.0 T-GDi, дарит чувство уверенности и надежности, а также невероятно четкую обратную связь на рулевом колесе.



Независимая подвеска

На KIA Optima применяется полностью независимая подвеска: со стабилизатором поперечной устойчивости, стойками МакФарсон спереди и многорычажной конструкцией. Это обеспечивает контролируемое движение всех четырех колес, а также увеличивает устойчивость на дороге и плавность хода.

Благодаря умелому применению самых современных металлов и клеевых соединений в важнейших точках кузова, KIA Optima окружает Вас легким и одновременно прочным каркасом, задавая новый стандарт безопасности водителя и пассажиров.

Высокотехнологичные материалы для Вашей безопасности

Компоненты, выполненные по технологии горячей штамповки

В 16 ключевых точках кузова KIA Optima применяются компоненты, выполненные по технологии горячей штамповки. Усиленная структура кузова обеспечивает повышенную защиту в случае столкновения, а также комфортную езду, препятствуя проникновению шумов в салон.

Усиленная средняя часть кузова

Конструкция стальных элементов кузова KIA Optima обеспечивает высокую торсионную жесткость или, иначе говоря, сопротивление кручению. Это позволяет легко переносить толчки и удары, возникающие из-за неровности дороги, а в случае столкновения — гасить силу удара, защищая салон автомобиля наилучшим образом.



Высокотехнологичные клеевые соединения

Применение 119 метров клеевых соединений эффективно повышает жесткость конструкции кузова, а также снижает до минимума шум, вибрацию и колебания, обеспечивая высокую плавность хода.



7 подушек безопасности

Для лучшей защиты пассажиров и снижения риска получения травм в ДТП KIA Optima оснащается двумя фронтальными и двумя боковыми подушками безопасности, двумя шторками безопасности, а также подушкой безопасности для коленей водителя.



Встречайте: самый смелый и стильный член семьи

KIA Optima GT выделяется стильными деталями кузова, которые выгодно отличают её от других автомобилей. Настоящие поклонники скорости обратят внимание на спортивные элементы, которые присутствуют в фарах, решетке радиатора, спойлере и боковых «юбках».



GT



Яркие детали топовой версии

GT

Уже с первого взгляда видно, что KIA Optima GT — представитель другого класса. Пороги под дверью украшают черные глянцевые накладки. Спереди, между стильно подчеркнутыми светодиодными фарами, выделяются черно-серая волнистая решетка радиатора и воздухозаборники, расположенные в нижней части переднего бампера, которые подчеркивают спортивный характер автомобиля. А специальный шильдик GT на крышке багажника дает понять окружающим, что перед ними по-настоящему быстрый автомобиль.





Создан для удовольствия от вождения

Роскошный спортивный стиль салонов KIA Optima GT подчеркивает высочайший уровень инженерии. Сиденья с развитой боковой поддержкой помогают водителю и пассажирам при прохождении поворотов, а богатая палитра цветов и материалов отделки обещает водителю захватывающую, увлекательную поездку. Эксклюзивное спортивное рулевое колесо оснащено подрулевыми переключателями, позволяющими менять передачу одним движением пальцев. А красная строчка, применяемая в отделке салона, пробуждает эмоции уже с секунды, когда водитель защелкнет ремень безопасности.



Двигатель 2.0 Turbo GDi
(Макс. мощность 245 л.с. при 6000 об./мин.)



**Отделка панели
из алюминия**



**Потолок
из черной замши**



Режим Smart

Новый «умный» режим движения Smart создан для определения Ваших водительских предпочтений и реакции на них. Система автоматически переключается между режимами Eco, Comfort и Sport и обеспечивает истинное удовольствие от вождения. Режим Smart позволяет KIA Optima адаптироваться под Ваши водительские привычки в зависимости от дорожных условий, заранее подстраиваясь под разную скорость движения и дорожное покрытие.



**Кнопки стеклоподъемников
с отделкой черным глянцем**



Пора стать ближе

KIA Optima уже оснащена всем необходимым, а широкий список опций позволяет сконструировать автомобиль, который нужен именно Вам.



Интеллектуальная система открывания багажника

Автомобили KIA Optima с многофункциональным ключом оснащаются интеллектуальной системой открывания багажника, которая автоматически поднимет крышку, если подойти с ключом на определенное расстояние к ней и постоять около трех-четырех секунд.



Микрофон с Bluetooth®

Встроенный микрофон подключается к совместимым устройствам через Bluetooth®.



Светодиодные противотуманные фары

Похожие на драгоценные камни светодиодные противотуманные фары эффектно выглядят и эффективно работают в плохую погоду.



Интеллектуальная приветственная подсветка

Комплекс световых приборов в экстерьере и интерьере автомобиля активизируется при приближении «умного» ключа, приветствуя и приглашая водителя внутрь.



Задний диффузор и выхлопные трубы

Две выхлопные трубы и встроенный черный глянцевый диффузор с 4 зубцами, делают внешний вид автомобиля необычным, одновременно снижая сопротивление воздуха.

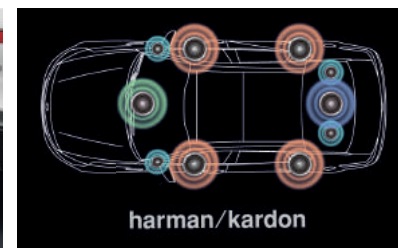

Премиальная музыкальная система Harman/Kardon

Премиальная музыкальная система Harman/Kardon включает в себя 10 динамиков, 10-дюймовый сабвуфер и внешний усилитель.



Беспроводная зарядка смартфона

Заряжайте мобильный телефон без проводов, просто положив его в специальную нишу под центральной консолью. Оранжевый цвет указывает, что устройство заряжается, зеленый — сообщит об окончании зарядки.



Светодиодная подсветка салона

Светодиодные лампы на потолке входят в оснащение версий, укомплектованных прозрачной панорамной крышей.



Панорамная крыша

Оснащенная электрическими шторками панорамная крыша состоит из трех секций и делает салон визуально более просторным.



Автоматическая система предотвращения запотевания лобового стекла

Входящая в стандартное оснащение система антизапотевания быстро очищает стекла в холодную или влажную погоду.



Электронный стояночный тормоз (EPB)

Активируйте стояночный тормоз, просто нажав кнопку. Беспокоиться, затянут ли рычаг, больше не придется.



Подогрев рулевого колеса

Функция подогрева повышает комфорт в холодные дни.



Подрулевые лепестки

Благодаря подрулевым лепесткам переключение передач АКП осуществляется быстрее, почти как на гоночном автомобиле.



Порты Aux/USB для внешних устройств

Подсоединить флеш-карты и совместимые аудиоустройства можно через 3,5-миллиметровый аналоговый порт и USB-разъем.



Задние сиденья, складываемые в пропорции 60:40

Для оптимального размещения грузов и пассажиров спинки кресел заднего ряда можно сложить полностью или в пропорции 60:40.



Шторка для стекла задней двери

Выдвижные солнцезащитные шторки на задних дверях позволяют пассажирам и вещам сзади оставаться в тени в жаркие дни.



Лампа подсветки порога

Посадка в салон будет сопровождаться подсветкой в нижней части двери. Свет делает доступ в автомобиль более простым и безопасным.



Задние розетки

Задние пассажиры смогут подзарядить свои электрические устройства при помощи порта USB и розетки 12 В, расположенных в задней части центрального тоннеля.

Цвета интерьера

Богатый выбор цветов интерьера и материалов отделки позволяет расслабиться и погрузиться в роскошь, забыв об окружающем мире. Три оригинальных пакета цветовых решений задают новые стандарты семейных седанов в данной сфере.

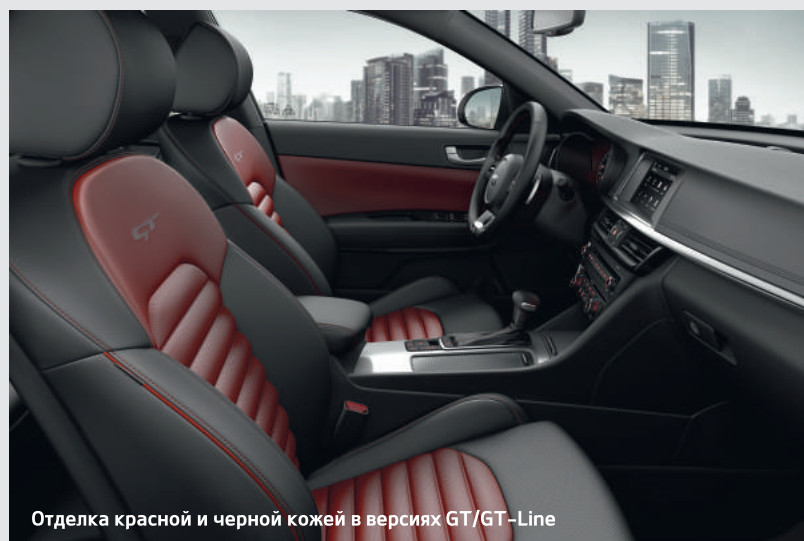



Отделка черной кожей в версиях GT/GT-Line

Цвета кузова

KIA Optima отличается богатым выбором ярких и привлекательных кузовных эмалей.

Цвета кузова



Gravity Blue [B4U] металл

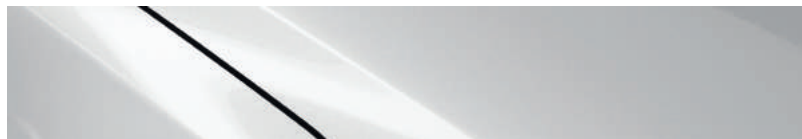

Snow White Pearl [SWP] перламутр

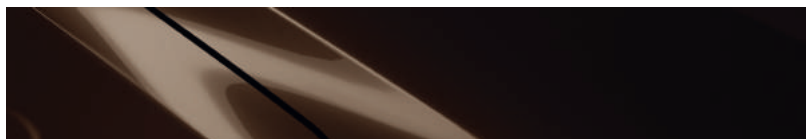

Pluto Brown [G4N] металл

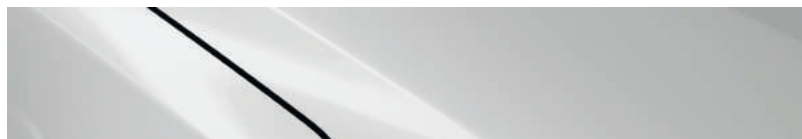

Clear White [UD] матовый

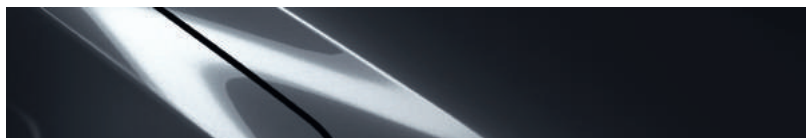

Platinum Graphite [ABT] металл

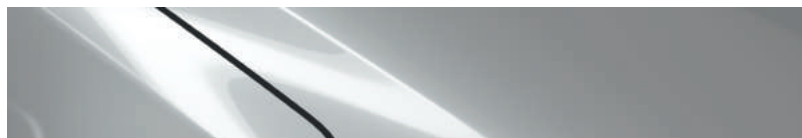

Silky Silver [4SS] металл

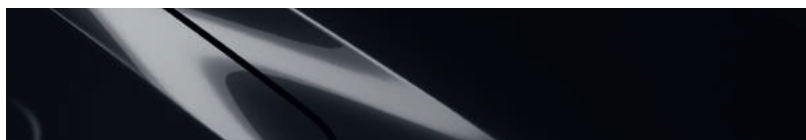

Aurora Black Pearl [ABP] перламутр

Насладитесь богатством выбора. Покупателям доступна одна матовая эмаль, две — с эффектом «перламутр» и четыре эмали с эффектом «металлик».

Колесные диски



215/65R 16"
Легкосплавные диски



215/55R 17"
Легкосплавные диски



235/45R 18"
Легкосплавные диски



235/45R 18"
Легкосплавные диски

Управляя KIA, Вы становитесь частью огромного движения по поиску способов защиты экологии и сохранения планеты, на которой мы живем.

Безопасность на высшем уровне

Краткая техническая информация

Общая длина (мм)	4,855			
Общая ширина (мм)	1,860			
Общая высота (мм)	1,485			
Дорожный просвет (мм)	155			
Колесная база (мм)	2,805			
Колея (передняя / задняя) (мм)	1,594 / 1,604			
Высота салона (спереди / сзади) (мм)	1,020 / 970			
Пространство для ног (спереди / сзади) (мм)	1,155 / 905			
Ширина на уровне плеч (спереди / сзади) (мм)	1,475 / 1,432			
Ширина по сиденью (спереди / сзади) (мм)	1,423 / 1,422			
Емкость топливного бака (л)	70			
Объем багажного отделения (VDA) (л)	510			
Объем и мощность двигателя (л / л.с.)	2.0 / 150	2.4 GDI / 188	2.0 T-GDI / 245	
Тип двигателя	бензиновый		бензиновый, турбо	
Тип трансмиссии	6MT	6AT	6AT	
Разгон 0-100 км/ч (сек.)	9,6	10,7	9,1	7,4
Расход топлива комбинированный (л / 100 км)	7,7	7,8	8,3	8,5



Новая KIA Optima получила высший рейтинг безопасности «5 звезд» в краш-тестах по методике Euro NCAP. Безопасность взрослых пассажиров оценена в недостижимые ранее 89%. Такие выдающиеся результаты достигнуты благодаря инновационным системам пассивной и активной безопасности.

Силовая структура кузова на 50% состоит из высокопрочной стали, что в полтора раза увеличило его жесткость по сравнению с предшественником при одновременном снижении веса.

Активную безопасность обеспечивают множество самых современных электронных помощников, в том числе системы экстренного торможения, поддержания полосы движения, автоматической регулировки света фар, контроля слепых зон и других инноваций.

Безопасность, доказанная в ходе самых жестких испытаний — это наша гордость и Ваше спокойствие.

Размеры (мм) / с дисками 18"

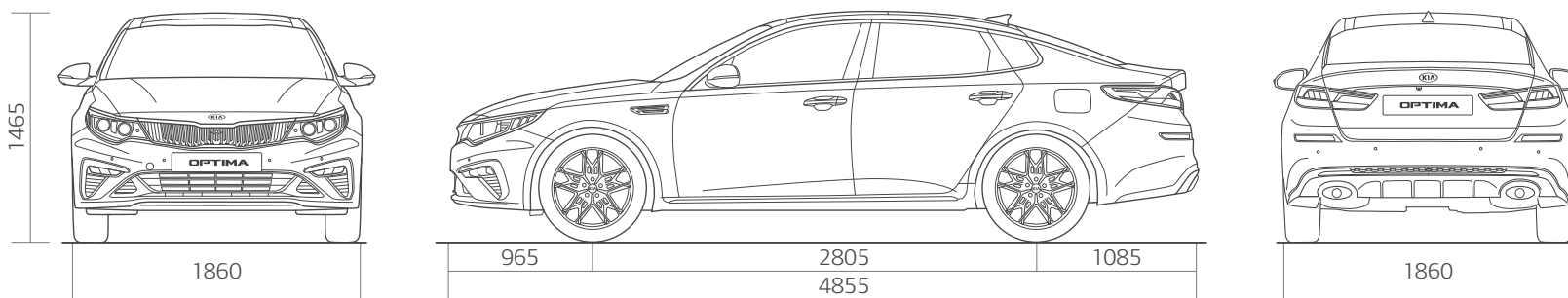

Гарантия и сервис



Полная уверенность в наших автомобилях позволяет Kia Motors гарантировать надежную работу узлов и агрегатов в течение 5-ти лет или 150 000 км пробега (в зависимости от того, что наступит ранее) при условии соблюдения Вами рекомендаций, изложенных в руководстве по эксплуатации автомобиля.

Наша уверенность основана на опыте и знаниях специалистов дилерской сети, которые возьмут на себя не только техническое обслуживание Вашего автомобиля, но и устранение возможных неисправностей

и повреждений, используя при этом только детали, рекомендованные к применению корпорацией KIA. Дилеры KIA позаботятся о том, чтобы Ваш автомобиль был всегда «в форме» и удовлетворял Вашим самым взыскательным требованиям.

KIA стремится к постоянному совершенствованию своей продукции. Оно может коснуться и Вашего автомобиля, поэтому KIA Motors оставляет за собой право изменить некоторые условия и положения, упомянутые в данной брошюре.